

Bordásszijas lineáris egység

LEZ 2
(ZF 2)

Ferdesikú adapterlap

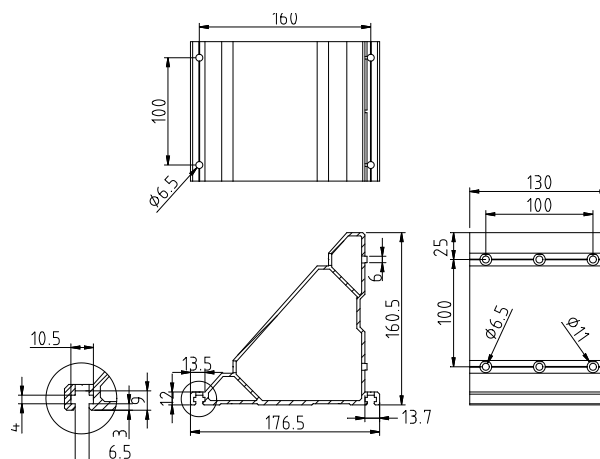
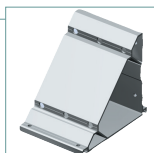
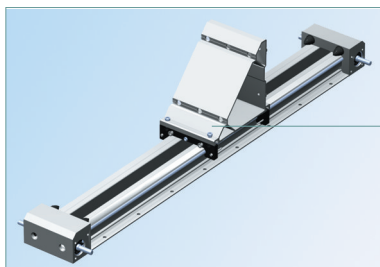

Motorrögítőlap (Opciók)

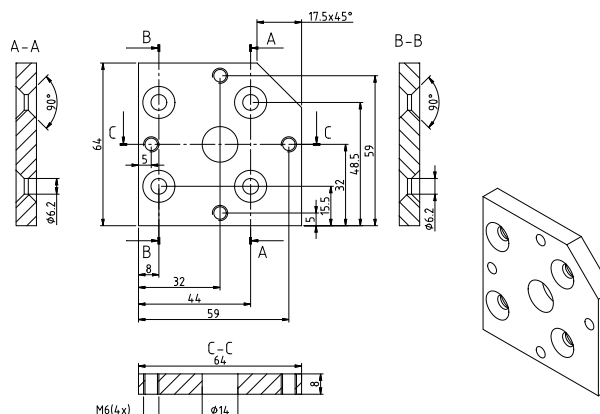
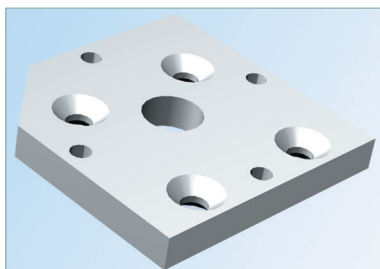

Kupplungház 2

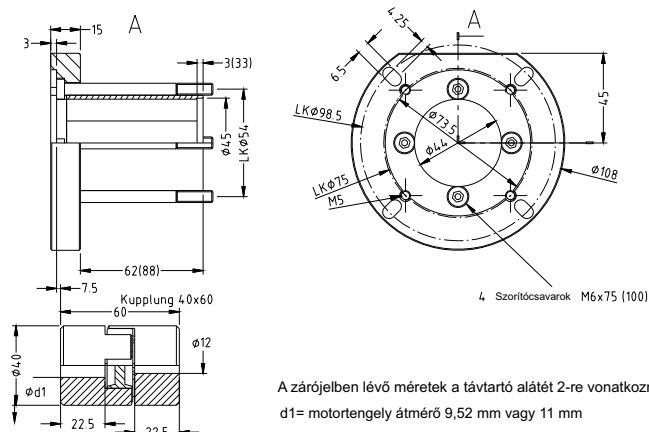
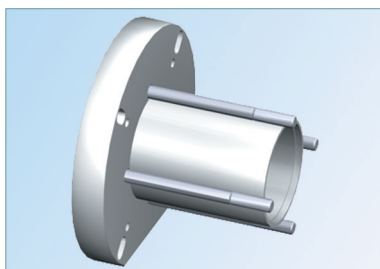

Hajtómodul

Léptetőmotor MS-430 HT

Tartónyomaték – bipolar.....	600 Ncm
Lépésszög Teljeslépés.....	1.8 Grad
Féllépés.....	0.9 Grad
Névlegesfeszültség – bipolar.....	2.8 V
Tekercsellenállás.....	0.66 W
Tekercsinduktivitás.....	2.5 mH
Tekercsáram – bipolar.....	5.9 A

DC-Szervomotor MV-300

Névleges teljesítmény.....	330 W
Névleges-fordulatszám.....	3000 U/min ⁻¹
Névlegesnyomaték.....	100 Ncm
Áramfelv a névlegesnyomatéknál.....	6.5 A
Névlegesfeszültség.....	65 V
Max. forgatónyomaték.....	539 Ncm
Áram a max. forgatónyomatéknál.....	30 A
Üzemelési hőmérséklet.....	0 - 40 °C

AC- Szervomotor MY 054

Névleges teljesítmény.....	500 W
Névleges-fordulatszám.....	6000 U/min ⁻¹
Névleges nyomaték.....	100 Ncm
Névleges áram.....	3.2 A
Feszültségállandó.....	20.0 V/1000
Tehetetlenségi nyomaték.....	0.45 kgcm ²

Bordásszijas lineáris egység

LEZ 2
(ZF 2)

Hajtómodul léptetőmotorral MS-430 HT

(Áttétel 2:1)

Löklet: 35 mm / Fordulat

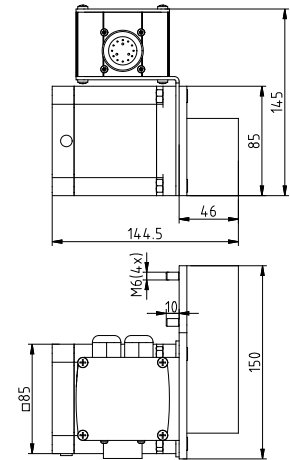
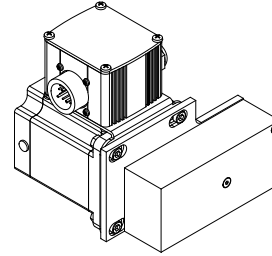
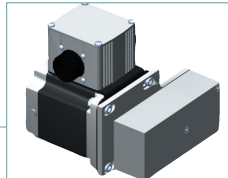
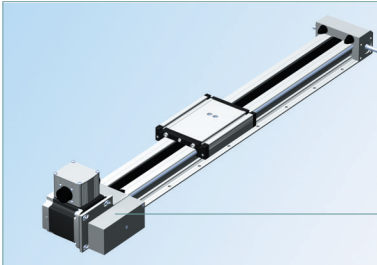

Hajtómodul DC-Szervomotorral MV-300

(Áttétel 2:1)

Löklet: 35 mm / Fordulat

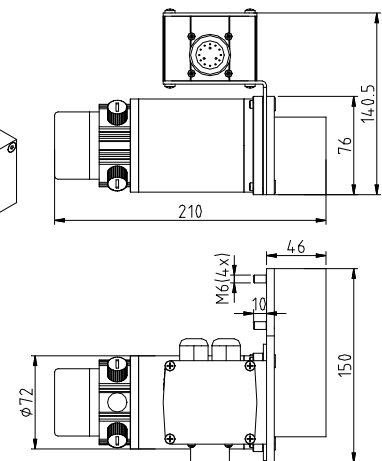
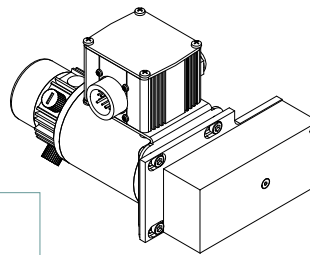
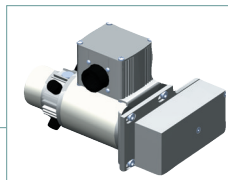
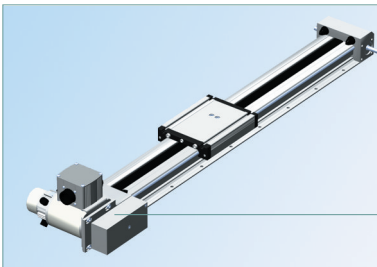

Hajtómodul AC-Szervomotorral MY 054

(Áttétel 2:1)

Löklet: 35 mm / Fordulat

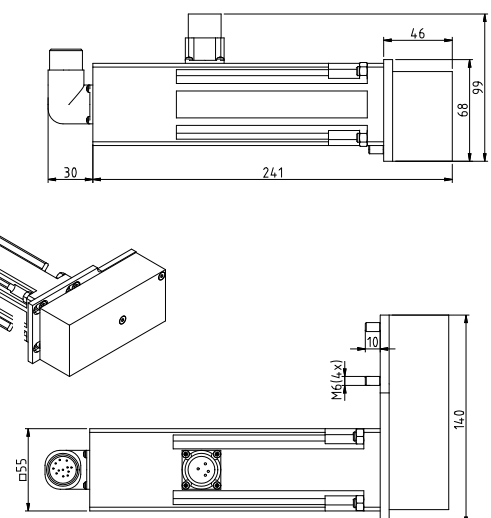
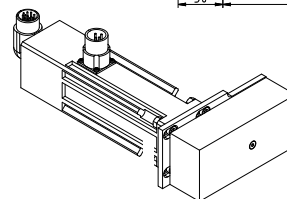
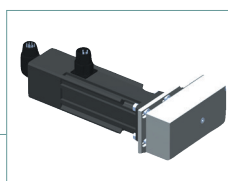
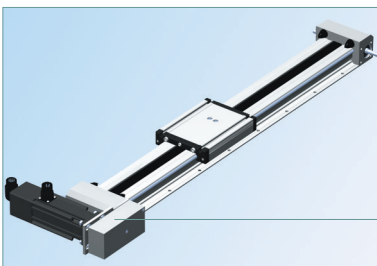

Bordásszijas lineáris egység

LEZ 2
(ZF 2)

Rendelésikulcs

232 002 XXXX

Hajtás / golyósszán, görgőkocsi

- 0 = Léptetőmotor MS- HT (i 2:1) golyósszánnal
 1 = Léptetőmotor MS-430 HT (i 2:1) görgős kocsi
 2 = DC-Szervomotor MV-300 (i 2:1) golyósszánnal
 3 = DC-Szervomotor MV-330 (i 2:1) görgős kocsi
 4 = AC-Szervomotor MY 054 (i 2:1) golyósszánnal
 5 = AC-Szervomotor MY 054 (i 2:1) görgős kocsi
 8 = Motor nélkül golyósszánnal
 9 = Motor nélkül görgős kocsi

Profilhossz (mm)

- 698, 998, 1498, 1998,
 2498, 2998
 (pl. 698 mm = 070
 1498 mm = 150)

Opciók: bis 6000 mm

Rendelés minta

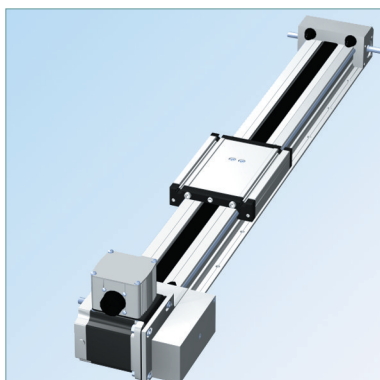

- léptetőmotorral MS-430 HT
- Áttétel 2:1
- golyósszánnal
- Profilhossz 698 mm

Art.-Nr.: 232002 0070

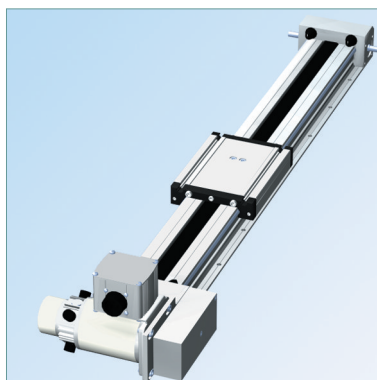

- DC-Szervomotorral MV-300
- Áttétel 2:1
- golyósszánnal
- Profilhossz 698 mm

Art.-Nr.: 232002 2070

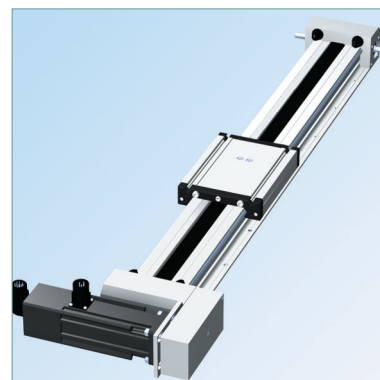

- mit AC-Szervomotor MY 054
- Áttétel 2:1
- golyósszánnal
- Profilhossz 698 mm

Art.-Nr.: 232000 4070

Bordásszijas lineáris egység

LEZ 2

(ZF 2)

Tartozékok

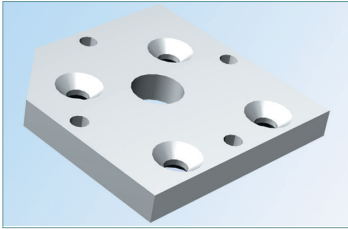

Motorrögzőtőlap

- LEZ 2
- incl. Rögzőtőcsavarok
- Közvetlenhajtáshoz, lásd Hajtómodul

Art.-Nr.: **232199 0004**

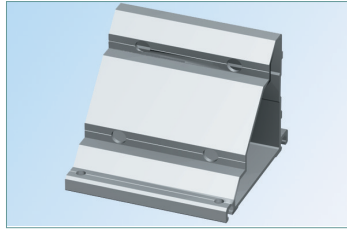

Összekötő derékszög

- LEZ 2
- incl. Rögzőtőcsavarok

Art.-Nr.: **232199 0005**

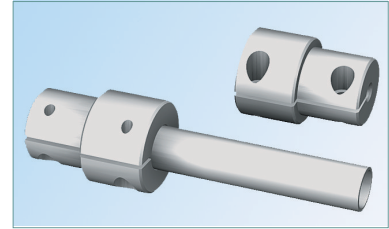

Kuplung az erőátviteli-tengelyhez

- LEZ 2
- 1 Cs = 2 Db Kuplung

Art.-Nr.: **218050 0002**

Erőátviteli-tengely \varnothing 25 mm

- LEZ 2

Hossz 1 m Art.-Nr.: **219001 0125**

Hossz 2 m Art.-Nr.: **219001 0225**