

Fúrás
3 - 14. oldal

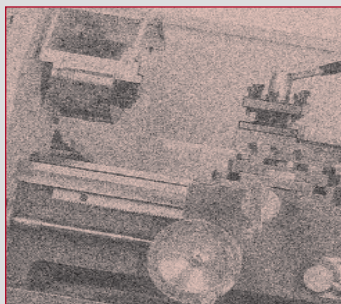

Marás
15 - 28. oldal

Esztergálás
29 - 38. oldal

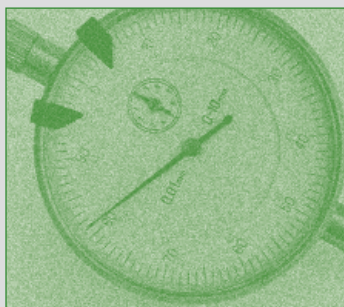
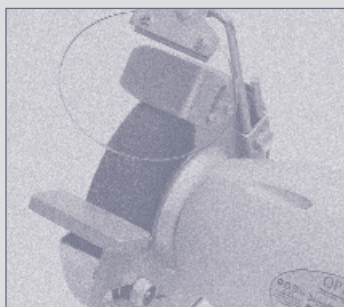

Fűrészelés
42 - 48. oldal

Köszörülés
49 - 52. oldal

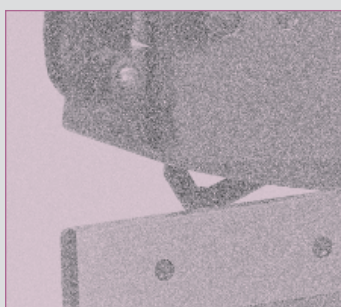

Vágás
53 - 55. oldal

FÉMMEGMUNKÁLÁS

Fúrás

Marás

Esztergálás

Mérés

Fűrészelés

Köszörülés

Vágás

Minőség elérhető áron - OPTIMUM fémmegmunkáló gépek

A termékek

Ha Ön egy sokoldalú gépet keres, ami széleskörű lehetőségeket kínál,

akkor az OPTIMUM fémmegmunkáló gépek nyújtják Önnek a megoldást.

Az OPTIMUM gépek kiemelkedő felszereltséget, precíziós gyártást, és az "OPTIMUM"-ot jelentik áron és minőségben.

Az Ön parterei

Vevőink igényeinek kielégítésére Németországban és egész Európában kiterjedt viszonteladói és elosztói hálózatot tarunk fent.

Ha bármilyen problémája, kérdése van, munkatársaink és viszonteladóink mindig készséggel állnak rendelkezésére telefonon, vagy személyesen.

Célunk, hogy kiszolgáljuk igényeit

Már több, mint 10 éve annak, hogy kitartóan fejlesztjük, tervezük és gyártjuk az OPTIMUM és a quantum termékeket.

Ez az elkötelezettség termékeink magas színvonalán és vásárlóink igényein alapszik. Minden termékünket a minőség, a precizitás, a hosszú élettartam és az érték tartóság jellemzi.

"Manapság szinte bárhol vásárolhat fémmegmunkáló gépeket.

Termékeinket széles körben utánozzák. Ezek a másolatok hasonlíthatnak a mi termékeinkre, de csak egy eredeti OPTIMUM géppel tapasztalhatja meg az OPTIMUM pontosságát és minőségét.

Csak az eredeti OPTIMUM gépek készülnek az OPTIMUM saját gyártásában, és mennek keresztül szigorú termelési és végső ellenőrzésen."

Vásárlóink igényeinek minél magasabb szintű kielégítése érdekében folyamatosan nagy hangsúlyt fektetünk termékeink fejlesztésére és új termékek kifejlesztésére, melynek során jelentős tapasztalatunkra és szakértelmünkre támaszkodunk.

Mivel fejlesztéseinket tapasztalatainkra alapozzuk, szívesen veszünk és vizsgálunk meg bármilyen fejlesztési javaslatot vásárlóink részéről.

A garancia

Minden egyes OPTIMUM termék magasszintű minőségi előírások szerint készül, egyenként és aprólékosan ellenőrzött, és tökéletes állapotban hagyja el az üzemet. Ennek eredményeként minden OPTIMUM termék 3 évre kiterjeszhető garanciával bír.

Értékesítés utáni szolgáltatások

Ha bármikor javításra van szüksége, az Ön helyi viszonteladója és a mi tapasztalt szervizcsapatunk készséggel áll rendelkezésére - még évekkel a gép vásárlása után is.

Jelentős mennyiségű alkatrészt tartunk raktáron a gyors kiszállítás érdekében. Szervizünk garatálja, hogy az Ön gépe még évekig tartani fogja értékét.

Kockázatmentes beszerzés

Az OPTIMUM termékek megvásárolhatók az Ön helyi viszonteladójánál.

Thomas Collrep
Kilian Stürmer
Ügyvezető igazgatók
Optimum Maschinen GmbH

Fejlesztés, design, ellenőrzés

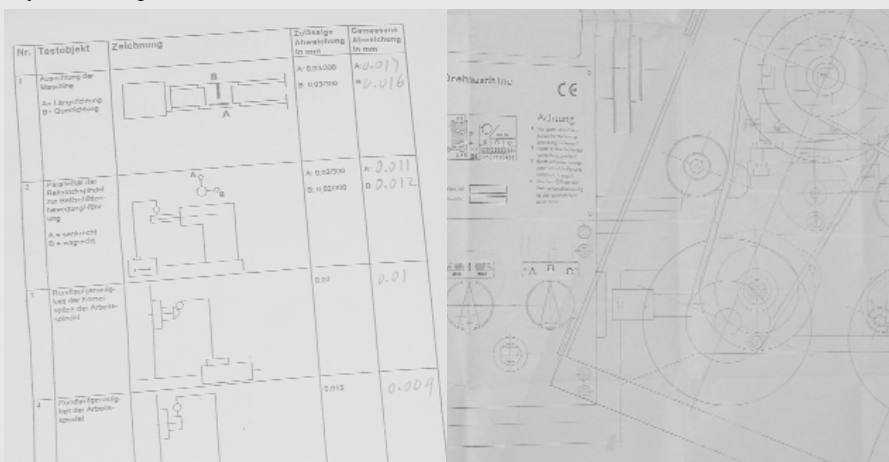

OPTIMUM minőségi termékek 3 évre kiterjeszhető garanciával

Asztali és oszlopos fúrógépek

OPTI B 17 PRO

OPTI B 23 PRO

OPTI B 26 PRO

OPTI B 33 PRO

Fokozatmentesen állítható asztali és oszlopos fúrógépek

OPTI B 23 PRO VARIO

OPTI B 26 PRO VARIO

OPTI B 33 PRO VARIO

Hajtóműves oszlopos fúrógépek

OPTI B 33 GP

OPTI B 39 GP

OPTI B 40 GSM

Fokozatmentesen állítható oszlopos fúrógép

OPTI B 38 SSP

Sugárfúrógép

OPTI RB 35

Kiegészítők fúrógépekhez

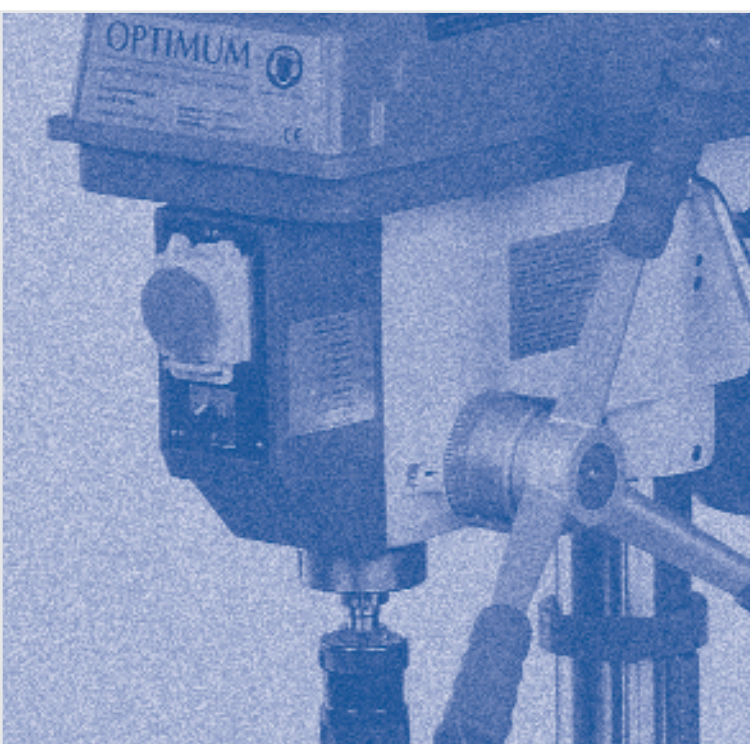

Asztali és oszlopos fúrógépek

Miért érdemes OPTIMUM asztali, vagy oszlopos fúrógépet vásárolni:

- Garantált körfutási pontosság < 0.02 mm a főorsó alaphelyzetében
- Precíziós golyócsapággal szerelt orsó
- Szériában RÖHM gyorszorítás fúrótokmánnal szerelve
- A nyugodtabb futás érdekében alumínium szíjtárcsával és köszörült pozicionáló szorítócsavarral szerelve
- Jobb erőátvitel és kisebb teljesítményvesztés a minőségi bordásszíjjal
- A fúrési mélység nóniusz-skálával pozicionálható
- Precízen megmunkált munkaasztal átlósan futó T-hornyokkal.
Az asztal -45°-tól +45°-ig dönthető és 360°-ban elfordítható (OPTI B 17 PRO kivételével)
- Masszív, nagy felületű gépalap T-horonnyal, erős bordázott talppal
- Öntött alumínium előtoló kar Softgrip markolattal
- Felhasználóbarát biztonsági kapcsoló (IP 54) alacsonyfeszültség elleni védelemmel és zárható vészleállító kapcsolóval
- A 400 Voltos modellek forgásirány-váltó kapcsolóval felszerelve
- Könnyű kezelhetőség
- Erőteljes, egyenletes futású elektromotorok
- Masszív, strapabíró kialakítás
- Teljeskörűen tesztelt minőség
- Optimális ár-érték arány
- Hosszútávú értékállóság

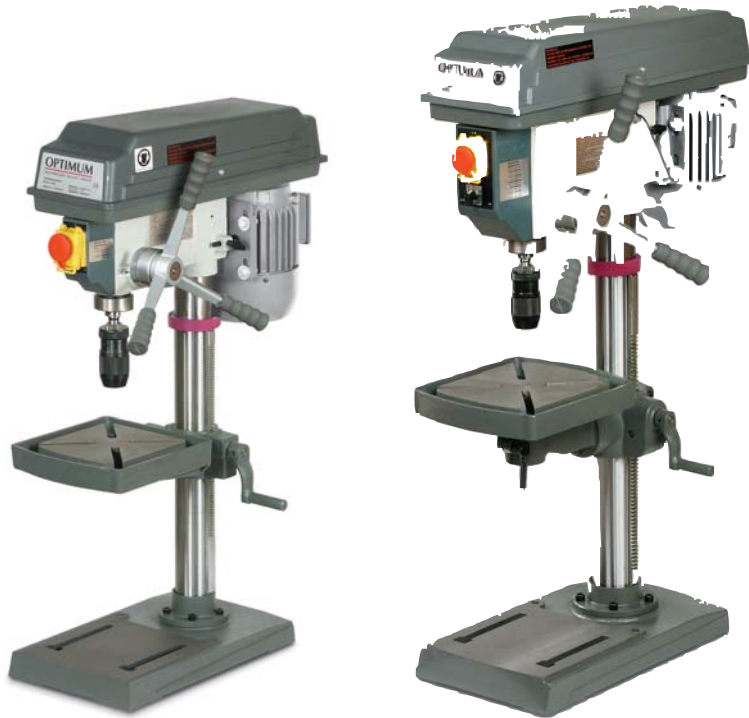

Modell	OPTI B 17 PRO	OPTI B 23 PRO
Cikkszám (230 V)	300 3171	300 3231
Euro (ÁFA nélkül)	249.00	385.00
Cikkszám (400 V)	-	300 3233
Euro (ÁFA nélkül)	-	399.00

Mellékelt tartozékok		
	· RÖHM gyorszorítású fúrótokmány 3 - 16 mm B16	· RÖHM gyorszorítású fúrótokmány 3 - 16 mm B16
	· MK 2-es kúpátalakító	· MK 2-es kúpátalakító
	· 2 db. T-csavar	· 2 db. T-csavar

Technikai adatok		
Fúrési átmérő acélban (max.)	16 mm	25 mm
Kinyúlás	152 mm	180 mm
Főorsó csatlakozó kúp	MK 2	MK 2
Orsófordulat	500 - 2,520 ford/perc	200 - 2,440 ford/perc
Sebességfokozatok száma	5	12
Főorsó munkáútja	65 mm	80 mm
Fúróasztal dönthetősége	-45° - +45°	-45° - +45°
Oszlopátmérő	60 mm	73 mm
Asztal / T-horony méret	235 x 220 mm / 12 mm	280 x 250 mm / 12 mm
Motorteljesítmény 400V/50 Hz	500 W	750 W
Teljes magasság	860 mm	1,000 mm
Nettó súly	39 kg	66 kg



Meggyőző érvek...

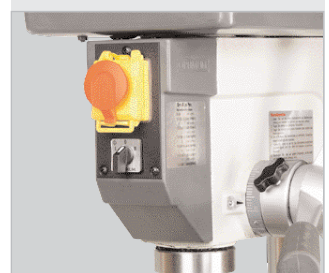

- Felhasználóbarát biztonsági kapcsoló (IP 54) alacsony-feszültség elleni védelemmel és zárható vészkapcsolóval. Forgásirány-váltó kapcsoló a 400 Voltos gépeken
- Könnyű kezelhetőség



- Nyugodtabb futás az alumínium szíjtárcsával és a kőszőrült pozicionáló szorítócsavarral
- Továbbfejlesztett csúszásmentes erőátvitel, és a minőségi bordásszíjjal kisebb a teljesítményvesztés, mint a hagyományos gépszíjjal



- Garantált körfutási pontosság < 0.02 mm a főorsó alaphelyzetében
- Precíziós golyóscsapággal szerelt orsó
- Minőségi RÖHM gyorszorítású fúrótokmány

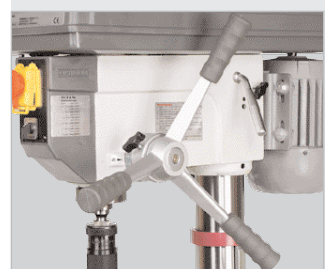

- Öntött alumínium előtoló kar Softgrip markolattal

Modell	OPTI B 26 PRO	OPTI B 33 PRO
Cikkszám	300 3263	300 3333
Euro (ÁFA nélkül)	459.00	849.00

Mellékelt tartozékok	· RÖHM gyorszorítású fúrótokmány 3 - 16 mm B16 · MK 3-as kúpátalakító · 2 db. T-csavar	· RÖHM gyorszorítású fúrótokmány 3 - 16 mm B16 · MK 4-es kúpátalakító · 2 db. T-csavar
----------------------	--	--

Technikai adatok		
Fúrési átmérő acélban	max. 25 mm	max. 30 mm
Kinyúlás	210 mm	254 mm
Főorsó csatlakozó kúp	MK 3	MK 4
Orsófordulat	200 - 2,440 ford/perc	120 - 1,810 ford/perc
Sebességfokozatok száma	12	9
Főorsó munkautja	85 mm	120 mm
Fúrásasztal dönthetősége	-45° - +45°	-45° - +45°
Oszlopátmérő	80 mm	92 mm
Asztal / T-horony méret	330 x 290 mm / 14 mm	475 x 425 mm / 14 mm
Motorteljesítmény 400V/50 Hz	750 W	1.1 kW
Teljes magasság	1,670 mm	1,720 mm
Nettó súly	82 kg	135 kg

Fokozatmentesen állítható asztali és oszlopos fúrógépek

- Kedvező ár, precizitás, értékállóság
- Széles fordulatszám-tartomány 30-tól 3,500 ford/perc-ig az OPTI B 23 és B 26 PRO-nál
- 20-tól 3,500 ford/perc-ig az OPTI B 33 PRO-nál

- Felhasználóbarát biztonsági kapcsoló (IP 54) alacsony-feszültség elleni védelemmel és zárható vészkapcsolóval
- Könnyű kezelhetőség

- Garantált körfutási pontosság < 0.02 mm a főorsó alaphelyzetében
- Orsó precíziós golyóscsapággal
- Minőségi RÖHM gyorszorítású fúrótok-mánnyal szerelve

- Precízen megmunkált munkasztal átlósan futó T-hornyokkal, 45°-os dönthetőséggel és 360°-os elfordíthatósággal

- Masszív, nagy felületű gépalap T-horonnyal, erős bordázott talppal

- Nyugodtabb futás az alumínium szíjtárcsával és a köszörült pozicionáló szorítócsavarral

- Továbbfejlesztett csúszásmentes erőátvitel, és a minőségi bordásszíjjal kisebb teljesítményvesztés, mint a hagyományos gépszíjjal

- Sima futású, nagyteljesítményű hosszú élettartamú ipari elektromotor frekvenciaátalakítóval, kiemelkedően magas teljesítménnyel és kitűnően egyenletes nyomatékgörbével

- Fúrási mélységet jelző nóniusz-skála

- Öntött alumínium előtoló kar Softgrip markolattal

- Vastag falú acéloszlop a sima futás és a stabilitás érdekében

- Munkasztal magasságállítása fogasléccel

- Rendkívül stabil, vastag falú fúróasztal-alátámasztás

- 5 csavarral rögzített öntöttvas oszlop a kivételesen rezgésmentes futásért és stabilitásért

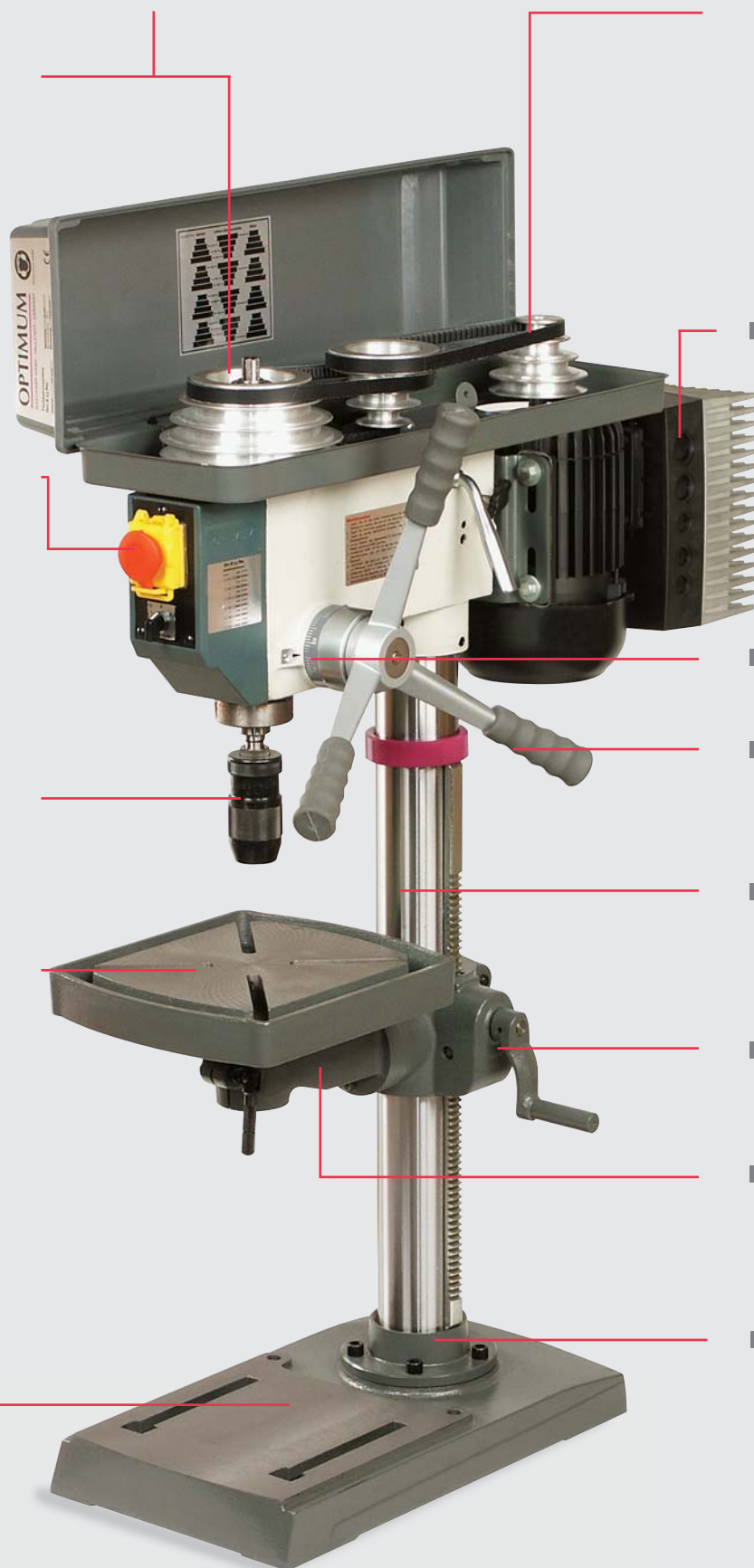

Meggyőző érvek: minőség, hatékonyság és kedvező ár

- Fokozatmentes állíthatóság 12 sebességtartományban (B23 PRO VARIO és B26 PRO VARIO)
- Fokozatmentes állíthatóság 9 sebességtartományban (OPTI B 33 PRO VARIO)
- Masszív, strapabíró kialakítás
- "Made in Germany"
- Optimális ár-érték arány
- Magas értékállóság



Modell	OPTI B 23 Pro Vario	OPTI B 26 Pro Vario	OPTI B 33 Pro Vario
Cikkszám	301 1233	301 1263	301 1333
Euro (ÁFA nélkül)	1,090.00	1,190.00	1,490.00

Mellékelt tartozékok	OPTI B 23 Pro Vario	OPTI B 26 Pro Vario	OPTI B 33 Pro Vario
	<ul style="list-style-type: none"> · RÖHM gyorszorítású fúrótokmány 3 - 16 mm B16 · MK 2-es kúpátalakító · 2 db. T-csavar 	<ul style="list-style-type: none"> · RÖHM gyorszorítású fúrótokmány 3 - 16 mm B16 · MK 3-as kúpátalakító · 2 db. T-csavar 	<ul style="list-style-type: none"> · RÖHM gyorszorítású fúrótokmány 3 - 16 mm B16 · MK 4-es kúpátalakító · 2 db. T-csavar

Technikai adatok	OPTI B 23 Pro Vario	OPTI B 26 Pro Vario	OPTI B 33 Pro Vario
Fúrási átmérő acélban	max. 25 mm	max. 25 mm	max. 30 mm
Kinyúlás	180 mm	210 mm	254 mm
Főorsó csatlakozó kúp	MK 2	MK 3	MK 4
Orsófordulat	30 - 3,500 ford/perc	30 - 3,500 ford/perc	20 - 3,500 ford/perc
Sebességfokozatok száma	12 fokozatmentesen állítható	12 fokozatmentesen állítható	9 fokozatmentesen állítható
Főorsó munkautja	80 mm	85 mm	120 mm
Fúrásasztal dönthetősége	45°	45°	45°
Oszlopátmérő	73 mm	80 mm	92 mm
Asztal / T-horony méret	280 x 245 mm / 12 mm	330 x 290 mm / 14 mm	475 x 425 mm / 14 mm
Motorteljesítmény 400V/50 Hz	750 W	750 W	1,500 W
Teljes magasság	1,000 mm	1,670 mm	1,720 mm
Nettó súly	75 kg	90 kg	140 kg

Hajtóműves oszlopos fúrógépek

OPTI B 33 GP - Robosztus hajtóműves fúrógép automatikus előtolással

Meggyőző érvek: minőség, hatékonyság és kedvező ár

- Automatikus előtolás 3 előtolási sebességgel 0.1-től 0.26 mm/ fordulatig
- Nehéz, masszív öntvénykivitel
- Magas, vastag falú öntöttvas oszlop
- Masszív szürkeöntvény gépalap, forgácsolt felülettel a hosszú munkadarabok munkaasztal nélküli megmunkálásához
- Nagyfelületű, masszív fúróasztal precízen megmunkált felülettel, fogaslécés magasságállítósággal
- 12 kapcsolható sebesség a 2 fokozatú motorral
- Széles fordulatszám-tartomány 50-től 2,500 ford/perc-ig
- Különösen sima futás az olajkenésű fogaskerekek miatt
- Garantált körfutási pontosság < 0.015 mm a főorsó alaphelyzetében
- A precíziós kúpgörgős csapágy miatt maráshoz is használható
- Fúróasztal magasságállítás fogasléccel
- A hajtóműfej 360°-ban elfordítható és 180°-ban forgatható
- Orsó finom-előtolás kézikerekkel
- Orsó előtolás karral
- A finom gépi előtolás tengelykapcsolóval választható ki
- Nóniusz-skálával pozicionálható fúrási mélység
- Beépített hűtőfolyadék-pumpa
- Optimális ár-érték arány
- Hosszútávú értékállóság



Modell	OPTI B 33 GP
Cikkszám	333 3033
Euro (ÁFA nélkül)	3,590.00

Technikai adatok	
Fúrési átmérő acélban	max. 32 mm
Fúrési átmérő öntöttvasban	max. 40 mm
Marási átmérő lapkás marófejjel	max. 76 mm
Marási átmérő szármaróval	max. 32 mm
Kinyúlás	260 mm
Max. orsó-asztal távolság	550 mm
Max. orsó-talp távolság	1,200 mm
Főorsó csatlakozó kúp	MK 3
Orsófordulat	50 - 2,500 ford/perc
Sebességfokozatok száma	12
Főorsó munkautja	125 mm
Automatikus előtolás mértéke	0.10 / 0.18 / 0.26 mm/ford.
Oszlopátmérő	115 mm
T-horony méret	16 mm
Asztal méretei (hossz. x szél.)	550 x 495 mm
Motorjeljesítmény, két fokozat	1.1 kW / 400 V / 50 Hz
Méretek (hossz. x szél. x mag.)	711 x 610 x 1,920 mm
Nettó súly	270 kg

Mellékelt tartozékok:

- Kúpátalakító MK 3 B16
- További kiegészítők a 14. oldalon

Meggyőző érvek...



- Felhasználóbarát biztonsági kapcsoló (IP 54) alacsonyfeszültség elleni védelemmel és zárható vészkapcsolóval
- Könnyű kezelhetőség



- Könnyű sebességváltás a sebességváltó-fogantyúval
- Kézikerek a finomelőtoláshoz

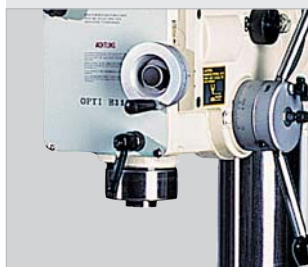

- Garantált körfutási pontosság < 0.015 mm a főorsó alaphelyzetében
- Orsó precíziós kúpgörgős csapággal
- Hűtőrendszer hajlékony csővel szerelve



- Precíz munkaasztal T-horonnyal, 360°-os oszlop körüli elfordíthatósággal
- Magasságállítás fogasléccel

OPTI B 39 GP - Robosztus hajtóműves fűrőgép automatikus előtolással és hűtőfolyadék-pumpával

Meggyőző érvek: minőség, hatékonyság és kedvező ár

- Automatikus előtolás 3 vágósebességgel 0.1-től 0.26 mm/ fordulatig
- Nehéz, masszív öntvénykivitel
- Magas, vastag falú öntöttvas oszlop
- Masszív szürkeöntvény gépalap, forgácsolt felülettel a hosszú munkadarabok munkaasztal nélküli megmunkálásához
- Terjedelmes, masszív fűrőasztal, precízen megmunkált felülettel, magassága fogasléccelel állítható
- 12 kapcsolható sebesség a 2 fokozatú motorral
- Széles fordulatszám-tartomány 50-től 2,500 ford/perc-ig
- Különösen egyenletes futás az olajkenésű fogaskerekek miatt
- Garantált körfutási pontosság < 0.015 mm a főorsó alaphelyzetében
- A precíziós kúpgörgős csapágy miatt maráshoz is használható
- Fűrőasztal magasságállítás fogasléccelel
- A hajtóműfej 360°-ban elfordítható és 180°-ban forgatható
- Orsó finom-előtolás kézikerekkel
- Orsó előtolás karral
- Durva- és finom kézi előtolás váltása kuplunggal
- Nóniusz-skálával pozicionálható fűrési mélység
- Beépített hűtőfolyadék-pumpa
- Optimális ár-érték arány
- Hosszútávú értékállóság



Modell	OPTI B 39 GP
Cikkszám	333 3039
Euro (ÁFA nélkül)	3,990.00

Technikai adatok	
Fűrési átmérő acélban	max. 32 mm
Fűrési átmérő öntöttvasban	max. 40 mm
Marási átmérő lapkás marófejjel	max. 76 mm
Marási átmérő szármaróval	max. 32 mm
Kinyúlás	260 mm
Max. orsó-asztal távolság	765 mm
Max. orsó-talp távolság	1,365 mm
Főorsó csatlakozó kúp	MK 4
Orsófordulat	50 - 2,500 ford/perc
Sebességfokozatok száma	12
Főorsó munkautja	125 mm
Automatikus előtolás mértéke	0.10 / 0.18 / 0.26 mm/ford.
Oszlopátmérő	115 mm
T-horony méret	16 mm
Asztal méretei	550 x 495 mm
Motorjeljesítmény, két fokozat	1.5 kW / 400 V / 50 Hz
Méreték (hossz. x szél. x mag.)	889 x 737 x 2,260 mm
Nettó súly	280 kg

Mellékelt tartozékok:

- Kúpátalakító MK 3 B16
- Hűtőfolyadék-rendszer
- További kiegészítők a 14. oldalon

Meggyőző érvek...



- Felhasználóbarát biztonsági kapcsoló (IP 54) alacsonyfeszültség elleni védelemmel és zárható vészkapcsolóval.
- Könnyű kezelhetőség



- Könnyű sebességváltás a sebességváltó-fogantyúval
- Kézikerek a finomelőtoláshoz

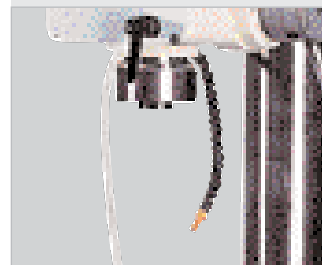

- Garantált körfutási pontosság < 0.015 mm a főorsó alaphelyzetében
- Orsó precíziós kúpgörgős csapággal
- Hűtőrendszer hajlékony csővel szerelve

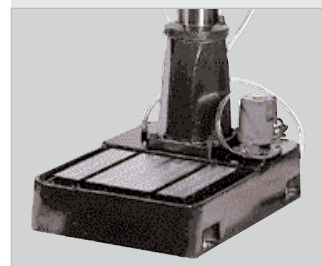

- Gépalapra szerelt hűtőfolyadék-pumpa csővel

Hajtóműves oszlopos fúrógép



- Különösen sima futás az olajkenésű fogaskerekek miatt
- Automatikus fogaskerék-kenés olajpumpával
- Nagy körfutási pontosság a masszív, erősített, precízen megmunkált főorsó miatt
- 9 választható sebesség, melyek a fúrófejen lévő fogantyúval kapcsolhatók, és 18 sebesség a kétfokozatú motorral
- Kétfokozatú motor-kapcsoló semleges pozícióval
- Kapcsoló a hűtőfolyadék-pumpához
- Választó kapcsoló fúrás / menetvágás művelethez
- Jobb-bal forgásirány kapcsoló
- Vészleállító gomb
- Zárható főkapcsoló motorkímélő kapcsolóval
- A könnyű kezelhetőség érdekében az összes fontos kapcsoló a gép elülső részén helyezkedik el
- Fúrófejbe épített lámpa a munkaasztal megvilágításához
- Orsózár beépített rögzítőtüskével a könnyebb szerszámcserehez
- Magasságállítható biztonsági plexiüveg mikrokapcsolóval, ami védi a felhasználót a lerepülő forgácsdaraboktól
- Milliméterskálával beállítható fúrési mélység
- Precíziós fúrési mélység-beállítás elektromágneses előtollással
- Mély lyuk fúrásakor az előtoll megszakítható, és késleltetés nélkül újraindítható a jobb forgácsképződés érdekében



- Nagyfelületű, masszív fúróasztal, precíziós alappal, T-hornyokkal, bordázott alsó résszel
- Magasságállítás fogasléccel
- 360°-os elfordíthatóság a saját tengelye és az oszlop körül



- Masszív, precíziós állványalap T-hornyokkal
- Beépített hűtőfolyadék-pumpa és tartály
- A munkaasztalt egyik irányba eldöntve különlegesen magas munkadarabok is megmunkálhatóak

Meggyőző érvek: minőség, hatékonyság és kedvező ár

- Nehéz, masszív öntvénykivitel
- Magas, vastag falú öntöttvas oszlop
- Különösen sima futás a köszörült fogaskerekeknek köszönhetően
- Automatikus fogaskerék-kenés olajpompával
- Nagy körfutási pontosság a masszív, erősített, precízen megmunkált főorsó miatt
- 9 választható sebesség, melyek a fűrőfejen lévő fogantyúval kapcsolhatók, a kétfokozatú motorral 18 sebesség választható
- Fűrőfejbe épített lámpa a munkasztal megvilágításához
- Nagyfelületű, masszív fűrőasztal, precíziós alappal, T-hornyokkal, bordázott alsó résszel
- Magasságállítás fogasléccelel
- Masszív, precíziós állványalap T-hornyokkal
- Beépített hűtőfolyadék-pumpa és tartály
- Menetvágó csatlakoztatás
- Elektromágneses főorsó-előtolás

**Választható:****■ Gépsatu OPTI BSI 140**

Ipari minőségű fűrőgépsatu levehető prizmapofával, precízen rögzíthető, univerzális használatra

Cikkszám: 300 0214; Euro (ÁFA nélkül): 149.00

Modell	OPTI B 40 GSM
Cikkszám	333 4400
Euro (ÁFA nélkül)	3,990.00

Mellékelt tartozékok	<ul style="list-style-type: none"> · Gyorszorítós fűrőtokmány 0 - 16 mm B16 · Kúpátalakító MK 4 · Fűrőasztal-megvilágítás · Hűtőfolyadék-rendszer
-----------------------------	---

Technikai adatok	
Fűrési átmérő acélban	max. 35 mm
Fűrési átmérő öntöttvasban	max. 40 mm
Menetvágás acélban	M 20
Menetvágás öntöttvasban	M 24
Kinyúlás	350 mm
Max. orsó-asztal távolság	580 mm
Max. orsó-talp távolság	1,200 mm
Főorsó csatlakozó kúp	MK 4
Orsófordulat	50 - 1,450 ford/perc
Sebességfokozatok száma	18
Főorsó munkaútja	180 mm
Autom. előtolás mértéke	2 fokozat / 0.1-0.2 m/perc
Oszlopátmérő	150 mm
T-horony méret	18 mm
Asztal méretei	560 x 560 mm
Gépalap méretei (h. x szél.)	510 x 500 mm
Motorteljesítmény 400V/50Hz	1.5 kW
Méretetek (h. x szél x mag.)	950 x 560 x 2,270 mm
Nettó súly	660 kg



Fokozatmentesen állítható oszlopos fúrógép

OPTI B 38 SSP - Masszív precíziós oszlopos fúrógép sebességszabályozóval

Meggyőző érvek: minőség, hatékonyság és kedvező ár

- Garantált körfutási pontosság < 0.015 mm a főorsó alaphelyzetében
- Különlegesen egyenletes futás
- Széles sebességtartomány, könnyen állítható a kétfokozatú motorral
- Fokozatosan állítható fordulatszám 120 -tól 1,600 ford/perc-ig
- Kapcsolható automatikus főorsó előtolás három előtolási sebességgel
- Magas, vastag falú öntöttvas oszlop
- Masszív szürkeöntvény gépalap, alkalmas hosszú munkadarabok megmunkálására is, a munkasztalt egyik oldalára elforgatva
- Nagyfelületű, masszív fúróasztal, precízen megmunkált felülettel, magassága fogasléccel állítható
- Nagy illesztési magasság
- Optimális ár-érték arány
- Hosszútávú értékállóság



Meggyőző érvek...



- A sebességszabályozóval fokozatosan állítható sebesség 120-tól 1,600-as fordulat/percig



- Könnyű és kényelmes kezelhetőség az elől elhelyezett kapcsolókkal



- Kapcsolható automatikus főorsó előtolás három előtolási sebességgel 0,1-től 0,21mm/ford.-ig
- Kézikerék a kézi finomelőtoláshoz



- Precízen rögzített munkasztal T-hornyokkal, 360°-os oszlop körüli elfordíthatósággal, bordázott talppal

Modell	OPTI B 38 SSP
Cikkszám	333 3800
Euro (ÁFA nélkül)	2,990.00

Technikai adatok	
Fúrési átmérő acélban (max.)	32 mm
Menetvágási átmérő	20 mm
Kinyúlás	252 mm
Max. orsó-asztal távolság	724 mm
Max. orsó-talp távolság	998 mm
Főorsó csatlakozó kúp	MK 4
Orsófordulat	120 - 1,600 ford/perc
Főorsó munkautója	107 mm
Automatikus előtolás mértéke	0.10 / 0.15 / 0.21 mm/ford.
Oszlopátmérő	115 mm
T-horony méret	16 mm
Asztal méretei (hossz. x szél.)	550 x 495 mm
Motorteljesítmény, két fokozat	1.1 kW / 2.2 kW / 400 V / 50 Hz
Méreték(hossz. x szél. x mag)	700 x 559 x 1,895 mm
Nettó súly	kb. 305 kg

■ Kiegészítők a 14. oldalon

OPTI RB 35 - Robosztus sugárfúrógép ékszíjas hajtóművel és gépállvánnyal szállítva

Meggyőző érvek: minőség, hatékonyság és kedvező ár

- Garantált körfutási pontosság < 0.015 mm a főorsó alaphelyzetében
- Széleskörű felhasználási lehetőség
- Masszív, erős öntöttvas szerkezet
- Kétfokozatú motor, nagy sebességtartomány: 155-től 2,250 ford/perc-ig
- Az állítható gépfejjel széles munkatartomány
- Gépfaj magasságállítása fogaslécvel
- A szürkeöntvény konstrukció stabilitást, csendes és precíz működést eredményez
- Vastag falú öntöttvas oszlop (R 115 mm)
- Alacsonyfeszültség elleni védelem, zárható vészleállító, motorkímélő kapcsoló
- Nagyteljesítményű motor
- Gépállvánnyal együtt szállítva
- Hosszútávú értékállóság



Meggyőző érvek...



- Kétfokozatú motor, széles sebességtartomány: 155-től 2,250 ford/perc-ig

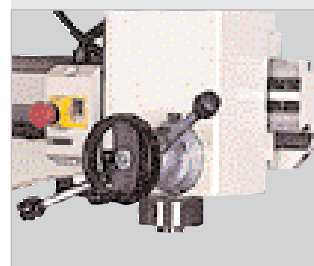

- Az állítható gépfejjel nagy munkatartomány
- Precíziós kúpgörgős csapággal szerelt főorsó

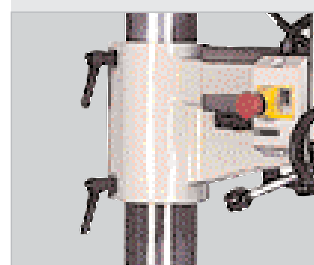

- Gépfaj magassága fogaslécvel állítható
- Kettős leszorítás az oszlopon

Modell	OPTI RB 35
Cikkszám	333 5035
Euro (ÁFA nélkül)	2,590.00

Technikai adatok	
Fúrési átmérő acélban	max. 32 mm
Fúrófej munkaútja	355 mm
Kinyúlás	140 - 520 mm
Orsó-asztal távolság	170 - 630 mm
Főorsó csatlakozó kúp	MK 3
Orsófordulat, 2 x 5 fokozat	155 - 2,250 ford/perc
Főorsó munkaútja	130 mm
Oszlopátmérő	115 mm
Asztal méretei (hossz. x szél.)	550 x 500 mm
T-horony méret	16 mm
Motorteljesítmény 400V/50Hz	1.1 kW / 0.55 kW
Méreték (hossz.x szél. xmag.)	910 x 680 x 1,940 mm
Nettó súly	288 kg

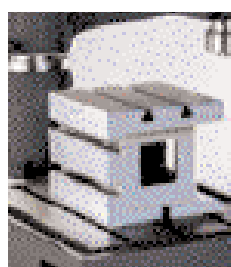

Választható: leszorítóasztal

Mellékelt tartozékok:

- Gépállvány

Kiegészítők	Cikkszám	Euro (ÁFA nélkül)
■ Leszorítóasztal	335 2160	319.00
■ További kiegészítők a 14. oldalon		

Kiegészítők fúrógépekhez

Kúpátalakítók (szűkítő)	Cikkszám	Euro (ÁFA nélkül)
■ MK 3 - MK 2	305 0663	7.90
■ MK 4 - MK 2	305 0665	12.90
■ MK 4 - MK 3	305 0664	11.90



Kúpátalakítók fúrótokmányhoz	Cikkszám	Euro (ÁFA nélkül)
■ MK 2, B16	305 0659	5.90
■ MK 3, B16	305 0660	8.90
■ MK 4, B16	305 0661	17.90



Kúpátalakítók (bővítő)	Cikkszám	Euro (ÁFA nélkül)
■ MK 2 - MK 3	305 0667	29.00
■ MK 3 - MK 4	305 0668	35.00



quantum precíziós gyorszorítású fúrótokmányok	Cikkszám	Euro (ÁFA nélkül)
■ Körfutási pontosság < 0.06 mm		
■ 0 - 8 mm; B16	305 0608	29.00
■ 0 - 10 mm; B16	305 0610	31.00
■ 0 - 13 mm; B16	305 0623	33.00
■ 0 - 16 mm; B16	305 0626	41.00

Kúpküítő tuskék	Cikkszám	Euro (ÁFA nélkül)
■ MSP 1 MK 1 - MK 3 kúphoz	305 0636	25.00
■ MSP 2 MK 4 - MK 6 kúphoz	305 0637	29.00



Kúpküítő túske

Titán csigafúró készlet 13 mm 25 db.	Cikkszám	Euro (ÁFA nélkül)
■ 1-13 mm ■ fémdobozban	305 1010	29.95

HSS csigafúrók Morse kúppal	Cikkszám	Euro (ÁFA nélkül)
■ MK2: 14.5/16/18/20/22/24/26/28/30mm	305 1002	95.00
■ MK3: 14.5/16/18/20/22/24/26/28/30mm	305 1003	95.00



Titán csigafúrók



HSS csigafúrók

Halogénlámpa AL 20	Cikkszám	Euro (ÁFA nélkül)
■ Mágneses talp és tányér, 230 V-os csatlakozás, beépített transzformátor, 12 V-os izzó	335 1140	79.00

Halogénlámpa AL 30	Cikkszám	Euro (ÁFA nélkül)
■ Talpazattányér, 230 V-os csatlakozás, beépített transzformátor, 12 V-os izzó	335 1150	99.00
■ Víz, olaj, por és ütésálló masszív alumínium izzóház		



AL 20



AL 30

MSO quantum gépsatuk prizmapofával	Cikkszám	Euro (ÁFA nélkül)
■ MSO 75 B 75 x S 60 mm	300 0075	11.90
■ MSO 100 B 100 x S 90 mm	300 0100	14.90
■ MSO 125 B 125 x S 105 mm	300 0125	18.90
■ MSO 150 B 150 x S 140 mm	300 0150	24.90

* B = pofaszélesség; S = befogási kapacitás

BMS gépsatuk prizmapofával	Cikkszám	Euro (ÁFA nélkül)
■ BMS 85 B 85 x S 78 mm	300 0008	29.90
■ BMS 100 B 100 x S 92 mm	300 0010	39.90
■ BMS 120 B 120 x S 102 mm	300 0012	49.90
■ BMS 150 B 150 x S 130 mm	300 0015	59.00
■ BMS 200 B 200 x S 160 mm	300 0020	75.00

* B = pofaszélesség; S = befogási kapacitás



Gépsatu OPTI BSI 140	Cikkszám	Euro (ÁFA nélkül)
	300 0214	149.00

- Ipari minőségű fúrógépsatu levehető prizmapofával, precízen rögzíthető, univerzális használatra
- Pofaszélesség: 140 mm
- Befogási kapacitás: 150 mm
- Súly: 18 kg



Univerzális hűtőfolyadék rendszer	Cikkszám	Euro (ÁFA nélkül)
■ Teljes rendszer tartállyal, rugalmas csővel, tömlővel, német típusú feszültségátalakítóval kapcsolóval a 400 V-os modellhez		
■ Tartály űrtartalma: 11 liter		
■ Egyéni összeszerelésre		

Univerzális hűtőrendszer 230 V	335 2002	199.00
Univerzális hűtőrendszer 400 V	335 2001	199.00



Menetvágó adapter M5-M12	Cikkszám	Euro (ÁFA nélkül)
	335 2042	309.00
■ Beépített gyorsvisszafordító, automatikus forgásirány-változtatással		
■ 4 szinten állítható dörzskuplung		
■ B16-os felfogatással		



Fúró-marógépek

OPTI BF 20 VARIO

OPTI F 25

OPTI F 30

Fokozatmentesen állítható fúró-marógépek

OPTI F 25 VARIO

OPTI F 30 VARIO

Hajtóműves fúró-marógépek

OPTI F 40

OPTI F 45

OPTI WF 20

Marógépek

OPTI MF 2 VARIO

OPTI MF 4 VARIO

Kiegészítők marógépekhez

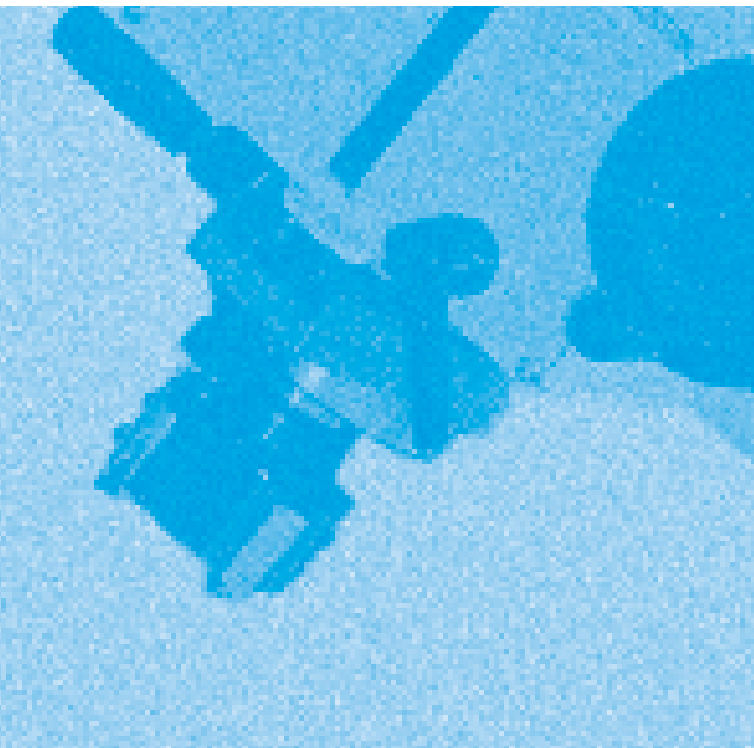

Fúró-marógépek

- Robosztus és precíz fecskefarok-megvezetés hézagmentesen állítható szorítóékekkel

- Elektronikusan beállítható fokozatmentes hajtás

- Dinamikus fordulatszám szabályozás 180-tól 3,200 ford/perc-ig

- Könnyű kezelhetőség az egyénileg beállítható ellenőrzőpanellel

- Felhasználóbarát biztonsági kapcsoló (IP 54) alacsonyfeszültség elleni védelemmel

- Jobb-bal forgásirány kapcsoló 0 állással

- Fokozatmentesen állítható sebesség

- 0.01 mm pontosságú digitális főorsó munkautó-kijelző

- Pozitív megfogatású főorsó a fúrófejben

- Beépített munkaasztal-megvilágítás

- Nagy körfutási pontosság < 0.01 mm a főorsó alaphelyzetében

- Sínvédő gumiborítás

- Összefüggő hosszirányú skála

- Kétfokozatú sebességváltó, ami szükségtelenné teszi a túl nagy motorteljesítményt

- Egyenáramú motor állandó sebességellenőrzéssel

- A fúrófej +/- 90°-ban elfordítható, ezzel bármilyen szögű fúrás, illetve marás lehetséges

- Finomelőtolás kézikérékkel (maráshoz)

- Főorsó előtolás markolattal (fúráshoz)

- Az oszlop oldalirányba kimozdítható, hosszabb munkautat és központozított megmunkálást lehetővé téve, még elforgatott fejjel is

- Állítható végállások
- Hézagmentesen állítható főorsó előtolás az állítható főorsó-anyacsavarral

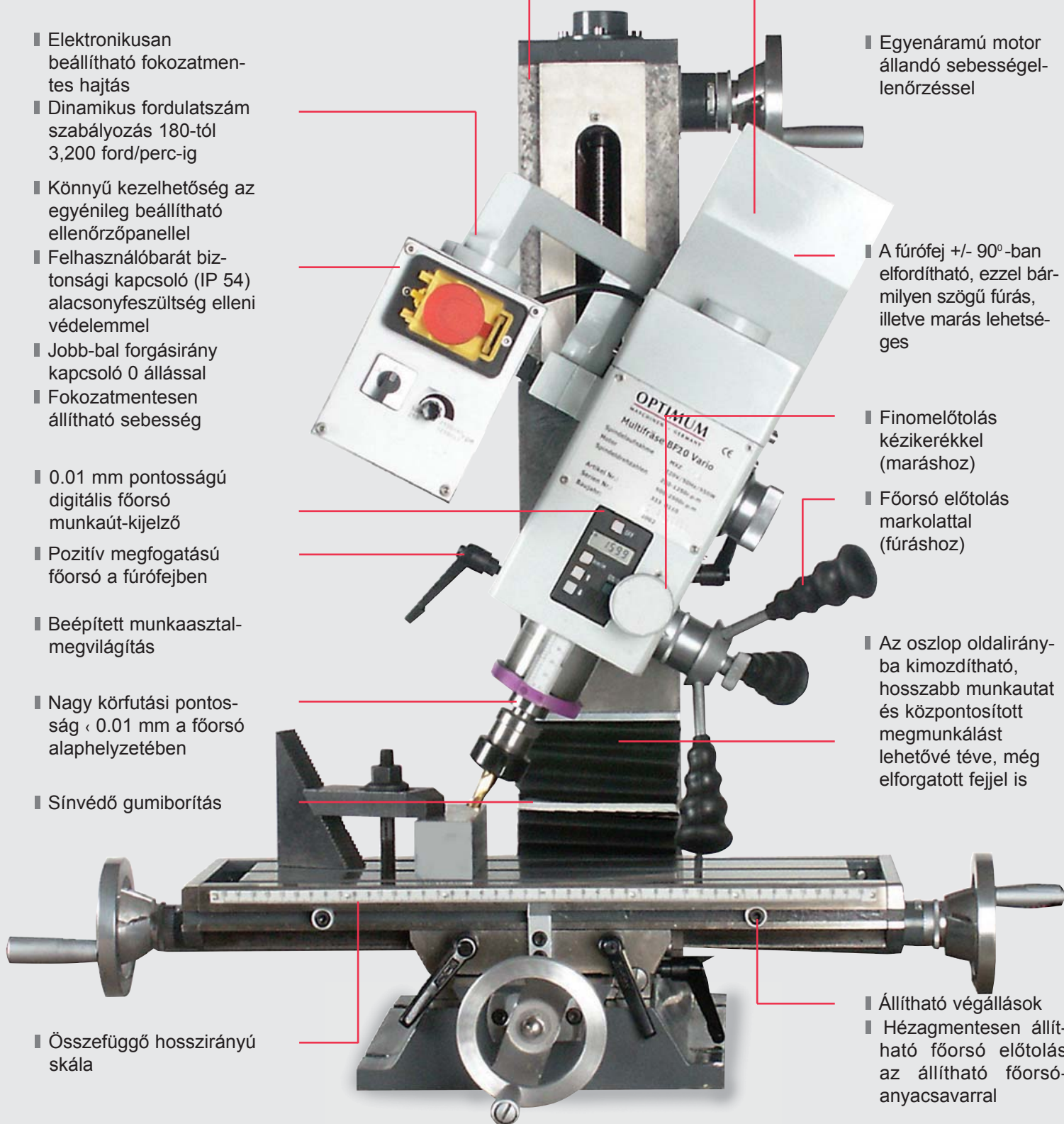

OPTI BF 20 VARIO - különösen stabil fúró-marógép a precíz, gyors és biztonságos gyártáshoz. Fokozatmentesen állítható elektronikus szabályozású meghajtással és digitális főorsó-munkaút kijelzővel

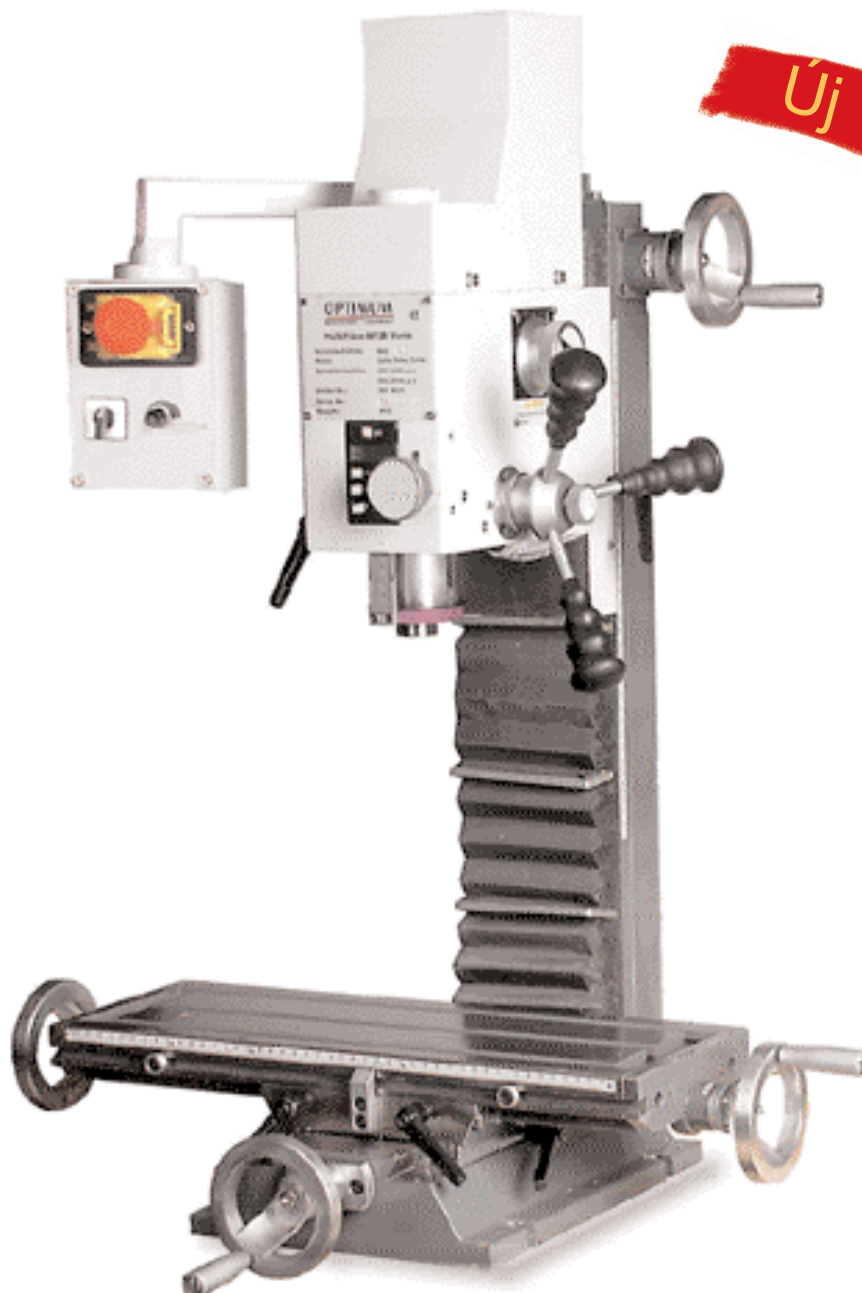

- Digitális főorsó-munkaút kijelző 0.01 mm-es pontossággal
- mm/inch átváltás

Modell	OPTI BF 20 Vario
Cikkszám	333 8120
Euro (ÁFA nélkül)	1,090.00

Technikai adatok	
Fúrési átmérő	max. 20 mm
Marási átmérő lapkás marófejjel	max. 63 mm
Marási átmérő szármaróval	max. 16 mm
Kinyúlás	185 mm
Főorsó csatlakozó kúp	MK 2 / M 10
Orsófordulat	100 - 3,000 ford/perc
Főorsó munkaútja	42 mm
T-horony méret	12 mm
Asztal mérete (hossz. x szél.)	500 x 180 mm
Elmozdulás Z irányba	380 mm
Elmozdulás Y irányba	175 mm
Elmozdulás X irányba	280 mm
Motorteljesítmény 230V / 50 Hz	600 W
Méreték (hossz. x szél. x mag.)	670 x 550 x 860 mm
Nettó súly	103 kg

Mellékelt tartozékok:

- Behúzószár M 10
- Munkaasztal megvilágítás
- Digit. orsó munkaút kijelző
- Gyorszorítós fúrótokmány 0 - 13 mm

Kiegészítők

	Cikkszám	Euro (ÁFA nélkül)
MK2/M10-es 5 db-os patronkészlet		
4/6/8/10/12 mm-es direkt szorítással	335 1980	95.00
Patron tartó MK2/M10 (ER 25)	335 2044	139.00
Patronkészlet 1-16 mm 15 db. (ER 25)	344 1109	269.00
Gyorszorítós fúrótokmány (0-13 mm); B16	305 0623	33.00
Morse kúp a kúpátalakítóhoz MK2/M10/B16	305 0670	16.90
Gépsatu FMSN 100	335 4110	249.00
1,5 V-os ceruzaelem	338 5480	2.90
További kiegészítők a 26. oldaltól		

Fúró-marógépek

OPTI F 25 / OPTI F 25 VARIO - Univerzális fúró és marógép. A "VARIO" modell fokozatmentes fordulatszám szabályozást tesz lehetővé frekvenciaváltóval

Meggyőző érvek: minőség, hatékonyság és kedvező ár

- Széles felhasználási terület
- Nagy teherbírású, masszív öntöttvas konstrukció
- Masszív, precíz, nagyfelületű keresztasztal
- Állítható szorítóék
- 12 sebesség, ékszíj segítségével állítható
- A VARIO modellnél széles sebességtartomány (30-tól 3,450 fordulat/percig)
- Jobb- balfutás menetvágáshoz
- Különösen sima futás a szíjhajtás következtében
- A kúpgörgős csapágyakkal nagy körfutási pontosság érhető el, < 0.015 mm a főorsó alaphelyzetében
- Fúró-marófej magasságállítása fogaslécvel, 360° elfordíthatósággal
- Főorsó előtolás kézikerekkel (maráshoz)
- Főorsó előtolás karral (fúráshoz)
- Kuplunggal választható durva és finom kézi előtolás
- M 12-es behúzószár az ujjmarási felfogatáshoz
- Az erős szürkeöntvény talpazat felel a stabilitásért és elnyeli a rezgéseket
- Gazdaságos ár, hosszútávú érték tartás



OPTI F 25 VARIO

Modell	OPTI F 25	OPTI F 25 VARIO
Cikkszám (400 V)	333 1250	301 3253
Euro (ÁFA nélkül)	1,379.00	2,190.00
Cikkszám (230 V)	333 1251	-
Euro (ÁFA nélkül)	1,399.00	-

Technikai adatok	OPTI F 25	OPTI F 25 VARIO
Fúrési átmérő acélban	max. 25 mm	max. 25 mm
Marási átm. lapkás marófejjel	max. 76 mm	max. 76 mm
Marási átmérő szármaróval	max. 20 mm	max. 20 mm
Kinyúlás	190 mm	190 mm
Főorsó csatlakozó kúp	MK 3	MK 3
Orsófordulat, 12 fokozat	95 - 2,160 ford/p.	16 - 3,025 ford/p.
Főorsó munkautja	90 mm	90 mm
Fej elfordíthatósága	360°	360°
Oszlopátmérő	92 mm	92 mm
T-horony mérete	14 mm	14 mm
Asztal mérete (hossz. x szél.)	585 x 190 mm	585 x 190 mm
Elmozd. Z irányba	340 mm	340 mm
Elmozd. Y irányba	145 mm	145 mm
Elmozd. X irányba	340 mm	340 mm
Motorteljesítmény 50 Hz	750 W	750 W
Méret mm (h. x sz. x mag.)	930 x 950 x 900	950 x 950 x 900
Nettó súly	170 kg	175 kg



Választható:

- Univerzális gépállvány marógépekhez
- Cikksz.: 335 3001; **219.- Euro**

Mellékelt tartozékok:

- Billenős gépsatu
- Vágófej MK 3-as tartóképpal
- Behúzószár M 12
- Fúrótokmány 1 - 13 mm
- Morse kúp MK 3, B16

- **További kiegészítők a 26. oldaltól**

Meggyőző érvek...

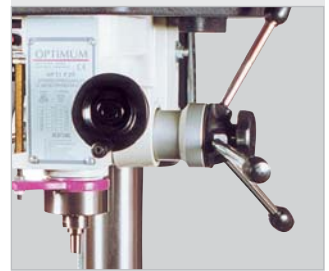

- Főorsó előtolás kézikerekkel (maráshoz)
- Főorsó előtolás karral (fúráshoz)
- A kúpgörgős csapágyakkal nagy körfutási pontosság érhető el, < 0.015 mm a főorsó alaphelyzetében

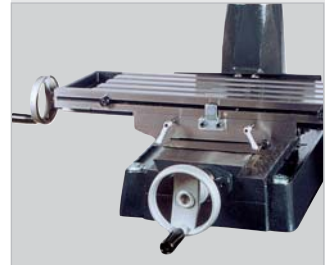

- Masszív, precíz, nagyfelületű keresztasztal T-hornyokkal
- Állítható szorítóék

Csak a VARIO modellnél:



- Ipari frekvenciaszabályzó "Made in Germany"
- Formatervezett hűtőborda a frekvenciaszabályzó optimális hűtéséért



- Elektromágneses kikapcsológomb (IP 54) alacsony feszültség elleni védelemmel, zárható vészkapcsolóval, motorkímélő kapcsolóval, jobb- balfutási kapcsolóval és fordulatszám szabályozó frekvenciaváltóval a "VARIO" modellelhez

OPTI F 30 / OPTI F 30 VARIO - Precíziós szíjhajtásos fúró-marógép. A "VARIO" modell állandó fordulatszám- és feszültségszabályzóval szerelve.

Meggyőző érvek: minőség, hatékonyság és kedvező ár

- Széles felhasználási terület
- Nagy teherbírású, masszív öntöttvas konstrukció
- Masszív, precíz, nagyfelületű keresztasztal
- Állítható szorítóék
- 12 sebesség, ékszíj segítségével állítható
- A VARIO modellnél széles sebességtartomány (35-től 3,300 fordulat/percig)
- Jobb- balfutás menetvágáshoz
- Különösen sima futás a szíjhajtás következtében
- A kúpgörgős csapágyakkal nagy körfutási pontosság, érhető el, < 0.015 mm a főorsó alaphelyzetében
- Fúró-marófej magasságállítása fogaslécvel, 360° elfordíthatósággal
- Főorsó előtolás kézikerekkel (maráshoz)
- Főorsó előtolás karral (fúráshoz)
- Kuplunggal választható durva és finom kézi előtolás
- M 12-es behúzószár az ujjmarási felfogatáshoz
- Vastag, erős falú, öntöttvas oszlop (R 115 mm)
- Az erős szürkeöntvény talapzat felel a stabilitásért, és elnyeli a rezgéseket
- Gazdaságos ár, hosszútávú értékretartás



OPTI F 30 VARIO

Modell	OPTI F 30	OPTI F 30 Vario
Cikkszám (400 V)	333 1500	301 3303
Euro (ÁFA nélkül)	1,729.00	2,490.00
Cikkszám (230 V)	333 1501	-
Euro (ÁFA nélkül)	1,749.00	-

Technikai adatok		
Fúrési átmérő acélban	max. 32 mm	max. 32 mm
Marási átm. lapkás marófejjel	max. 76 mm	max. 76 mm
Marási átmérő szármaróval	max. 20 mm	max. 20 mm
Kinyúlás	205 mm	205 mm
Főorsó csatlakozó kúp	MK 3	MK 3
Orsófordulat, 12 fokozat	125 - 2,500 rpm	35 - 3,300 rpm
Főorsó munkautja	130 mm	130 mm
Fej elfordíthatósága	360°	360°
Oszlopátmérő	115 mm	115 mm
T-horony mérete	16 mm	16 mm
Asztal mérete (hossz. x szél.)	730 x 210 mm	730 x 210 mm
Elmozd. Z irányba	465 mm	465 mm
Elmozd. Y irányba	185 mm	185 mm
Elmozd. X irányba	430 mm	430 mm
Motorteljesítmény 50 Hz	1.5 kW	1.5 kW
Méreték mm (h. x sz. x mag.)	1,120 x 1,110 x 1,100	1,140 x 1,110 x 1,100
Nettó súly	270 kg	275 kg



Választható:

- Univerzális gépállvány marógépekhez
- Cikksz.: 335 3001; **219.- Euro**

Mellékelt tartozékok:

- Billenős gépsatu
- Vágófej MK 3-as tartóképpal
- Behúzószár M 12
- Fúrótokmány 1 - 13 mm
- Morse kúp MK 3, B16

- További kiegészítők a 26. oldaltól

Meggyőző érvek...

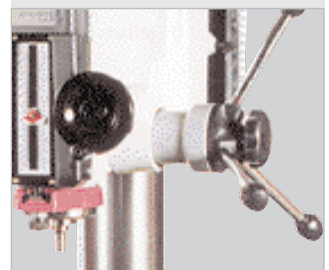

- Főorsó előtolás kézikerekkel (maráshoz)
- Főorsó előtolás karral (fúráshoz)
- A kúpgörgős csapágyakkal nagy körfutási pontosság érhető el, < 0.015 mm a főorsó alaphelyzetében

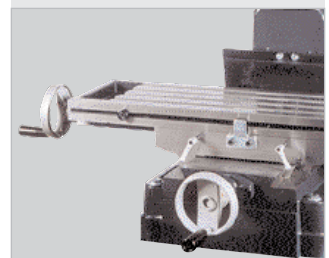

- Masszív, precíz, nagyfelületű keresztasztal T-hornyokkal
- Állítható szorítóék

Csak a VARIO modellnél:



- Ipari frekvenciaszabályzó "Made in Germany"
- Formatervezett hűtőborda a frekvenciaszabályzó optimális hűtéséért

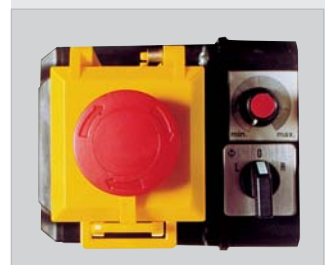

- Elektromágneses kikapcsológomb (IP 54) alacsonyfeszültség elleni védelemmel, zárható vészkapcsolóval, motorkímélő kapcsolóval, jobb- balfutási kapcsolóval és fordulatszám- szabályzó frekvenciaváltóval a "VARIO" modellhez

Hajtóműves fúró-marógépek

OPTI F 40 - Precíz, hajtóműves fúró-marógép széleskörű felhasználási lehetőségekkel

Meggyőző érvek: minőség, hatékonyság és kedvező ár

- Széles felhasználási terület
- Nagy teherbírású, masszív öntöttvas konstrukció
- Masszív, precíz, nagyfelületű keresztasztal
- Állítható szorítóék
- Széles sebességtartomány
- Különösen sima futás az olajkenésű fogaskerekek miatt
- 12 kapcsolható sebesség a 2 fokozatú motorral
- Jobb- balfutás menetvágáshoz
- A kúpgörgős csapágyakkal nagy körfutási pontosság érhető el, < 0.015 mm a főorsó alaphelyzetében
- Fúró-marófej magasságállítása fogasléccelel
- Fúrófej elfordíthatósága 360°, forgathatósága 180°
- Főorsó előtolás kézikerékkel (maráshoz)
- Főorsó előtolás karral (fúráshoz)
- Kuplunggal választható durva és finom kézi előtolás
- M 12-es behúzószár a szármaró felfogatásához
- Vastag, erős falú, öntöttvas oszlop (R 115 mm)
- Az erős szürkeöntvény talapzat felel a stabilitásért, és elnyeli a rezgéseket
- Gazdaságos ár, hosszútávú értékartás

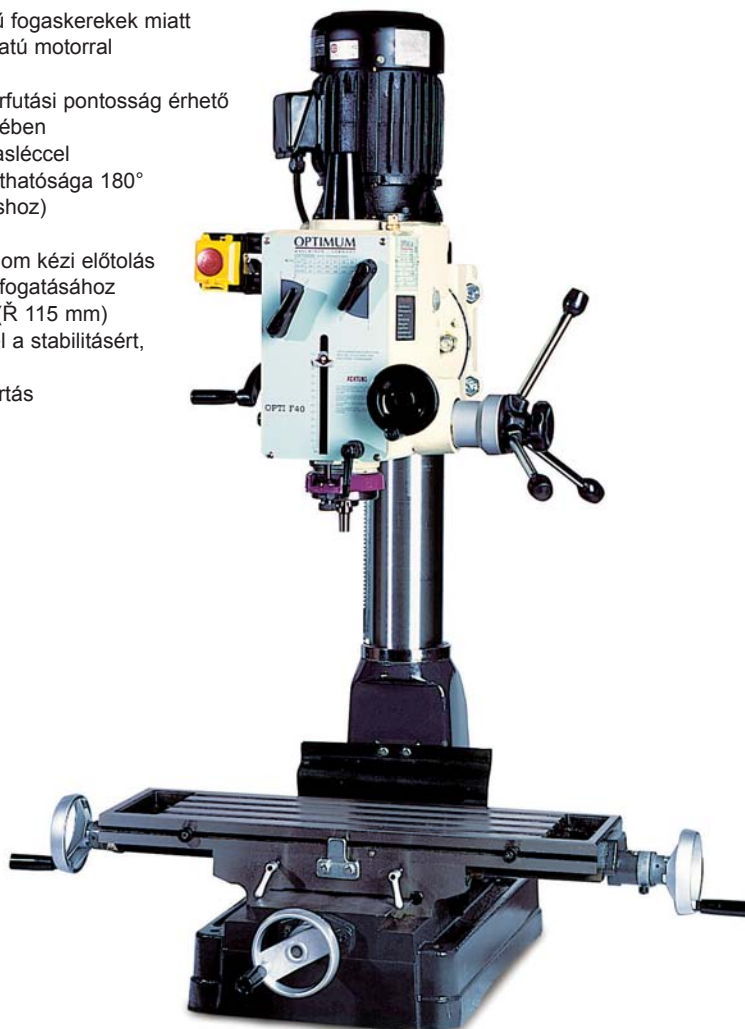

Modell	OPTI F 40
Cikkszám	333 2500
Euro (ÁFA nélkül)	2,770.00

Technikai adatok	
Fúrési átmérő öntöttvasban	max. 40 mm
Fúrési átmérő acélban	max. 32 mm
Marási átmérő lapkás marófejjel	max. 100 mm
Marási átmérő szármaróval	max. 32 mm
Kinyúlás	265 mm
Főorsó csatlakozó kúp	MK 3
Orsófordulat, 12 fokozat	50 - 2,500 ford/perc
Főorsó munkautja	130 mm
Fej elfordíthatósága	360°
Fej forgathatósága	180°
Oszlopátmérő	115 mm
T-horony mérete	16 mm
Asztal mérete (hossz. x szél.)	730 x 210 mm
Elmozd. Z irányba	480 mm
Elmozd. Y irányba	230 mm
Elmozd. X irányba	430 mm
Motorjeljesítmény, két fokozat	550 W/1.1 kW / 400 V / 50 Hz
Méretek (hossz. xszél. xmag.)	800 x 1,110 x 1,400 mm
Nettó súly	270 kg



Választható:

- Univerzális gépállvány
- Cikksz.: 335 3001; 219.- Euro

Mellékelt tartozékok:

- Vágófej MK 3-as tartókúppal
- Behúzószár M 12
- Morse kúp MK 3, B16
- További kiegészítők a 26. oldaltól

Meggyőző érvek...

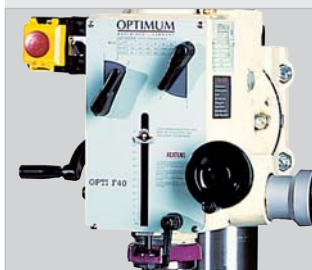

- Könnyű sebességváltás az elől elhelyezett karral
- Orsó finomelötölása kézikerékkel
- A kúpgörgős csapágyakkal nagy körfutási pontosság érhető el, < 0.015 mm a főorsó alaphelyzetében



- Német elektromágneses kikapcsológomb (IP 54) alacsonyfeszültség elleni védelemmel, zárható vészkapcsolóval, motor-kímélő, és jobb- balfutási kapcsolóval

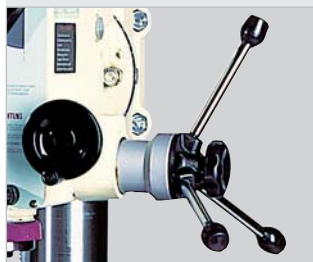

- Főorsó előtolás kézikerékkel (maráshoz)
- Főorsó előtolás karral (fúráshoz)
- Kuplunggal választható durva és finom kézi előtolás



- Masszív, precíz, nagyfelületű keresztasztal T-hornyokkal
- Állítható szorítóék

OPTI F 45 - Univerzális precíziós, hajtóműves fúró-marógép, magasságállítás a fecskefarok megvezetésén

Meggyőző érvek: minőség, hatékonyság és kedvező ár

- Széles felhasználási terület
- Nagy teherbírású, masszív öntöttvas konstrukció
- Marófej masszív, kézzel hántolt fecskefarok-megvezetéssel, ami maximális stabilitást és precizitást eredményez
- Masszív, precíz, nagyfelületű keresztasztal
- Állítható szorítóék
- Széles sebességtartomány
- Különösen sima futás az olajkenésű fogaskerekek miatt
- 12 kapcsolható sebesség a 2 fokozatú motorral
- Jobb- balfutás menetvágáshoz
- A kúpgörgős csapágyakkal nagy körfutási pontosság érhető el, < 0.015 mm a főorsó alaphelyzetében
- Fúró-marófej magasságállítása fogaslécvel
- Fúrófej elforgathatósága 180°
- Főorsó előtolás kézikerekekkel (maráshoz)
- Főorsó előtolás karral (fúráshoz)
- Kuplunggal választható durva, és finom kézi előtolás
- M 12-es behúzószár a szármaró felfogatásához
- Az erős szürkeöntvény talapzat felel a stabilitásért, és elnyeli a rezgéseket
- Gazdaságos ár, hosszútávú értékretartás



Modell	OPTI F 45
Cikkszám	333 2600
Euro (ÁFA nélkül)	3,450.00

Technikai adatok	
Fúrési átmérő öntöttvasban	max. 40 mm
Fúrési átmérő acélban	max. 32 mm
Marási átm. lapkás marófejjel	max. 100 mm
Marási átmérő szármaróval	max. 32 mm
Kinyúlás	275 mm
Főorsó csatlakozó kúp	MK 3
Orsófordulatok, 2 x 6 fokozat	50 - 2,560 ford/perc
Főorsó munkautója	130 mm
Fej elforgathatósága	180°
T-horony mérete	16 mm
Asztal mérete (hossz. x szél.)	820 x 240 mm
Elmozd. Z irányba	510 mm
Elmozd. Y irányba	210 mm
Elmozd. X irányba	520 mm
Motorjeljesítmény, két fokozat	550 W/1.1 kW/400 V/ 50 Hz
Méretek (hossz. xszél. x mag.)	785 x 1,185 x 1,450 mm
Nettó súly	330 kg



Választható:

- Univerzális gépállvány
- Cikksz.: 335 3001; 219.- Euro

Mellékelt tartozékok:

- Vágófej MK 3-as tartókúppal
- Behúzószár M 12
- Morse kúp MK 3, B16
- További kiegészítők a 26. oldaltól

Meggyőző érvek...

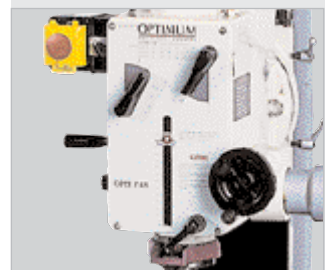

- Könnyű sebességváltás az elöl elhelyezett karral
- Orsó finomelőtölés kézikerekekkel
- A kúpgörgős csapágyakkal nagy körfutási pontosság érhető el, < 0.015 mm a főorsó alaphelyzetében

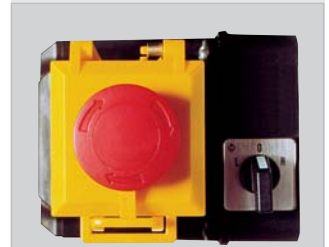

- Német elektromágneses kikapcsológomb (IP 54) alacsonyfeszültség elleni védelemmel, zárható vészkapcsolóval, motor-kímélő, és jobb- balfutási kapcsolóval

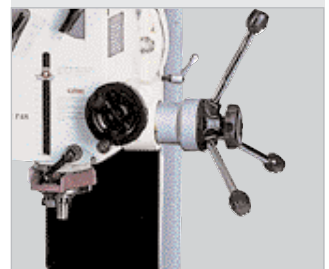

- Marófej masszív, kézzel hántolt fecskefarok-megvezetéssel, ami maximális stabilitást és precizitást eredményez

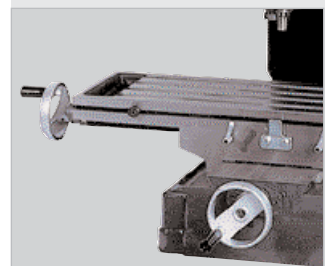

- Masszív, precíz, nagyfelületű keresztasztal T-horonyokkal
- Állítható szorítóék

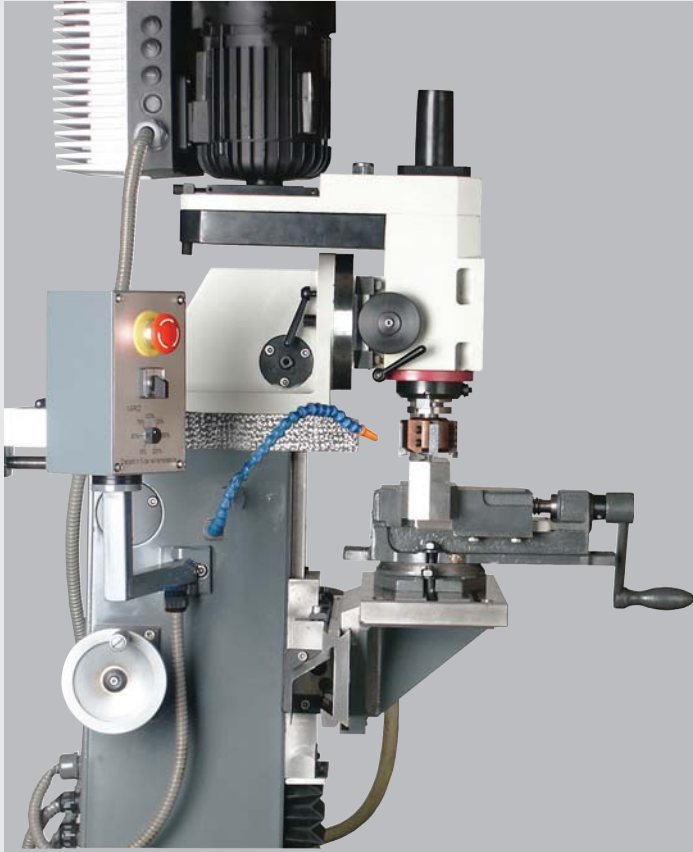

- **Függőleges helyzet**
fúrási, szögfúrási és a legtöbb marási művelethez
- Marógység a keresztszánra rögzítve a központi tárcsa segítségével
- Könnyű és akadálymentes kezelhetőség az egyénileg beállítható ellenőrzőpanellel
- Vészleállítógomb
- Forgásirány-váltó kapcsoló 0 állással
- Fokozatmentesen állítható meghajtás elektronikus szabályozással
- Dinamikus sebességszabályozás 40-től 4,000 ford./ig
- Masszív és precíz fecskefarok megvezetés, hézagmentesen állítható
- Erőteljes, csendes futású, ipari motor
- Beépített hűtőfolyadék-pumpa
- Zárható gépállvány süllyesztett rögzítőfuratokkal
- Precízen rögzített, függőlegesen és vízszintesen csúsztatható asztal
- A marófej 30°-ban dönthető mindkét oldalra
- Állítható határoló minden tengelyen
- Tisztán olvasható mérőskálák az összes kézikéréken

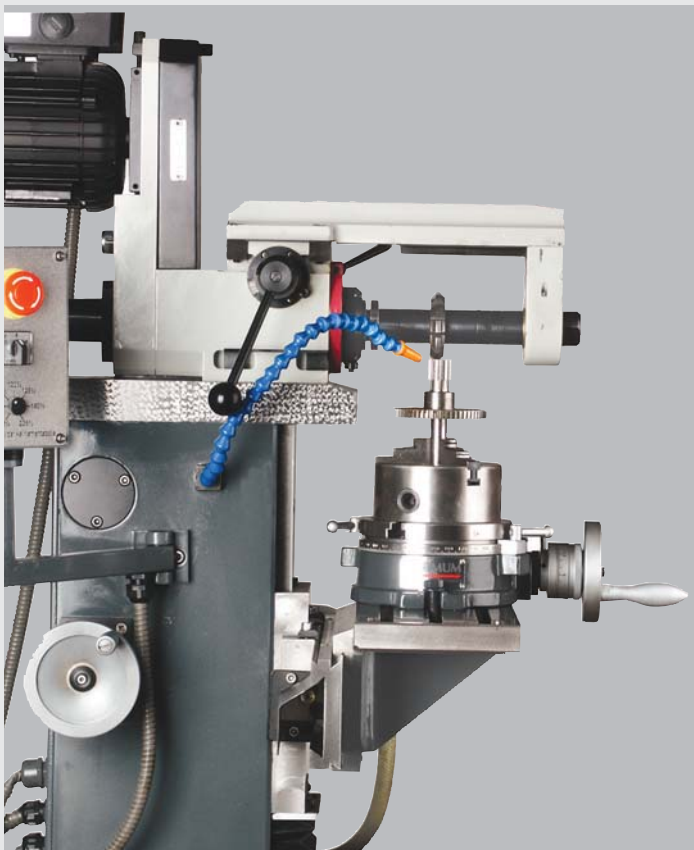

- **Vízszintes helyzet**
oldalmaró szerszámokkal végzett műveletekhez, kimondottan széles munkatartományhoz
- Az oldalmarószerszámokhoz ellentámasz és szár
- A marófej közvetlenül a keresztszánra van rögzítve

OPTI WF 20 VARIO - Marógép dönthető asztallal végtelen sok felhasználási lehetőséggel. Kiválóan alkalmas javítóműhelyek számára, oktatásra, tartozék- és alkatrészgyártásra, és prototípusgyártásra

Meggyőző érvek: minőség, hatékonyság és kedvező ár

- Széles felhasználási terület
- Homlokmarás és síkmarás
- Palást- és oldalmarás
- Fogaskerékmarás osztási eljárással
- T-horony- és hosszlyukmarás
- Kiesztergálás és síkesztergálás
- Állítható fecskefarok megvezetés
- Edzett csúszófelületek
- Fokozatmentes fordulatszám szabályozás német gyártmányú feszültség szabályozott ipari motorral
- Zárható főkapcsoló, jobb- balfutási kapcsoló 0 állással
- Különösen nagy marási átmérő
- Gazdaságos ár, hosszútávú értékeltartás



- A függőleges fej mindkét irányba 30°-kal elforgatható
- A függőleges asztal szériatartozék

Modell	OPTI WF 20 Vario
Cikkszám	333 8620
Euro (ÁFA nélkül)	3,990.00

Technikai adatok	
Fúrési átmérő acélban	max. 25 mm
Marási átmérő lapkás marófejjel	max. 76 mm
Marási átmérő szármaróval	max. 20 mm
Orsó-vízszintes asztal távolsága	max. 370 mm
Asztal függőleges mérete	150 x 430 mm
Asztal vízszintes mérete	150 x 485 mm
Főorsó csatlakozó kúp	SK 30, DIN 2,080
Behúzószár	M12
Ellentámasz vízszintes marásnál	Ř 22, Nut 6 x 2.5 mm
Orsófordulat	1. tartomány 40 - 800 rpm 2. tartomány 100 - 2,000 ford/perc 3. tartomány 200 - 4,000 ford/perc
Főorsó munkautja	53 mm
T-horony mérete	12 mm, távolság 45 mm
Fej elforgathatósága	+/- 30°
Elmozdulás Z irányba	310 mm
Elmozdulás X irányba	290 mm
Elmozdulás Y irányba	175 mm
Vízszintes asztal elmozdíthatósága	min. 330 mm
Függőleges asztal elmozdíthatósága	min. 240 mm
Motorteljesítmény 400 V/ 50 Hz	0.75 kW
Méretetek (hossz. x szél. x mag.)	570 x 700 x 1,790 mm
Nettó súly	270 kg

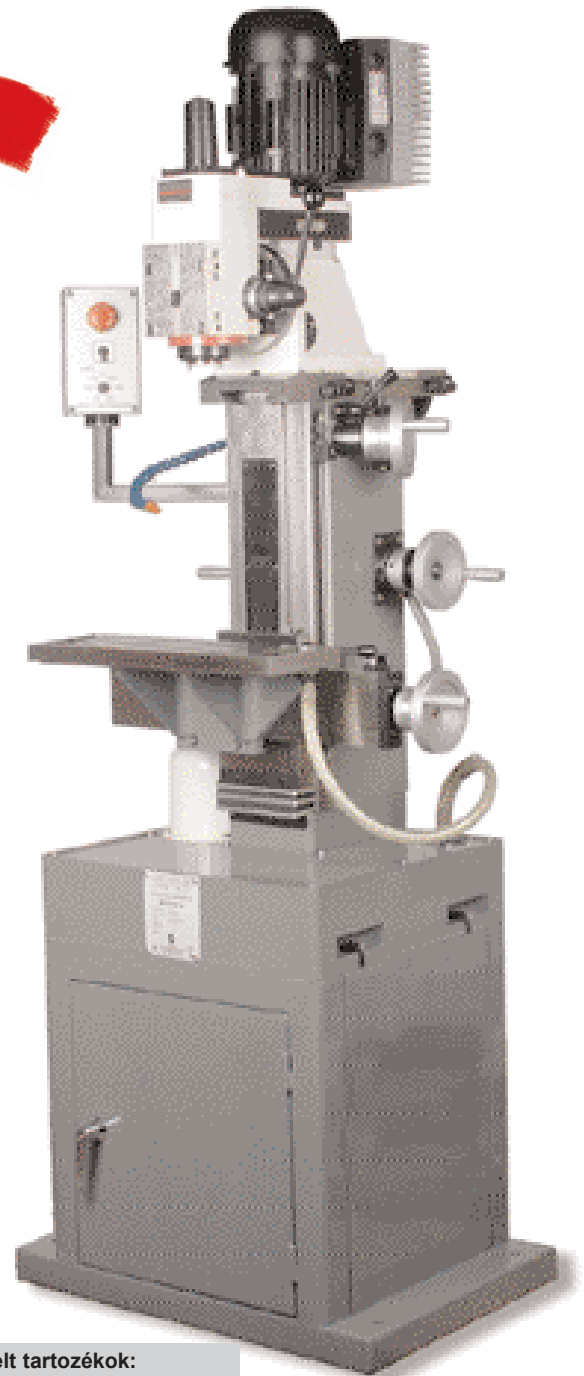

Mellékelt tartozékok:

- Függ. asztal 150 x 430 mm
- Vízszint. asztal 150 x 485 mm
- Ellentámasz vízszintes maráshoz oldalmaró-felfogatással, állítható siklócsapágyazás
- Hűtőfolyadék berendezés
- Gépállvány
- Kezelőszerszámok

Kiegészítők	Cikkszám	Euro (ÁFA nélkül.)
■ Vízszintes-függőleges osztófej RT 150	335 6150	279.00
■ Vízszintes-függőleges osztófej RT 100	335 6110	269.00
■ Precíziós gépsatu FMS 100	335 4100	139.00
■ Precíziós gépsatu FMS 125	335 4125	169.00
■ Patronbefogó SK 30 (ER 25)	335 2046	139.00
■ Patronkészlet 15 részes, ER 25	344 1109	269.00

■ További kiegészítők a 26. oldaltól

OPTI MF 2 VARIO - Multifunkciós, nagy teherbírású fúró-marógép professzionális használatra

Meggyőző érvek: minőség, hatékonyság és kedvező ár

- Széles felhasználási terület
- Erős, nagy teherbírású modell minőségi szürkeöntvényből
- Masszív, precíz, nagyfelületű, kőszőrült keresztasztal
- Állítható fecskefarok megvezetés
- Edzett csúszófelületek
- Fokozatmentes fordulatszám szabályozás német gyártmányú feszültségszabályzóval
- Kapcsolható jobb-balfutás menetvágáshoz
- A kúpgörgős csapágyakkal nagy körfutási pontosság érhető el, < 0.01 mm a főorsó alaphelyzetében
- Sokszoros állítási lehetőség a fúró-maró fejen
- A marófej 180°-ban forgatható és 360°-ban elfordítható
- Automatikus főorsó előtolás
- Milliméterskálával beállítható fúrás mélység
- Főkapcsoló motorkímélő kapcsolóval, jobb-balfutás kapcsoló, vészleállító gomb
- Hűtőfolyadék-pumpával felszerelve
- Gazdaságos ár, hosszútávú érték tartás



Modell	OPTI MF 2 Vario
Cikkszám	333 6020
Euro (ÁFA nélkül)	8,690.00

Technikai adatok	
Fúrás átmérő öntöttvasban (max.)	Ø 18 mm
Fúrás átmérő acélban (max.)	Ø 16 mm
Homlokmarási átmérő	Ø 76 mm
Marási átmérő szármaróval	Ø 12 mm
Főorsó csatlakozó kúp	ISO 40
Munkasztal méretei	1,240 x 230 mm
T-horony mérete	16 mm
Főorsó munkaútja	120 mm
Orsófordulatok	10 - 5,100 ford/perc
Automatikus előtolás mértéke	0.037 / 0.076 / 0.152 mm/ford
Kinyúlás	213 - 533 mm
Orsó-asztal távolság	57 - 446 mm
Keresztasztal max. terhelhetősége	275 kg
Marófej munkaútja	320 mm
Marófej elfordíthatósága	360 °
Marófej dönthetősége	+45°-tól -45°-ig
Elmozdulás Z irányba	410 mm
Elmozdulás Y irányba	310 mm
Elmozdulás X irányba	800 mm
Motorteljesítmény 400 V / 50 Hz	1.5 kW
Méret (hossz. x szél. x mag.)	1,480 x 1,680 x 2,150 mm
Súly	975 kg



Meggyőző érvek...



- Fokozatmentes fordulatszám szabályozás német gyártmányú feszültségszabályzóval
- Széles sebességtartomány 10-től 5,100-as ford/perc-ig



- A fej 360°-ban elfordítható és -45°-tól +45°-ig dönthető
- Kar munkaútja: 320 mm



- Automatikus keresztasztal előtolás
- Folyamatos sebességváltoztatás és gyors mozgás
- Jobb- balfutás

Mellékelt tartozékok:

- Hűtőfolyadék berendezés
- Forgácsgyűjtő teknő
- Automata asztal előtolás
- Kezelőszerszámok

Kiegészítők

- Patronkészlet, 7 darabos 3 - 20 mm ISO 40 (ER 32)
- MK kúpátalakítóhoz ISO 40 / B16
- Tartóorsó a vágófejhez ISO 40/22 mm
- További kiegészítők a 26. oldaltól

Cikkszám	Euro (ÁFA nélkül)
335 2055	229.00
335 2070	59.00
335 2071	59.00

OPTI MF 4 VARIO - Multifunkciós, nagy teherbírású fúró-marógép professzionális használatra

Meggyőző érvek: minőség, hatékonyság és kedvező ár

- Széles felhasználási terület
- Erős, nagy teherbírású modell minőségi szürkeöntvényből
- Masszív, precíz, nagyfelületű keresztasztal
- Edzett csúszófelületek
- Masszív, derékszögű csúszófelületek az X és Z tengelyen
- Fokozatmentes fordulatszám-szabályozás német gyártmányú feszültség-szabályzóval
- Kapcsolható jobb-balfutás menetvágáshoz
- A kúpgörgős csapágyakkal nagy körfutási pontosság érhető el, < 0.01 mm a főorsó alaphelyzetében
- Sokszoros állítási lehetőség a fúró-maró fején
- A marófej 180°-ban forgatható és 360°-ban elfordítható
- Automatikus főorsó előtolás
- Milliméterskálával beállítható fúrési mélység
- Asztal magassága elektronikusan állítható
- Főkapcsoló motorkímélő kapcsolóval, jobb-balfutás kapcsoló, vészleállító gomb
- Hűtőfolyadék-pumpa
- Gazdaságos ár, hosszútávú értékeltartás

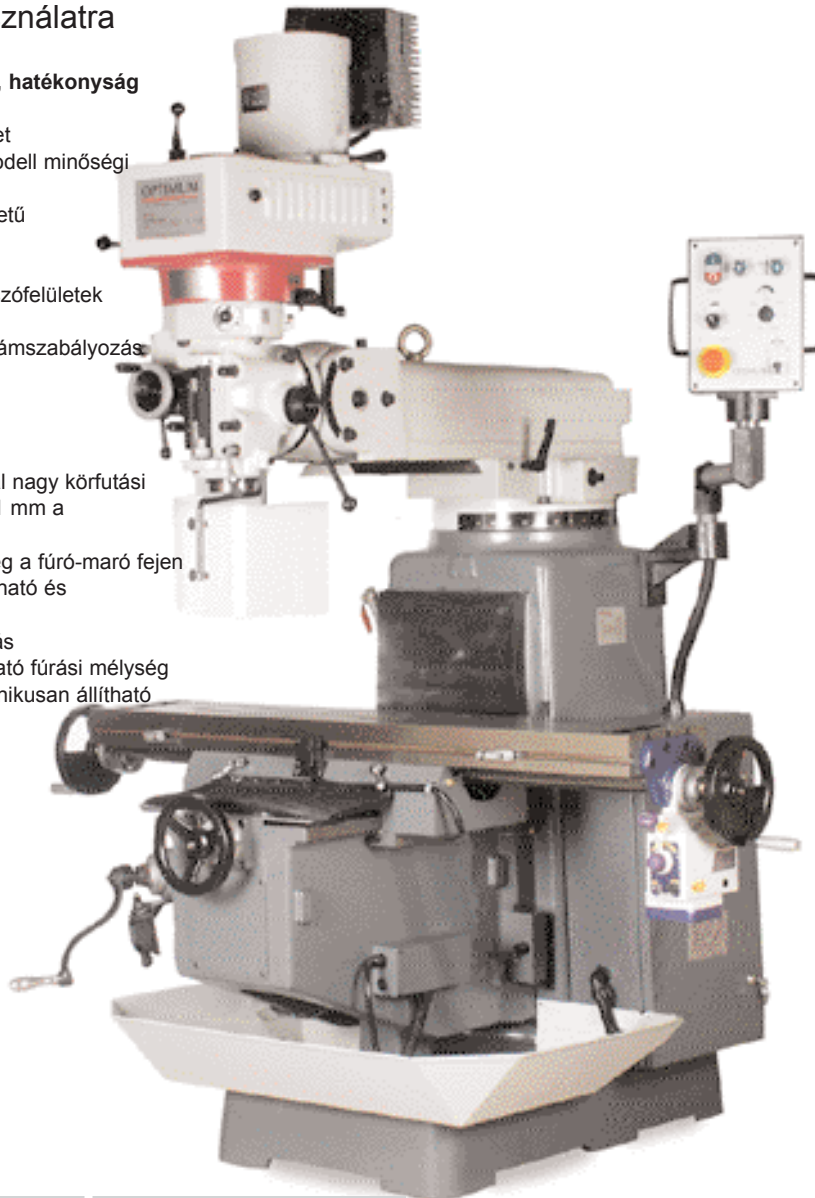

Modell	OPTI MF 4 Vario
Cikkszám	333 6040
Euro (ÁFA nélkül)	11,890.00

Technikai adatok	
Fúrési átmérő öntöttvasban (max.)	Ř 24 mm
Fúrési átmérő acélban (max.)	Ř 20 mm
Homlokmarási átmérő	Ř 100 mm
Marási átmérő szármaróval	Ř 20 mm
Főorsó csatlakozó kúp	ISO 40
Munkaasztal méretei	1,370 x 255 mm
T-horony mérete	16 mm
Főorsó munkautja	130 mm
Orsófordulatok	9 - 6,750 ford/perc
Automatikus előtolás mértéke	0.04 / 0.08 / 0.15 mm/ford
Kinyúlás	200 - 680 mm
Orsó-asztal távolság	57 - 446 mm
Keresztasztal max. terhelhetősége	325 kg
Marófej munkautja	480 mm
Marófej elfordíthatósága	360 °
Marófej dönthetősége	+45°-tól -45°-ig
Elmozdulás Z irányba	420 mm
Elmozdulás Y irányba	400 mm
Elmozdulás X irányba	875 mm
Motorteljesítmény 400 V / 50 Hz	2.2 kW
Méretek (hossz. x szél. x mag.)	1,490 x 1,820 x 2,300 mm
Súly	1,300 kg



Mellékelt tartozékok:

- Hűtőfolyadék berendezés
- Forgácsolóteknő
- Automata asztalelőtölés
- Kezelőszerszámok

Kiegészítők

- Patronkészlet, 7 darabos 3 - 20 mm ISO 40 (ER 32)
- MK kúpátalakítóhoz ISO 40 / B16
- Tartóorsó a vágófejhez ISO 40/22 mm
- További kiegészítők a 26. oldaltól

Meggyőző érvek...



- Fokozatmentes fordulatszám-szabályozás német gyártmányú feszültség-szabályzóval
- Különösen széles sebességtartomány 9-től 6,750-es fordulát/perc-ig

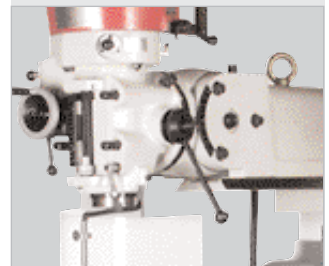

- A fej 360°-ban elfordítható és -45°-tól +45°-ig dönthető
- Kar munkautja: 480 mm



- Automatikus keresztasztal előtolás
- Folyamatos sebességválogatás és gyors mozgítás
- Jobb- balfutás

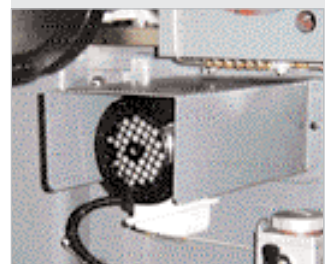

- Asztalelőtölő motor

Cikkszám	Euro (ÁFA nélkül)
335 2055	229.00
335 2070	59.00
335 2071	59.00

Kiegészítők marógépekhez

OPTIMUM FMS precíziós gépsatuk

- Robosztus kialakítás maráshoz, fúráshoz és köszörüléshez
- Minőségi szürkeöntvényből készült satuház
- Edzett és megmunkált vezetőfelületek
- Edzett, megmunkált, levehető szorítópofák
- Forgóalap

FMS 100	335 4100	139.00
Prizmapofa FMS 100-hoz	335 4102	39.00
FMS 125	335 4125	169.00
Prizmapofa FMS 125-höz	335 4127	45.00
FMS 150	335 4150	205.00
Prizmapofa FMS 150-hez	335 4152	49.00
FMS 200	335 4200	329.00
Prizmapofa FMS 200-hoz	335 4202	65.00

Technikai adatok FMS 100 FMS 125 FMS 150 FMS 200

Pofa szélessége	100 mm	125 mm	150 mm	200 mm
Pofa magassága	30 mm	37 mm	40 mm	58 mm
Befogási kapacitás	62 mm	85 mm	114 mm	150 mm
Teljes hossz	295 mm	370 mm	462 mm	620 mm
Teljes magasság	100 mm	128 mm	145 mm	202 mm
Súly	11 kg	17 kg	28 kg	58 kg



OPTIMUM FMSN precíziós gépsatuk

- Utóhúzó kar a munkadarab biztos befogásához
- Minőségi öntöttvas szerkezet
- Edzett és megmunkált vezetőfelületek
- Edzett, megmunkált, levehető szorítópofák
- Beépített orsóvédelem
- A szorítópofák megfordításával belső szorításhoz is használható

FMSN 100	335 4110	249.00
Prizmapofa FMSN 100-hoz	335 4112	45.00
FMSN 125	335 4120	279.00
Prizmapofa FMSN 125-höz	335 4122	49.00
FMSN 150	335 4130	309.00
Prizmapofa FMSN 150-hez	335 4132	59.00

Technikai adatok FMSN 100 FMSN 125 FMSN 150

Pofa szélessége	100 mm	125 mm	150 mm
Pofa magassága	31 mm	33 mm	46 mm
Befogási kapacitás	101 mm	108 mm	146 mm
Teljes hossz	219 mm	369 mm	425 mm
Teljes magasság	119 mm	128 mm	149 mm
Súly	16 kg	25 kg	36 kg

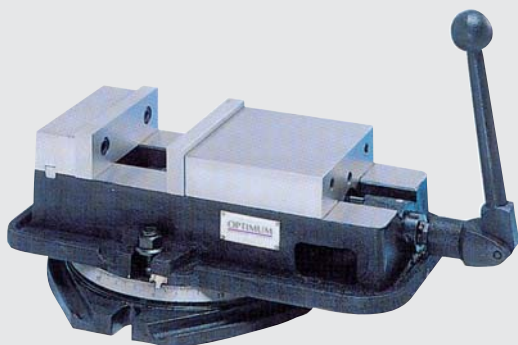

OPTIMUM HMS hidraulikus gépsatuk

- Robosztus kialakítás maráshoz, fúráshoz és köszörüléshez
- Minőségi szürkeöntvényből készült satuház
- Edzett és megmunkált vezetőfelületek
- Edzett, megmunkált, levehető szorítópofák
- Beépített orsóvédelem
- "Booster system": kis erőfejlesztéssel nagy szorítóerő érhető el
- Széles befogóképesség a reteszelőfuratoknak köszönhetően
- Forgóalap

HMS 100	335 5100	599.00
Prizmapofa HMS 100-hoz	335 5102	45.00
HMS 125	335 5127	699.00
Prizmapofa HMS 125-hoz	335 5129	49.00
HMS 150	335 5150	739.00
Prizmapofa HMS 150-hoz	335 5152	59.00
HMS 200	335 5200	1,099.00

Technikai adatok HMS 100 HMS 125 HMS 150 HMS 200

Pofa szélessége mm	100	127	150	200
Pofa magassága mm	36	46	51	65
Bef. kapacitás mm	0 - 60	0 - 80	0 - 100	0 - 100
Bef. kapacitás mm	57 - 115	78 - 115	98 - 200	98 - 200
Bef. kapacitás mm	110 - 170	140 - 208	195 - 300	195 - 300
Szorítás kg	2,500	4,500	6,000	8,500
Teljes hossz mm	525	670	800	800
Teljes magasság mm	122	151	169	199
Súly kg	26	52	74	125



OPTI háromtengelyes satu DAS 100 335 5500 470.00

- Forgatható és két irányba billenthető
- Forgóalap
- Edzett, megmunkált, levehető szorítópofák
- Menetes orsóval 45°-ig forgatható

Prizmapofa DAS 100-hoz 335 5502 49.00

Technikai adatok DAS 100

Pofa szélessége	100 mm
Pofa magassága	38 mm
Befogási kapacitás	105 mm
Teljes hossz	460 mm
Telj. magasság alappal	172 mm
Súly	32 kg



Minőségi osztófejek szürkeöntvényből

- Forgóalappal minőségi szürkeöntvényből; pontosság Heidenhain mérőműszerrel bemérve.
- Az osztófej minőségi géppel készült; precíziós kúpgörgős csapágyakkal szerelve, így még stabilabb, nagy terhelés alatt is
- Nagy orsófurat a vékonyabb és hosszabb munkadarabok beszorításához
- Lerögzített edzett osztótárcsa (24 beosztással) 15°-os pontossággal (további tárcsák 2/3/4/6/8/12 beosztással szériatartozékként mellékelve)
- 3 pofás tokmány, ami többszörös munkadarab-szorítást tesz lehetővé
- Tömegalkatrészek gyártásához gyors felosztás az osztótárcsa segítségével

Vízszintes-függőleges osztófej RT 100 / RT 150 / RT 200

- Edzett csavarmenet
- Erőátviteli arány 90 : 1
- Munkaasztal 360°-ig skálázva
- 1 fordítás a kézikerekkel 4° elfordulást eredményez
- Felosztási skála a kézikereken: 2"
- A felosztások nóniusz-skálázott kézikerekkel hozhatók létre

RT 100	335 6110	269.00
RT 150	335 6150	279.00
RT 200	335 6200	399.00

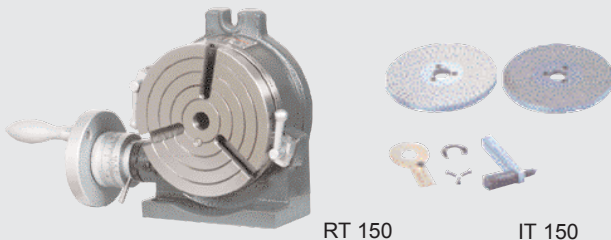

RT 150

IT 150

Közvetett osztáshoz való kellékek

- Tartalmaz: 2 osztótárcsát és hajtókart
- IT 150, alkalmas RT 150-hez 335 6152 **89.00**
- IT 200, alkalmas RT 200, RTU 165-höz 335 6205 **109.00**

Vízszintes-függőleges osztófej 3 pofás tokmány RTE165 / RTU165

- Alkalmazható fokosztáshoz a 360°-os tárcsával
- Direkt osztás az osztótárcsával
- RTE 165, 25 pozícióval (15° felosztás)
- 3 pofás tokmány, 7 osztótárcsa 2/3/4/6/8/12/24-es osztáshoz
- 4 hornyos rögzítőtárcsa

RTE 165	335 6365	699.00
RTU 165	335 4165	879.00

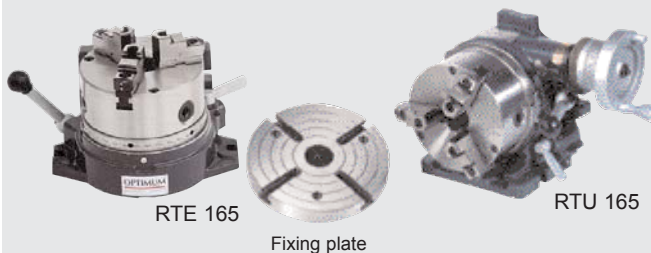

RTE 165

Fixing plate

RTU 165

Kiegészítők osztófejekhez

Esztergatokmány-illesztőtárcsa RT 150	335 6154	75.00
Esztergatokmány-illesztőtárcsa RT 200	335 6254	85.00
3 pofás tokmány 125 mm RT 150-hez	335 6100	229.00
3 pofás tokmány 150 mm RT 200-hez	335 6225	249.00

Technikai adatok

	RT 100	RT 150	RT 200	RTE 165	RTU 165
Asztalátmérő	mm	110	150	200	165
Teljes magass.	mm	70	80	105	22
Szél. x hossz.	mm	114/137	160/200	200/265	260 /218
Központi mag.	mm	80	100	135	130
Horony szél.	mm	8	11	14	-
Rögzítőtárcsa R	mm	-	-	-	203
Kapacitás	mm	-	-	-	36
Súly	kg	9	12	30	48

Fél-univerzális osztófej TA 125 335 6125 **490.00**

- Mellékelt tartozékok : állócsúcs, 2 osztótárcsa
- Forgatható: -10°-tól 90°-ig
- Edzett csavarmenet
- Precíziós kúpgörgős csapagy
- Áttételi arány 40 : 1
- Bármilyen felosztás 2-től 50-ig, és sok felosztás, 380-ig



Technikai adatok

	TA 125
Magasság	173 mm
Szélesség	91 mm
Hosszúság	189 mm
Súly	12 kg

TA 125

Középp. mag.	100 mm
Horony szél.	13 mm
Átmérő	18 mm

Magasságállítható támasztócsúcs

- Rst 1 (középp. mag.: 97-101 mm) RT150-hez 335 6155 **109.00**
- Rst 2 (középp. mag. 103 - 166 mm) 335 6157 **119.00**
alkalmas RT 200-hoz, RTE 165-hoz, RTU 165-hoz



OPTIMUM párhuzam-alátét klt. 335 4000 **219.00**

- Keménység: HRC 50 - 55
- Szuperfiniselt, 0.01 mm-es pontossággal
- 18 db. 5x16x100-tól 22x62 x150-ig
- Kézitáskában szállítva



OPTIMUM keresztasztal

KT 160	335 6590	549.00
KT 210	335 6600	669.00

Technikai adatok

	KT 160	KT 210
Méretek (h. x sz. x m.)	860 x 520 x 170 mm	1,050 x 535 x 180 mm
T-horony mérete	12 mm	14 mm
Asztal mérete	590 x 160 mm	730 x 210 mm
Munkaút X/Y	280 x 220 mm	500 x 210 mm
Súly	150 kg	180 kg

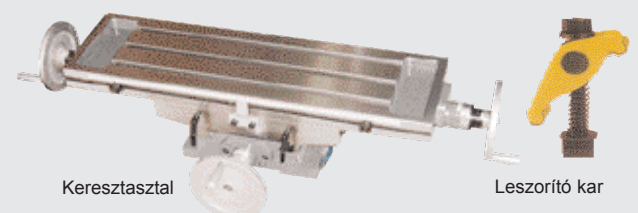

Keresztasztal

Leszorító kar

Leszorító kar (2 darabos klt.)

Asztal horony 15.6 mm	335 2031	59.00
Asztal horony 18.75 mm	335 2032	69.00

Kiegészítők marógépekhez

OPTIMUM Ieszorítókészlet SPW 52 darabos

- Kézreállós faliegység
- metrikus menettel
- 24 behúzócsavar, 75/100/125/150/175/200 mm
- 6 T-csavar, 6 csavar
- 4 feszítőcsavar, 6 lépcsős szorítópánt
- 6 ütőkőző, felakasztható műanyagkeret

SPW 8	335 2015	99.90
SPW 10	335 2016	99.90
T-csavar (12 mm) M 10-es menet		
SPW 12	335 2017	105.00
T-csavar (14 mm) M 12-es menet (F 25)		
SPW 14	335 2018	115.00
T-csavar (16 mm) M 14-es menet (F 30/F 40/F 45/B 33 GP/B 39 GP/B 38 SSP)		



OPTIMUM ujjmaró klt. HSS 20 db. 338 6200 119.00

- TiN bevonat, 2 x 10 db.
- Gőzzel felvitt titánium réteg
- Megnövelt keménység és stabilitás, és 2x - 5x hosszabb élettartam, mint a hagyományos maróknál
- Dupla marókapacitás
- Jobban megmunkált felület
- 10 maró, DIN 327 D, rövid kivitel
- 2 vágóéllel. Sugárirányú központozított vágóél. Függőleges, vagy oldalirányú marás lehetséges, hengeres szárral és lapolással DIN 1835 B, 3/4/5/6/8/10/12/14/18/20 mm
- 10 maró, DIN 844 B, rövid kivitel
- 4 vágóéllel. 30° jobbos menet a teljes forgács-eltávolításhoz. Sugárirányú központozított vágóél. Normál és kemény anyagokhoz, hengeres szárral és lapolással DIN 1835 B, 3/4/5/6/8/10/12/14/18/20



Univerzális hűtőfolyadék rendszer

- Teljes rendszer tartállyal, rugalmas csővel, tömlővel, német típusú feszültségátalakító kapcsolóval a 400 V-os modellhez
- Tartály űrtartalma: 11 liter
- Egyéni összeszerelésre

Univerzális hűtőrendszer 230 V	335 2002	
Univerzális hűtőrendszer 400 V	335 2001	199.00



OPTIMUM univerzális asztalelőtolási szerkezetek

- Maróasztal-előtolási szerkezet, alkalmas az összes marógéphez
- Folyamatos sebességszabályozás és gyors mozgítás
- Jobb- balfutás
- Transzfórmátorral, túlterhelés-védelemmel és határolókapcsolóval
- Egyéni összeszerelésre

OPTI V 99 (F 25 - F 45)	335 2020	589.00
OPTI V 250	335 2024	659.00



OPTIMUM behúzópatron 139.00

MK2 / M10 / ER25	335 2044	
------------------	----------	--

OPTIMUM behúzópatron készlet

- 7 darabos behúzópatron készlet 6/8/10/12/16/20/25 és patronkulcs, műanyagdobozban

MK 3 / M12	335 2050	229.00
MK 4 / M16	335 2051	229.00



OPTIMUM patronok OPTI F 25, F 30, F 40, F 45-höz

■ Direkt szorítású MK 3 M12-es anyamenetbehúzóval		
Ř 4 mm	335 2004	25.00
Ř 6 mm	335 2006	25.00
Ř 8 mm	335 2008	25.00
Ř 10 mm	335 2010	25.00
Ř 12 mm	335 2012	25.00
Ř 16 mm	335 2013	25.00

OPTIMUM 6 darabos patronkészlet 335 2014 129.00

- Direkt szorítású MK 3 M12-es anyamenetbehúzóval
- Ř 4 - 16 mm (6 db.) fadobozban



Hűtőfolyadék cső KMS 2 335 6660 44.00

- Két karos flexibilis cső
- Nem-vezető
- Különböző műanyagelemekből
- Flexibilis és tartós
- Rozsdamentes
- Ellenáll a legtöbb kémiai és oldószernek
- Általánosan alkalmas az összes géphez



Flexibilis cső

Biztonsági berendezés

Biztonsági berendezés marógépekhez 333 0999 79.90

Esztergagépek

OPTI D 140 x 250 VARIO

OPTI D 240 x 500 G

OPTI D 240 x 500 G VARIO

OPTI D 280 x 700 G

OPTI D 280 x 700 G VARIO

OPTI D 1325 GH

OPTI D 1340 GH

OPTI D 1340 GHE

OPTI D 1840 TS

OPTI D 1860 TS

Kiegészítők esztergagépekhez

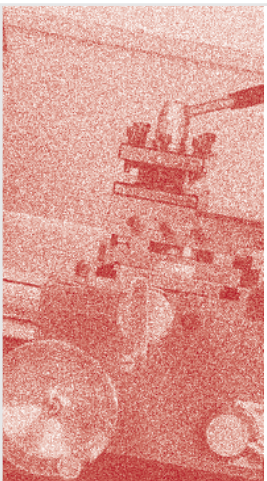

Esztergagépek

OPTI D 140 x 250 VARIO - A kompakt esztergagép

Új, nagy pontosságú, erős esztergagép, modellezőknek, műszerészeknek. Síkesztergálásra, egyenes esztergálásra, kúpesztergálásra és menetvágásra alkalmas.

Meggyőző érvek: minőség, hatékonyság és kedvező ár

- Folyamatos elektronikus sebességszabályozás, kivételesen nagy kapacitással
120 ford/perc-nél is nagyobb sebesség
- Egyenáramú motor folyamatos sebességszabályozással
- Nagy körfutási pontosság a precíz gyártásnak köszönhetően
- Garantált körfutási pontosság < 0.015 mm
- Orsóagyazás precíziós golyóscsapággal
- Teljesen felszerelt, automatikus előtolással és sok kiegészítővel
- Edzett, szuperfiniselt, csiszolt szürkeöntvény prizmatikus ágy
- Vonóorsó menetvágáshoz és automatikus egyenes esztergáláshoz
- Külön fogaskerék-készlet menetvágáshoz
- CE-megfelelő biztonsági előírások
- Automatikus kikapcsolás a könnyebb kezelhetőségért
- Gazdaságos ár, precizitás és értékretartás



Modell	OPTI D 140 x 250 VARIO
Cikkszám	342 0251
Euro (ÁFA nélkül)	549.00

Technikai adatok	
Csúcsmagasság	70 mm
Max. esztergálási átmérő	140 mm
Csúcsávolság	250 mm
Gépágy szélessége	70 mm
Orsófurat	11 mm
Orsókép	MK 1
Orsófordulat	120 - 3,000 ford/perc
Menetemelkedés (metrikus)	0.5 - 1.5 mm
Szegnyereg kúpcsatlakozása	MK 1
Hosszelőtölés	0.05 - 0.1 mm/ford
Késtartó szán munkauttja	40 mm
Keresztcsán munkauttja	70 mm
Szegnyereg munkahossza	30 mm
Motorteljesítmény	230Volt/50Hz 350 Watt
Méretetek (hossz.x szél.x mag.)	550 x 320 x 260 mm
Nettó súly	19 kg

Mellékelt tartozékok:

- 3 pofás tokmány R 72 mm
- MK 1-es állócsúcs
- Esztergatokmány-védelem
- Hátsó forgácsvédő
- Forgácsvédő tálca
- Kettős késtartó
- Fogaskerék készlet
- Átvételi jegyzőkönyv
- További kiegészítők a 36. oldaltól

Meggyőző érvek...



- Folyamatos elektronikus sebességszabályozás, kivételesen nagy kapacitással, 120 ford/perc-nél is nagyobb sebesség



- Külön fogaskerék-készlet menetvágáshoz
- Könnyű és gyors sebességváltás az ékszíjnak köszönhetően



- Precízen megmunkált szán
- Kézikerék állítható precíziós skálázással 0.04/0.01 mm
- Kettős késtartó
- Hézagmentesen állítható vezetőpályák



- A szegnyereg persely és a kézikerek precíziós, állítható 0.02 mm-es skálázással
- Masszív edzett, szuperfiniselt, szürkeöntvény prizmatikus ágy
- Erős bordázatú

OPTI D 240 x 500 G / OPTI D 240 x 500 G VARIO - Precíziós esztergagép előtoló áttétellel igényes felhasználóknak. A **"VARIO"** modellek fokozatmentes fordulatszám szabályozást biztosító frekvenciaátalakítóval szerelve

Meggyőző érvek: minőség, hatékonyság és kedvező ár

- Edzett főorsó precíz, kúpörgős csapágyakba ágyazva
- A főorsó vége edzett (DIN 55021)
- Garantált körfutási pontosság < 0.009 mm
- Sima futású előtoló áttétel kerekített, olajban edzett fogaskerekekkel
- Könnyű és gyors sebességváltás
- Széles menetvágási tartomány a külön fogaskerék készlettel
- Csavarorsós előtolás menetvágáshoz, vagy egyenes esztergáláshoz
- Hézagmentesen állítható vezetőpályák
- Indukciósan edzett, precízen köszörült, prizmatikus ágy szürkeöntvényből
- Nagyteljesítményű, kis fenntartás-igényű motor
- Automatikus kikapcsológomb (IP 54) alacsony feszültség elleni védelemmel, zárható véskapcsolóval, és jobb- balfutási kapcsolóval
- DIN 8606 (szerszámgyártók pontossága) szerint készült
- Gazdaságos ár, precizitás és értékretartás

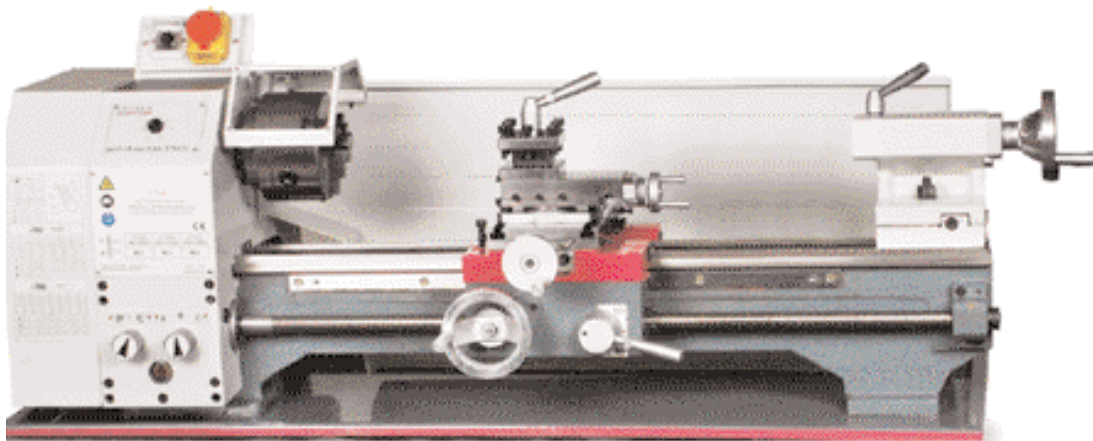

- **"VARIO"** modell frekvenciaátalakítóval, kivételesen erős motorral, és különlegesen lapos nyomtérkörgömbével
- 20-tól 2,500-ig változtatható fordulatszám

Modell	D240 x 500 G	D240 x 500 G VARIO
Cikkszám (230 V)	342 5001	342 5004
Euro (ÁFA nélkül)	1,529.00	2,229.00
Cikkszám (400 V)	342 5003	-
Euro (ÁFA nélkül)	1,529.00	-

Technikai adatok		
Csúcsmagasság	125 mm	125 mm
Max. esztergálási átmérő	250 mm	250 mm
Csúcsávolság	620 mm	620 mm
Gépágy szélessége	135 mm	135 mm
Orsófurat	26 mm	26 mm
Orsókép	MK 4	MK 4
Szegnyereg kúpcsatlakozása	MK 2	MK 2
Szegnyereg munkahossza	65 mm	65 mm
Orsófordulat	125 - 2,000 ford/p.	20 - 2,500 ford/perc
Menetemelkedés (18)	0.2 - 3.5 mm	0.2 - 3.5 mm
Menetemelkedés (inch) (21)	8 - 56 TPI	8 - 56 TPI
Hosszelőtölés mm/ford. (3)	0.07 - 0.10 - 0.2	0.07 - 0.10 - 0.2
Késtartó szán munkauttja	75 mm	75 mm
Keresztszán munkauttja	110 mm	110 mm
Motorteljesítmény 50 Hz	600 Watt	600 Watt
Méretek (mm)	1,100 x 540 x 480	1,100 x 540 x 480
Nettó súly	125 kg	125 kg



Mellékelt tartozékok:

- 3 pofás tokmány R 125 mm
- Állócsúcs MK 2
- Állócsúcs MK 4
- Esztergatokmány-védelem
- Hátsó forgácsvédő
- Forgácsgyűjtő tálca
- Esztergaszív
- HSS kések
- Négyes késtartó
- Kezelőszerszámok
- Fogaskerék készlet

■ **További kiegészítők a 36. oldaltól**

Meggyőző érvek...



- Edzett főorsó precíz, kúpörgős csapágyakba ágyazva
- Rövid kúpos, edzett végű főorsó 26 mm-es orsólyukkal
- Sima futású előtoló áttétel kerekített, olajban edzett fogaskerekekkel

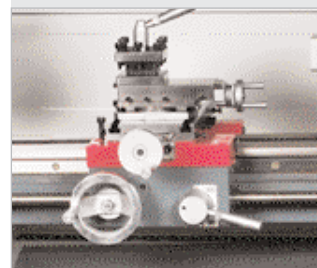

- Precízen megmunkált szán
- Kézikerekek állítható precíziós skálázással 0.04/0.01 mm
- Négyes késtartó
- Hézagmentesen állítható vezetőpályák

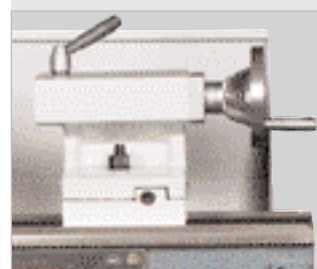

- Állítható szegnyereg kúpsztergáláshoz
- A szegnyereg persely és a kézikerek precíziós, állítható 0.02 mm-es skálázással



- Indukciósan edzett, precízen köszörült, prizmatikus ágy szürkeöntvényből (HRC 42-52)

Esztergagépek

OPTI D 280 x 700 G / OPTI D 280 x 700 G VARIO - Precíziós esztergagép előtoló áttétellel igényes felhasználóknak. A "VARIO" modellek fokozatmentes fordulatszám szabályozást biztosító frekvenciaátalakítóval szerelve

Meggyőző érvek: minőség, hatékonyság és kedvező ár

- Edzett főorsó precíz, kúpörgős csapágyakba ágyazva
- A főorsó vége edzett (DIN 55021)
- Garantált körfutási pontosság, < 0.009 mm
- Sima futású előtoló áttétel kerekített, olajban edzett fogaskerekekkel
- Könnyű és gyors sebességváltás
- Széles menetvágási tartomány a külön fogaskerék készlettel
- Csavarorsós előtolás menetvágáshoz, vagy egyenes esztergáláshoz
- Hézagmentesen állítható vezetőpályák
- Indukciósan edzett, precízen köszörült, prizmatikus ágy szürkeöntvényből
- Nagyteljesítményű, kis fenntartás-igényű motor
- Automatikus kikapcsológomb (IP 54) alacsony feszültség elleni védelemmel, zárható vésszekapcsolóval, és jobb- balfutási kapcsolóval
- DIN 8606 (szerszámgyártók pontossága) szerint készült
- Gazdaságos ár, precizitás és élettartás



Modell	D 280 x 700 G	D 280 x 700 G VARIO
Cikkszám (230 V)	342 7001	342 7004
Euro (ÁFA nélkül)	1,929.00	2,629.00
Cikkszám (400 V)	342 7003	-
Euro (ÁFA nélkül)	1,929.00	-

Technikai adatok		
Csúcsmagasság	140 mm	140 mm
Max. esztergálási átmérő	280 mm	280 mm
Csúcstávolság	700 mm	700 mm
Gépágy szélessége	180 mm	180 mm
Orsófurat	26 mm	26 mm
Orsókép	MK 4	MK 4
Orsófordulat	150 - 2,000 ford/p.	20 - 2,500 ford/perc
Menetemelkedés (18)	0.2 - 3.5 mm	0.2 - 3.5 mm
Menetemelkedés (inch) (21)	8 - 56 TPI	8 - 56 TPI
Szegnyereg kúpcsatlakozása	MK 2	MK 2
Szegnyereg munkahossza	100 mm	100 mm
Hosszelőtolás (3)	0.07-0.3 mm/ford.	0.07-0.3 mm/ford.
Késtartó szán munkaútja	60 mm	60 mm
Keretkészlet munkaútja	160 mm	160 mm
Motorteljesítmény 50 Hz	750 Watt	750 Watt
Méret (h. x sz. x m.) mm	1,400 x 600 x 500	1,400 x 600 x 500
Nettó súly	180 kg	180 kg

Mellékelt tartozékok:

- 3 pofás tokmány R 125 mm
- Állócsúcs MK 2
- Állócsúcs MK 4
- Esztergatokmány-védelem
- Hátsó forgácsvédő
- Forgácsgyűjtő tálca
- Esztergaszív
- HSS kések
- Négyes késtartó
- Kezelőszerszámok
- Fogaskerék készlet

■ **További kiegészítők a 36. oldaltól**

Meggyőző érvek...



- Edzett főorsó precíz, kúpörgős csapágyakba ágyazva
- Rövid kúpos, edzett végű főorsó 26 mm-es orsólyukkal
- Sima futású előtoló áttétel kerekített, olajban edzett fogaskerekekkel

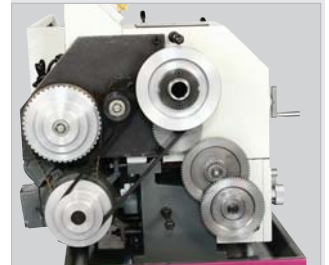

- Külön fogaskerék-készlet menetvágáshoz
- Könnyű és gyors sebességváltás ékszíjjal



- Precízen megmunkált szán
- Kézikerék állítható precíziós skálázással 0.04/0.01 mm
- Négyes késtartó
- Hézagmentesen állítható vezetőpályák



- Állítható szegnyereg kúpcsatlakozáshoz
- A szegnyereg persely és a kézikerek precíziós, állítható 0.02 mm-es skálázással
- Indukciósan edzett, precízen köszörült, prizmatikus ágy szürkeöntvényből (HRC 42-52)

OPTI D 1325 GH / OPTI D 1340 GH - Minőségi, nagyteljesítményű, precízen megvezetett menetvágó esztergagép **karos fogaskerék-váltóval**. Ideális gyártáshoz, kisipari műhelyek, javítóműhelyek, oktató- és gyakorlóműhelyek számára

Meggyőző érvek: minőség, hatékonyság és kedvező ár

- Elektromágneses kikapcsológomb (IP 54) alacsonyfeszültség elleni védelemmel, zárható vészkapcsolóval, és jobb- balfutási kapcsolóval
- Sima futás az olajban edzett, fogazott Cr-Mo acélhajtóművel
- Sima futású orsóhajtó áttétel. Minden fogaskerék és tengely edzett és precízen megmunkált
- A tárgyorsó precíziós kúpgörgős csapágyakon fut
- Garantált körfutási pontosság < 0.01 mm
- Edzett végű főorsó
- Gyorsan cserélhető előtoló áttétel a vonóorsóhoz és a vezérorsóhoz
- Az előtolás iránya hátrameneti fokozat kiválasztásával változtatható meg
- Camlock ASA D 1 - 4" típusú főorsó felfogatás
- Kivehető ágyvezeték a D 1340 GH modellben
- Tokmányvédelem automatikus kikapcsolással
- Jobb- bal forgásirány az osztóorsó segítségével
- Robosztus, erős bordázatú prizmatikus ágy
- DIN 8606 (szerszámgyártók pontossága) szerint készült
- Gazdaságos ár, precizitás és élettartás

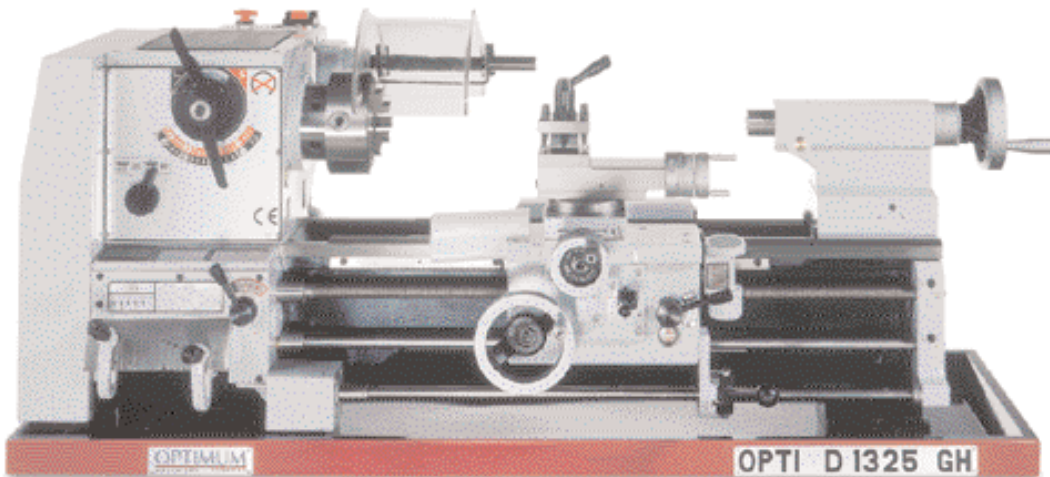

Modell	OPTI D 1325 GH	OPTI D 1340 GH
Cikkszám	343 1500	343 2000
Euro (ÁFA nélkül)	5,599.00	5,999.00

Technikai adatok		
Csúcsmagasság	165 mm	165 mm
Csúcsávolság	600 mm	1000 mm
Elfordulási átmérő	330 mm	330 mm
Elf. kiserelt ágyvezetékkel	-	475 mm
Gépágy szélessége	187 mm	187 mm
Főorsó felfogatás	Camlock ASA D1-4"	Camlock ASA D1-4"
Orsókép	MK 5	MK 5
Orsófordulat	70 - 2,000 ford/perc	70 - 2,000 ford/perc
Sebességek száma	8	8
Főorsófurat	38 mm	38 mm
Keresztstán munkautja	160 mm	160 mm
Késtartó stán munkautja	68 mm	68 mm
Szegnyereg küpcsatlakozása	MK 3	MK 3
Szegnyereg munkahossza	100 mm	100 mm
Hosszelőtölés mm/ford.	0.050 - 2.553	0.050 - 2.553
Keresztelőtölés mm/ford.	0.013 - 0.69	0.013 - 0.69
Menetemelkedés (metrikus)	0.25 - 11 mm	0.25 - 11 mm
Menetemelkedés (inch)	4 - 112 TPI	4 - 112 TPI
Moduláris menet	0.25 - 3 M.P.	0.25 - 3 M.P.
Motorteljesítmény 400V/50Hz	1.5 kW	1.5 kW
Méreték (h. x sz. x m.)	1,538 x 750 x 635	1,945 x 750 x 635
Nettó súly	340 kg	395 kg

Mellékelt tartozékok:

- RÖHM 3 pofás tokmány R 160 mm
- Két állócsúc
- Esztergatokmány-védelem
- Forgácsgyűjtő tálca
- Négyes késtartó
- Sűrűdó tengelykapcsoló
- Menetkésidomszer
- Kezelőszerszámok
- Fogaskerék készlet
- Átvételi jegyzőkönyv
- **További kiegészítők a 36. oldaltól**

Meggyőző érvek...

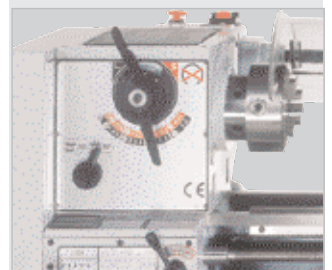

- Sima futású orsóhajtó áttétel. Minden fogaskerék és tengely edzett és precízen megmunkált
- Edzett végű főorsó

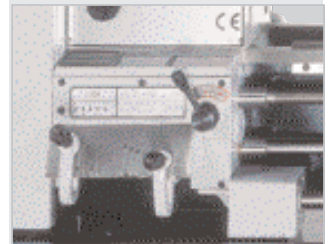

- Gyorsan cserélhető előtoló áttétel a vonóorsóhoz és a vezérorsóhoz

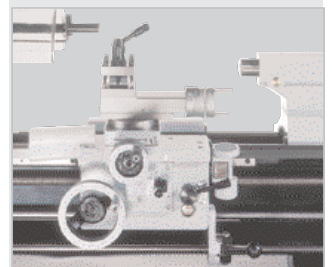

- Precízen megmunkált stán
- Kézikerék állítható precíziós skálázással 0.04/0.01mm
- Négyes késtartó
- Hézagmentesen állítható vezetőpályák
- Indukciósan edzett, precízen köszörült, prizmatikus ágy szürkeöntvényből



választható:

- Patrontokmány kiegészítés gyorszorító-karral
- Cikkszám: 344 1505,
- Nettó ár: 660.00 Euro
- Nagy pontosság érhető el kerek munkadarabok esztergálásakor. A körfutási pontosság sokkal nagyobb, mint 3 pofás tokmánnyal.

Esztergagépek

OPTI D 1340 GHE - Minőségi, nagy teljesítményű, precíz megvezetésű menetvágó esztergagép. Ideális gyártáshoz, kisipari műhelyek, javítóműhelyek, oktató- és gyakorlóműhelyek számára

Meggyőző érvek: minőség, hatékonyság és kedvező ár

- Sima futású orsójárató áttétel. Minden fogaskerék és tengely edzett és precízen megmunkált
- Garantált körfutási pontosság, ± 0.01 mm
- Sima futású az olajban edzett, fogazott Cr-Mo acélhajtóművel
- Zárt, gyorsműködésű előtoló áttétel precíziós csapágyakkal. Minden fogaskerék és tengely olajban edzett és precízen megmunkált
- Az előtolás iránya hátrameneti fokozat kiválasztásával változtatható meg
- Az orsó precíziós kúpgörgős csapágyakon fut
- Camlock ASA D 1 - 4" típusú főorsó felfogatás
- Hézagmentesen állítható vezetőpályák
- Kivehető ágyvezeték
- Tokmányvédelem automatikus kikapcsolással
- Vonóorsó állítható súrlódókuplunggal
- Gépárvány mechanikus orsó-lábfékkal
- Jobb- balfutású az osztóorsóval kapcsolható
- DIN 8606 (szerszámgyártók pontossága) szerint készült
- Gazdaságos ár, precizitás és értékretartás



Modell	OPTI D 1340 GHE
Cikkszám	343 2500
Euro (ÁFA nélkül)	7,990.00

Technikai adatok	
Csúcsmagasság	166 mm
Csúcsávolság	1,000 mm
Gépágy szélessége	187 mm
Elfordulási átmérő	330 mm
Elf. kiserelt ágyvezetékkel	476 mm
Kiserelt ágyvezeték hossza	115 mm
Főorsó felfogatás	Camlock ASA D 1 - 4"
Orsókép	MK 5
Orsófordulat	70 - 2,000 ford/perc
Sebességek száma	8
Főorsófurat	38 mm
Szegnyereg kúpcsatlakozása	MK 3
Szegnyereg munkahossza	120 mm
Hosszelőtölés	0.052 - 1.392 mm/ford.
Keresztelőtölés	0.014 - 0.380 mm/ford.
Keresztzsan munkautja	160 mm
Késtartó zsan munkautja	68 mm
Menetemelkedés (metrikus)	0.4 - 7 mm
Menetemelkedés (inch)	4 - 56 TPI
Moduláris menet	0.2 - 3 M.P.
Trapzmenet	8 - 120 D.P.
Motorteljesítmény 400V / 50Hz	2.2 kW
Méretek (hossz.xszél.xmag.)	1,940 x 755 x 1,238 mm
Nettó súly	610 kg

Mellékelt tartozékok:

- RÖHM 3 pofás tokmány $\bar{R} 160$ mm
- RÖHM 3 pofás tokmány
- Gépárvány lábfékkal
- Hátsó forgácsvédő (nincs felszerelve)
- Forgácsvédő tálca
- Hűtőfolyadék-rendszer
- Szűkített persely a főorsó végéhez
- Fogaskerék készlet
- Menetekésidomszer
- Négyes késtartó
- Kezelőszerszámok
- Átvételi jegyzőkönyv
- **További kiegészítők a 36. oldaltól**

Meggyőző érvek...



- Sima futású orsójárató áttétel. Minden fogaskerék és tengely edzett és precízen megmunkált
- Edzett végű főorsó



- Zárt, gyorsműködésű előtoló áttétel precíziós csapágyakkal. Minden fogaskerék és tengely olajban edzett és precízen megmunkált

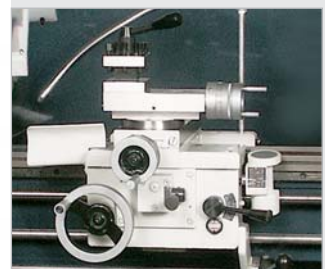

- Kézikerék állítható precíziós skálázással 0.04/0.01mm
- Négyes késtartó
- Hézagmentesen állítható vezetőpályák
- Indukciósan edzett, precízen köszörült, prizmatikus ágy szűrkeöntvényből (HRC 42-52)



- választható:
- Patrontokmány kiegészítés gyorszorító-karral
Cikkszám: 344 1505,
Nettó ár: 660.00 Euro
Nagy pontosság érhető el kerek munkadarabok esztergálásakor. A körfutási pontosság sokkal nagyobb, mint 3 pofás tokmánnyal.

OPTI D 1840 TS / OPTI D 1860 TS - Tökéletesen szerkesztett csúcsmo-
széles sebességtartománnyal, precíz kivitelezéssel, sima futással. Eszter-
gaágyazat és gépállvány egy darab vasöntvényből kimunkálva.

Meggyőző érvek: minőség, hatékonyság és kedvező ár

- Sima futású orsóhajtó áttétel. Minden fogaskerék és tengely edzett és precízen megmunkált
- Garantált körfutási pontosság < 0.01 mm
- Az olajban edzett, méretes főorsó precíziós kúpgörgős csapágyakon fut
- Zárt, gyorsműködésű előtoló áttétel precíziós csapágyakkal. Minden fogaskerék és tengely olajban edzett és precízen megmunkált
- Edzett végű főorsó
- Hézagmentesen állítható vezetőpályák
- Robosztus, erősen bordázott, indukciósan edzett prizmatikus ágy
- Központi kenőolaj-csőrendszer a készletben
- Kivehető ágyvezeték
- Tokmányvédelem automatikus kikapcsolással
- Végállás kar négy ütközővel a szán hosszanti irányának behatárolásához
- Állítható súrlódó tengelykapcsoló a csúszószánon csavarorsós előtoláshoz
- Mechanikus orsó-lábfék
- Állítható szegnyereg kúpesztergáláshoz
- DIN 8606 (szerszámgyártók pontossága) szerint készült
- Előtolást kikapcsoló határoló

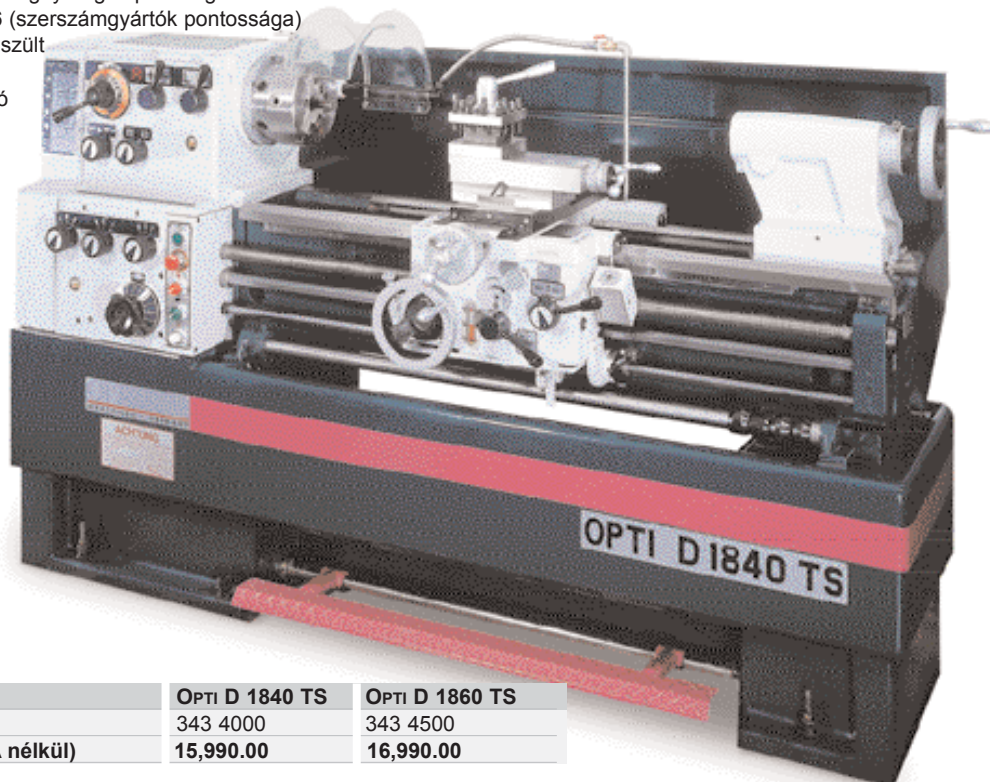

Modell	OPTI D 1840 TS	OPTI D 1860 TS
Cikkszám	343 4000	343 4500
Euro (ÁFA nélkül)	15,990.00	16,990.00

Technikai adatok		
Csúcsmagasság	230 mm	230 mm
Csúcsávolság	1,016 mm	1,530 mm
Elfordulási átmérő	460 mm	460 mm
Elf. kiserelt ágyvezetékkel	640 mm	640 mm
Kiserelt ágyvezeték hossza	155 mm	155 mm
Gépágy szélessége	300 mm	300 mm
Főorsó felfogatás	Camlock ASA D1-6"	Camlock ASA D1-6"
Orsó kúp	MK 6	MK 6
Orsófordulat	30 - 2,000 ford/perc	30 - 2,000 ford/perc
Sebességek száma	12	12
Főorsó furat	60 mm	60 mm
Keresztcszán munkautja	230 mm	230 mm
Késtartó szán munkautja	135 mm	135 mm
Szegnyereg kúpcsatlakozása	MK 4	MK 4
Szegnyereg munkahossza	120 mm	120 mm
Menetemelkedés (metrikus)	0.4 - 14 mm	0.4 - 14 mm
Menetemelkedés (inch)	2 - 56 TPI	2 - 56 TPI
Moduláris menet	0.4 - 0.7 M.P.	0.4 - 0.7 M.P.
Motor teljesítmény 400V / 50Hz	3.75 kW	3.75 kW
Méretetek (h. x sz. x m.)	2,240 x 980 x 1,230	2,755 x 980 x 1,230
Nettó súly	1,750 kg	2,000 kg

Mellékelt tartozékok:

- RÖHM 3 pofás tokmány R 200 mm
- Két állócsúcs
- Gépállvány minőségi szürkeöntvényből
- Lábfék
- Hátsó forgácsvédő
- Forgácsgyűjtő tálca
- Hűtőfolyadék-rendszer
- Szűkített persely a főorsó végéhez
- Négyes késtartó
- Fogaskerék készlet
- Átvételi jegyzőkönyv
- **További kiegészítők a 36. oldaltól**

Meggyőző érvek...



- Sima futású orsóhajtó áttétel. Minden fogaskerék és tengely edzett és precízen megmunkált
- Edzett végű főorsó



- Zárt, gyorsműködésű előtoló áttétel precíziós csapágyakkal. Minden fogaskerék és tengely olajban edzett és precízen megmunkált

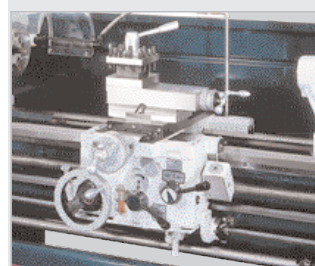

- Kézikerék állítható precíziós skálázással 0.04/0.01mm
- Négyes késtartó
- Hézagmentesen állítható vezetőpályák

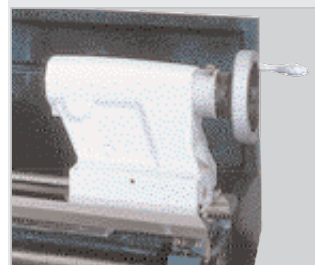

- Állítható szegnyereg kúpesztergáláshoz
- Indukciósan edzett, precízen köszörült, prizmatikus ágy szürkeöntvényből (HRC 42-52)

Kiegészítők esztergagépekhez

Kiegészítők D 140 x 250 VARIO-HOZ	Cikkszám	Euro (ÁFA nélkül)
3 pofás tokmány R 80 mm	344 0287	59.00
4 pofás tokmány R 72 mm	344 0288	69.00
Futóbáb	344 0283	12.00
Állóbáb	344 0284	19.00
4 pofás tokmány ER 16	344 0281	45.00
Patronkészlet, 12 db. ER 16, 1-10mm	344 0282	199.00
Esztergakés klt. 11 db., 8 mm	344 1008	59.90

Kiegészítők D 240 x 500 G-HEZ	Cikkszám	Euro (ÁFA nélkül)
Tokmányfelfogó tárcsa 125 mm	344 1311	75.00
Tokmányfelfogó tárcsa 130 mm	344 1312	75.00
Állóbáb	344 1315	49.00
Futóbáb	344 1310	49.00
Síktárcsa*	344 1352	53.00
Gépállvány	344 0507	249.00
Gyorsbefogású késtartó SWH 1-A*	338 4301	399.00
Esztergakés klt. 11 db., 10 mm	344 1108	65.00
Esztergakés klt. 9 db., 12 mm cserélhető lapkával	344 1211	125.00
Patronbefogó D 240	344 1305	99.00
Patronkészlet 1-16 mm, 15 db. ER 25	344 1109	269.00

Kiegészítők D 280 x 700 G-HEZ	Cikkszám	Euro (ÁFA nélkül)
Tokmányfelfogó tárcsa 125 mm	344 1311	75.00
Tokmányfelfogó tárcsa 130 mm	344 1312	75.00
Tokmányfelfogó tárcsa 160 mm	344 1413	89.00
Állóbáb	344 1415	59.00
Futóbáb	344 1410	59.00
Síktárcsa*	344 1452	65.00
Gépállvány	344 1407	279.00
Gyorsbefogású késtartó SWH 1-A*	338 4301	399.00
Esztergakés klt. 11 db., 10 mm	344 1108	65.00
Esztergakés klt. 9 db., 12 mm cserélhető lapkával	344 1211	125.00
Patronbefogó ER 25	344 1305	99.00
Patronkészlet 1-16 mm, 15 db. ER 25	344 1109	269.00

Kiegészítők D 1325 GH / D 1340 GH/GHE	Cikkszám	Euro (ÁFA nélkül)
Tokmányfelfogó tárcsa 160* D 1-4"	344 1512	99.00
Tokmányfelfogó tárcsa 200* D 1-4"	344 1513	119.00
Futóbáb	344 1510	135.00
Állóbáb	344 1515	169.00
Gépállvány*	344 1507	435.00
Univerzális hűtőrendszer*	344 1520	359.00
Patron kiegészítés gyorszorító karral	344 1505	660.00
Patronkészlet 5C, 17 db. 3-25 mm	344 1509	325.00
Esztergakés klt. 11 db., 16 mm	344 1508	69.90
Kf. készlet 7 db., 16 mm cserélhető lapkával	344 1511	125.00
Hátsó forgácsvédő (OPTI D 1325 GH)*	344 1530	219.00
Hátsó forgácsvédő (OPTI D 1340 GH)*	344 2030	219.00
Ütköző finombeállítási lehetőséggel	344 1524	69.90
Gyorsbefogású késtartó SWH 3-E*	338 4303	469.00
RÖHM síktárcsa tokmány 260 mm	344 1538	479.00

Kiegészítők D 1840 TS / D1860 TS-hez	Cikkszám	Euro (ÁFA nélkül)
Futóbáb	344 4010	269.00
Állóbáb	344 4015	329.00
Patrontokmány kiegészítés gyorszorító karral	344 4005	969.00
Patronkészlet 5C, 17 db. 3-25 mm	344 1509	325.00
Tokmányfelfogó tárcsa 200mm* D 1-6"	344 4012	119.00
Tokmányfelfogó tárcsa 250mm* D 1-6"	344 4013	139.00
Ütköző, négyszeres állíthatósággal	344 4022	195.00
Esztergakés klt. 11 db., 16 mm	344 1508	69.90
Kf. készlet 7 db., 16 mm cserélhető lapkával	344 1511	125.00
Gyorsbefogású késtartó SWH 5-B*	338 4305	539.00
RÖHM síktárcsa tokmány 400 mm	344 4038	929.00

* tartozékként

RÖHM forgócsúcs	Cikkszám	Euro (ÁFA nélkül)
MK 2	344 1003	69.90
MK 3	344 1503	75.90
MK 4	344 4003	89.90

Quantum forgócsúcs	Cikkszám	Euro (ÁFA nélkül)
MK 1	344 0701	39.00
MK 2	344 0702	49.00
MK 3	344 0703	55.00
MK 4	344 0704	65.00



Könnyen cserélhető csúcscsészlet

- 7 csereszabatos csúcscsészlet
- Edzett és köszörült szerszámacél test
- Nagy körfutási pontosság a precíziós tűgörgős csapágyakkal
- Műanyag táskában

MK 2	344 0732	129.00
MK 3	344 0733	145.00
MK 4	344 0734	159.00



Halogénlámpa AL 20

- Mágneses talp és tányér, 230 V-os csatlakozás, beépített transzformátor, 12 V-os izzó

Halogénlámpa AL 30

- Talpszattányér, 230 V-os csatlakozás, beépített transzformátor, 12 V-os izzó
- Víz, olaj, por és ütésálló masszív alumínium izzóház



Univerzális hűtőfolyadék rendszer

- Teljes rendszer tartállyal, rugalmas csővel, tömlővel, német típusú feszültségátalakító kapcsolóval a 400 V-os modellhez
- Tartály űrtartalma: 11 liter
- Egyéni összeszerelésre

Univerzális hűtőrendszer 230 V	335 2002	199.00
Univerzális hűtőrendszer 400 V	335 2001	199.00



RÖHM 3 pofás tokmány	Cikkszám	Euro (ÁFA nélkül)
ř 100 mm ¹	344 1010	249.00
ř 125 mm ¹	344 1025	279.00
ř 160 mm Camlock D1-4"	344 1528	339.00
ř 200 mm Camlock D1-4"	344 1531	385.00
ř 200 mm Camlock D1-6"	344 1535	409.00
ř 250 mm Camlock D1-6"	344 4020	849.00

RÖHM 4 pofás tokmány	Cikkszám	Euro (ÁFA nélkül)
ř 100 mm ¹	344 1012	279.00
ř 125 mm ¹	344 1027	299.00
ř 160 mm Camlock D1-4"	344 1529	379.00
ř 200 mm Camlock D1-4"	344 1532	425.00
ř 200 mm Camlock D1-6"	344 1536	459.00
ř 250 mm Camlock D1-6"	344 4021	929.00



Quantum 3 pofás tokmány	Cikkszám	Euro (ÁFA nélkül)
Körfutási pontosság < 0.05 mm		
ř 80 mm ¹	344 0287	59.00
ř 100 mm ¹	344 0710	89.00
ř 125 mm ¹	344 0712	99.00
ř 160 mm Camlock D1-4"	344 0716	145.00
ř 200 mm Camlock D1-4"	344 0720	185.00
ř 200 mm Camlock D1-6"	344 0722	189.00
ř 250 mm Camlock D1-6"	344 0725	269.00

Puha tokmánypofa ⁴	Cikkszám	Euro (ÁFA nélkül)
A quantum 3 pofás tokmányokhoz		
ř 100 mm	344 0810	60.00
ř 125 mm	344 0812	60.00
ř 160 mm Camlock D1-4"	344 0816	75.00
ř 200 mm Camlock D1-4" /Camlock D1-6"	344 0820	86.00
ř 250 mm Camlock D1-6"	344 0825	90.00

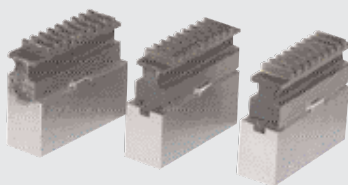

Quantum 4 pofás tokmány	Cikkszám	Euro (ÁFA nélkül)
Körfutási pontosság < 0.05 mm		
ř 72 mm ¹ , D 140 direkt felfogatással	344 0288	69.00
ř 125 mm ³	344 0714	99.00
ř 125 mm ¹	344 0713	158.00
ř 160 mm Combi ^{1,2}	344 0717	279.00
ř 200 mm Combi ^{1,2}	344 0721	329.00
ř 250 mm Combi ^{1,2}	344 0726	419.00

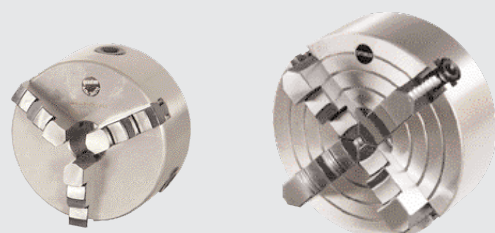

1 összeszerelés nélkül, tokmányfelfogó tárcsa szükséges
 2 központilag és egyénileg feszíthető pofa
 3 egyénileg feszíthető pofa
 4 nem alkalmas kombinált tokmányhoz

Behúzópatron D 1-4" 5C	Cikkszám	Euro (ÁFA nélkül)
Camlock D 1-4" felfogatással	344 1504	299.00

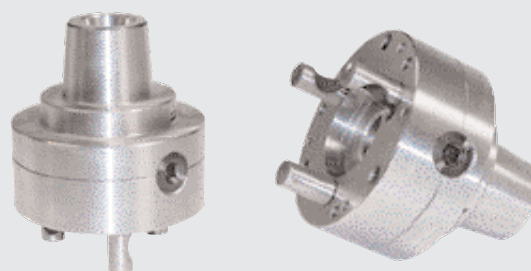

Síktárcsa	Cikkszám	Euro (ÁFA nélkül)
D 240-hez; ř 24 mm	344 1352	53.00
D 280-hez; ř 26.5 mm	344 1452	65.00

Esztergatótkmány	Cikkszám	Euro (ÁFA nélkül)
Ř 160 mm Camlock D 1-4"	344 1512	99.00
Ř 200 mm Camlock D 1-4"	344 1513	119.00
Ř 200 mm Camlock D 1-6"	344 4012	119.00
Ř 250 mm Camlock D 1-6"	344 4013	139.00

Behúzópatron ER 25	Cikkszám	Euro (ÁFA nélkül)
Rövid kúp felfogatással	344 1305	99.00
D 240 / D 280 esztergághoz		

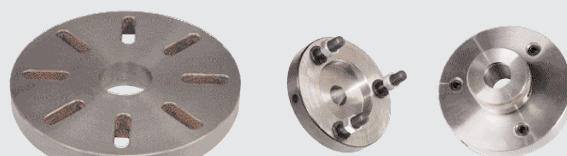

Síktárcsa Tokmányfelfogó tárcsa Behúzópatron ER25

Patronkészlet 3-25 mm 17 db. 5C	Cikkszám	Euro (ÁFA nélkül)
Méreték: 3/4/5/6/8/10/12/14/15/16/18/20/21/22/23/24/25 mm	344 1509	325.00
Alkalmas D 1-4" (344 1504)-es behúzópatronhoz és univerzális patronótkmány kiegészítéshez (335 1505)		



Patronkészlet	Cikkszám	Euro (ÁFA nélkül)
Méreték: 1-2/2-3/3-4/4-5/5-6/6-7/7-8/8-9/9-10/10-11/11-12/12/13/13-14/14-15/15-16 mm	344 1109	269.00



Kiegyenlítő rezgéscsillapító láb SE 1	Cikkszám	Euro (ÁFA nélkül)
	338 1012	25.00
Kiegyenlítő rezgéscsillapító láb SE 2	Cikkszám	Euro (ÁFA nélkül)
	338 1016	35.00

Lerögzítése nem szükséges, rezgéscsillapító, magasságállítható

Terhelhetőség / db. (kg)	SE 1	SE 2
Esztergagép (max.)	330	800
Marógép (max.)	500	1300
Köszörfűgép (max.)	330	800
Általános gép (max.)	1,200	3,000
Statikus határterhelés	2,000	4,000
SE 1 Ř - H-L	120 - 32-	100 M 12
SE 2 Ř - H-L	160 - 35-	120 M 16



Kiegészítők esztergagépekhez

Megnevezés Cikkszám Euro (ÁFA nélkül)

Esztergákés klt. kf. 8 mm, 7 db. 344 1011 **99.00**
 cserélhető kf. lapkákkal

Esztergákés klt. kf. 10 mm, 7 db. 344 1111 **119.00**
 cserélhető kf. lapkákkal



Tartalék cserélhető kf. lapkák 8 mm / 10 mm

Tartalék lapka JQC3x10*	344 1161	5.90
Menetvágó lapka M606*	344 1162	6.90
Esztergálólapka C/80° CCMT060204 kf. lapkák*	344 1164	35.00
Esztergálólapka W/80° WCMX050308R-53 kf. lapkák*	344 1165	35.00
Esztergálólapka V/35° DCMT070204 kf. lapkák*	344 1166	35.00

Esztergákés klt. kf. 12 mm, 9 db. 344 1211 **125.00**
 cserélhető kf. lapkákkal



Tartalék cserélhető kf. lapkák 12 mm

Tartalék lapka J200x10 HSS*	344 1261	5.90
Menetvágó lapka JCL15-120x10*	344 1162	6.90
Esztergálólapka S/ 90° 41005V*	344 1267	7.90
Esztergálólapka W/ 80° T31005F*	344 1268	7.90
Esztergálólapka S/ 90° 41005FZ*	344 1269	7.90
Esztergálólapka W/ 80° T31005FZ*	344 1270	7.90

Esztergákés klt. kf. 16 mm 7 db. 344 1511 **125.00**
 cserélhető kf. lapkákkal

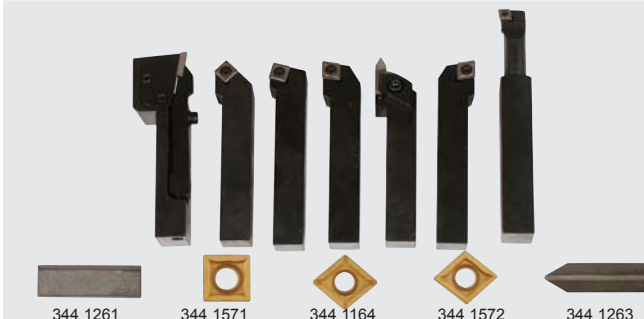

Tartalék cserélhető kf. lapkák 16 mm

Tartalék lapka J200x10*	344 1261	5.90
Menetvágó lapka M606*	344 1263	6.90
Esztergálólapka 9.3 mm S/90° SCMT09T304-53 karbid lapkák*	344 1571	39.00
Esztergálólapka C/80° CCMT060204 kf. lapkák*	344 1164	35.00
Esztergálólapka 9.3 mm C/80° CCMT09T304 karbid lapkák*	344 1572	39.00

* csomagolási és árengység: 5 darab

Esztergákés klt. Cikkszám Euro (ÁFA nélkül)

8 mm 11 db. kf. lapkás	344 1008	59.90
10 mm 11 db. kf. lapkás	344 1108	65.00
16 mm 11 db. kf. lapkás	344 1508	69.90



Gyorsbefogású késtartó

Kompatibilis az összes esztergagéppel
 Ismétlődő pontosság: 0.01 mm
 40 különböző szögbe állítható
 Magasságállítása recézett fejű csavarral

Gyorsbefogású késtartó klt. SWH 1 - A 338 4301 **399.00**

"A" késtartó fejjel
 3 késtartó 20 x 90 négyzetes késekhez
 1 késtartó 20 x 90 kerek késekhez (H típus) összeszerelésre

Tartalék késtartó 20 x 90 D típus 338 4302 **78.00**

Gyorsbefogású késtartó klt. SWH 3 - E 338 4303 **469.00**

"E" késtartó fejjel
 3 késtartó 20 x 100 négyzetes késekhez (D típus)
 1 késtartó 30 x 100 kerek késekhez (H típus) összeszerelésre

Tartalék késtartó 20 x 100 D típus 338 4304 **98.00**

Gyorsbefogású késtartó klt. SWH 5 - B 338 4305 **539.00**

"B" késtartó fejjel
 3 késtartó 25 x 120 négyzetes késekhez (D típus)
 1 késtartó 18 x 120 kerek késekhez (H típus) összeszerelésre

Tartalék késtartó 25 x 120 D típus 338 4306 **98.00**

Gyári összeszerelés és illesztés SWH 900 0400 **95.00**

csak új gép rendelésekor

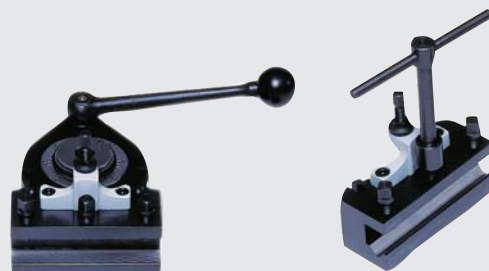

SWH with toolholder type D

Toolholder type H

Toolholder type D

Back view type D

Gyorsbefogású késtartó fej A E B

Esztergálási átmérő mm	150 - 300	200 - 400	400 - 700
Max. motorteljesítmény	2.2 kW	4.4 kW	6.6 kW
Max. szán szélesség (z) mm	100	120	150
Min. vágóél magasság (x) min.	h + y	h + y	h + y
Max. vágóél magasság	x + hv	x + hv	x + hv
Magasságállíthatóság (hv) mm	11	17 / 15	20 / 11
Acélbáb (y) mm	9	10 / 11	12.5 / 14
Késtartó szán szélesség (d) mm	12	20	20
Max. steel height (h) mm	20	20	25
Normál/max. furat (t) mm	20 / 31	20 / 31	32 / 51
Teljes szél. (v) / mag. (s) mm	100 / 54	125 / 68	150 / 75
Max. furatmélység mm	35	35	45

Mérőeszközök

Digitális külső mikrométerek

Magasságmérők

Mérőórák

Digitális tolómérők

Szintezővonalzók

Derékszögek

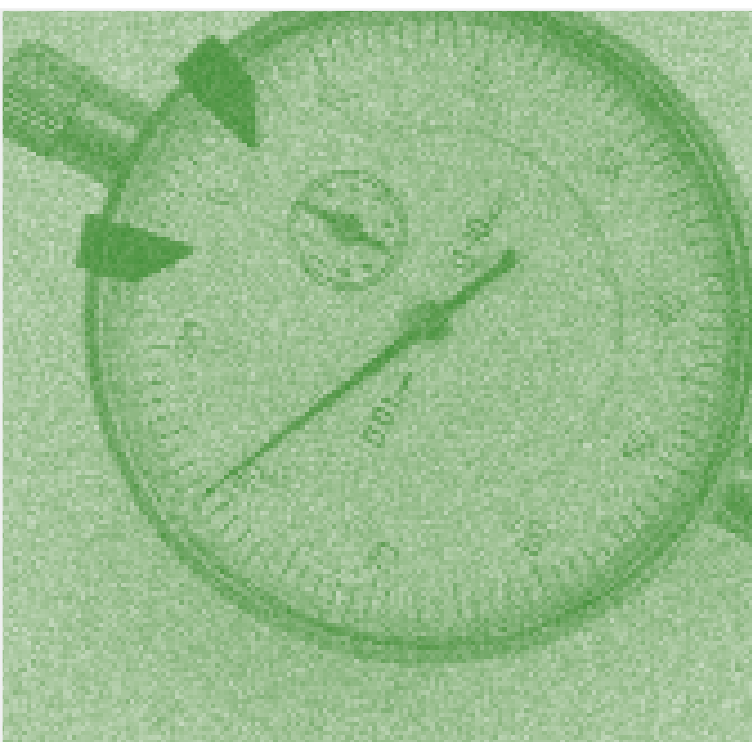

Mérőeszközök

Megnevezés	Cikkszám	Euro (ÁFA nélkül)
Digitális külső mikrométer	338 5150	109.00
■ Pontosság: 0.001 mm ■ Nyomatató port (RS 232) ■ mm/inch átváltás ■ Keményfém mérőfelületek ■ LCD kijelző 0-25 mm		



Külső mikrométer készlet 6 db.	338 5100	149.00
■ 6 db. 0-tól 150 mm-ig ■ DIN 863 pontosság ■ 0.01 mm-es kijelzés ■ Matt krómbevonatú számlap ■ Mérőorsó átmérő: 6.35 mm ■ Keményfém mérőfelületek ■ Kengyel kézzel védővel ■ Mikrométer dob 17 mm ■ Kilincses csavarkulcs ■ Orsóosztás: 0.5 mm ■ 25 mm felett beállító idomszer ■ Mérőtartomány 0-25, 25-50, 50-75, 75-100, 100-125, 125-150 mm		



Mérőóra	338 5090	17.90
■ DIN 878 pontosság ■ Matt krómbevonatú fémház ■ 8 mm-es leszorítóütkő ■ 0.01 mm-es osztás ■ Mérőtartomány: 10 mm ■ Külső gyűrű két állítható tűréshatár-jellel		



Mágneses mérőműszer-állvány	335 6650	24.00
■ Mérőoszlop 12 mm R x 181 mm ■ Forgatható / dönthető kar 10mm R x 150mm ■ Talp: 50x48x60 mm		



Precíziós vízmérték	338 5064	99.00
■ Prizmatikus alap vízszintes felületek szintbe hozására ■ Pontosság: 0.02 mm/m ■ Hosszúság: 200 mm ■ A labellacső kompakt és feszültségmentes beépítése folyamatos pontosságot biztosít ■ Gyors állítási lehetőség		



Megnevezés	Cikkszám	Euro (ÁFA nélkül)
Mérő- és vizsgálólapp	338 5060	235.00
■ 630 x 400 x 100 mm, 7 μ ■ Nyomásellenállóság 250 - 260 N/mm ² ■ DIN 876/0 ■ Korróziómentes ■ Termikusan és dinamikusan stabil		



Digitális magasságmérő	338 5050	169.00
■ Digitális magasságmérő ■ Nyomatató port (RS 232) ■ 5 számjegy ■ ± 0.01 mm-es kijelzési pontosság ■ Talp: 110 x 50 mm ■ Teljes magasság 430 mm ■ Súly: 2.1 kg ■ Rozsdamentes acélrúd ■ Kf. borítású recézett talp		



Digitális tolómérő DS 150	338 5015	39.90
■ Digitális tolómérő DS 150 ■ Por és olaj ellen védett ■ mm / inch átváltás ■ Ismétlő pontosság: ±0.01 mm ■ Mélységmérő ■ Nyomatató port (RS 232) ■ 0.01 mm-es kijelzés ■ Tartalék elemmel, műanyag védőtokban szállítva		



Precíziós mérőeszköz készlet MS 4	338 5030	45.00
■ 4 darab ■ Speciális acélból ■ PVC dobozban ■ 150 mm-es mérőléc ■ Tolómérő 150 mm x 0.05 mm ■ Mikrométer 0 - 25 x 0.01 mm ■ Derékszög DIN 875/1, 100 mm x 70 mm		



Megnevezés Cikkszám Euro (ÁFA nélkül)



Digitális pozíciókijelző DPA 2000 338 4001 **650.00**

- A DPA 2000 egy digitális háromtengelyes pozíciókijelző, amit marógépekhez (X-Y-Z) és esztergagépekhez (X, Z, Z0) használnak
- Áramkimaradás esetén az adatokat az olvasható memóriába menti
- A késtartó szán és az esztergaszán útja külön is megjeleníthető és összegezhető egy differenciál / kapcsolt áramkörben (Sz)
- Kijelző lépésköz 0.01/0.005 mm
- Váltási lehetőség abszolút és növekményes
- Bemeneti paraméter
- Referenciajel-kiértékelés
- Könnyen kezelhető, problémamentesen összeszerelhető
- Erőtlen mikroprocesszor
- Billentyűzet
- Optimális ár-érték arány
- Faliegység szériatartozék
- Egyéni összeszerelésre



Mérőléccel DPA 2000-hez

- Teljesen zárt úthosszmérő rendszerek precíziós üveg mérőpálcával
- A z érzékelőszerkezet miniatűr golyóscsapágyakkal vezetett, tengelykapcsolóval van a talphoz rögzítve
- Gumi tömítőperem véd a por, forgács és vízfröcskölés ellen
- Flexibilis, szigetelő fémcső védi a 3 méteres kábelt
- Egyéni összeszerelésre

ML 80 mm	338 4108	255.00
ML 100 mm	338 4110	255.00
ML 120 mm	338 4112	255.00
ML 170 mm	338 4117	255.00
ML 220 mm	338 4122	265.00
ML 270 mm	338 4127	265.00
ML 320 mm	338 4132	275.00
ML 370 mm	338 4137	310.00
ML 420 mm	338 4142	315.00
ML 470 mm	338 4147	329.00
ML 520 mm	338 4152	349.00
ML 570 mm	338 4157	379.00
ML 620 mm	338 4162	385.00
ML 670 mm	338 4167	385.00
ML 720 mm	338 4172	419.00
ML 770 mm	338 4177	459.00
ML 820 mm	338 4182	465.00
ML 870 mm	338 4187	509.00
ML 920 mm	338 4192	549.00
ML 970 mm	338 4197	579.00
ML 1,020 mm	338 4202	599.00
ML 1,250 mm	338 4225	715.00
ML 1,400 mm	338 4240	885.00
ML 1,520 mm	338 4252	940.00
ML 1,670 mm	338 4267	1,049.00
ML 1,940 mm	338 4294	1,195.00
Összeszerelési költség (lécenként)	900 0410	250.00

Megnevezés Cikkszám Euro (ÁFA nélkül)



Digitális pozíciókijelző DPM 1 338 5201 **99.00**

- Gépekre mélységmérésre, ütközőállításra, keresztcszán pozicionálásra, stb.
- egy tengelyre
- 1/100 mm-es pontosság
- mm / inch átváltás
- Automatikus kikapcsolás
- Egyéni összeszerelésre



Digitális pozíciókijelző DPM 3 338 5203 **269.00**

- Gépekre mélységmérésre, ütközőállításra, keresztcszán pozicionálásra, stb.
- 3 tengelyre
- 1/100 mm-es pontosság
- LED kijelző 107 x 62 mm
- mm / inch átváltás
- Átváltás fél méretekre
- Mágnes szériatartozék
- Automatikus kikapcsolás
- Kábelhossz: 2 m
- Méretek: 190 x 105 x 35 mm



Digitális mérőléccel vízszintes kijelzővel (összeszerelésre)

■ MS H 0 - 100 mm	338 5210	59.00
■ MS H 0 - 150 mm	338 5215	73.00
■ MS H 0 - 200 mm	338 5220	77.00
■ MS H 0 - 300 mm	338 5230	89.00
■ MS H 0 - 400 mm	338 5240	109.00
■ MS H 0 - 500 mm	338 5250	175.00
■ MS H 0 - 600 mm	338 5260	209.00
■ MS H 0 - 800 mm	338 5280	299.00
■ MS H 0 - 1,000 mm	338 5300	389.00



Digitális mérőléccel függőleges kijelzővel (összeszerelésre)

■ MS V 0 - 100 mm	338 5310	75.00
■ MS V 0 - 150 mm	338 5315	85.00
■ MS V 0 - 200 mm	338 5320	87.00
■ MS V 0 - 300 mm	338 5330	99.00
■ MS V 0 - 400 mm	338 5340	119.00
■ MS V 0 - 500 mm	338 5350	179.00
■ MS V 0 - 600 mm	338 5360	219.00
■ MS V 0 - 800 mm	338 5380	319.00
■ MS V 0 - 1,000 mm	338 5400	405.00

Ceruzaelem R6 VARTA, 1.5 V 338 5480 **2.90**

Alkalmos:

- Digitális tolómérőhöz (DS 150)
- Digitális mérőléchez (MS V és MS H)

Fémipari szalagfűrészgépek

Fémipari szalagfűrészgép

OPTI S 100 G

OPTI S 130 GH

Hajtóműves fémipari szalagfűrészgépek

OPTI S 181 G

OPTI S 181 GG

OPTI S 210 G

OPTI S 275 G

Kiegészítők fémipari szalagfűrészgépekhez



OPTI S 100 G - Ideálisan használható építkezéseken, beszereléseken, autószervezekben, kisipari műhelyekben és hobbicélokra. Kicsi, könnyen hordozható.

Meggyőző érvek: minőség, hatékonyság és kedvező ár

- Automatikus határoló ütköző-kapcsoló
- Golyóscsapágyas fűrészlap-vezetés
- Ideális helyszíni munkákon való használatra
- Szabadalmazott gyorsbefogású gépsatu
- Helymegtakarítás a fűrészkeret 45°-os dönthetőségének köszönhetően
- A fűrészelés közben más munka is végezhető
- Automatikus fűrészkeret leengedés a három fokozatban állítható fűrészkeret-nyomáscsökkentővel

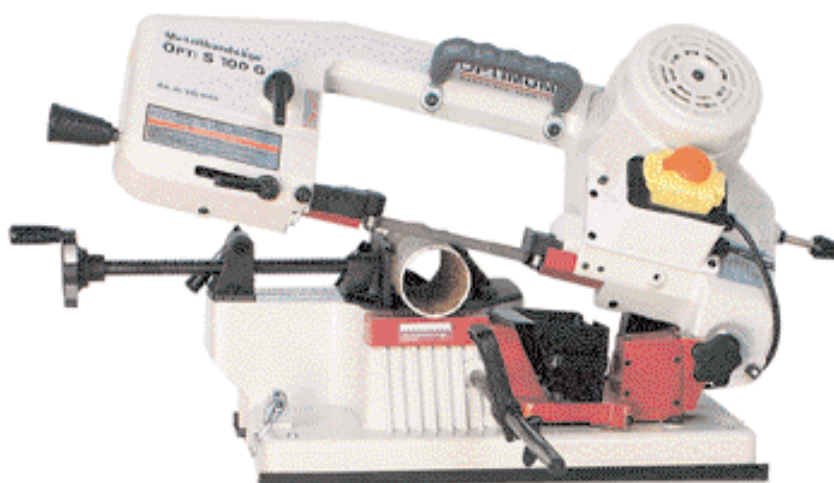

Választható:

- Összecsukható gépállvány; stabil, helytakarékos és könnyen mozgatható

Meggyőző érvek...



- Szabadalmazott gyorsbefogású gépsatu



- Automatikus fűrészkeret leengedés
- Három fokozatban állítható fűrészkeret-előtolás

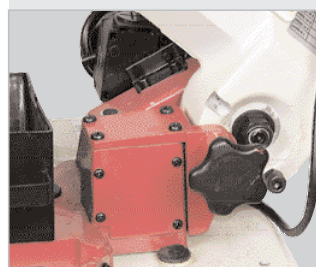

- Szállításához rögzíthető fűrészkeret

Modell	OPTI S 100 G
Cikkszám	330 0100
Euro (ÁFA nélkül)	499.00

Technikai adatok	
Vágási kapacitás 90°-nál	<input type="radio"/> 100 mm
Vágási kapacitás 90°-nál	<input type="checkbox"/> 100 x 150 mm
Vágási kapacitás 45°-nál	<input type="radio"/> 65 mm
Vágási kapacitás 45°-nál	<input type="checkbox"/> 100 x 60 mm
Fűrészlap méretei	1,470 x 13 x 0.65 mm
Vágósebesség	45 m/perc
Motorteljesítmény 230V/50Hz	370 W
Méreték (hossz.xszél.xmag.)	724 x 381 x 458 mm
Nettó súly	23 kg

Mellékelt tartozékok:	
■	Automatikus határoló ütköző
■	Gyorsbefogású gépsatu
■	Bimetálos fűrészlap (10-14 TPI)
■	Munkadarab ütköztető

Kiegészítők		Cikkszám	Euro (ÁFA nélkül)
■	Gépállvány	335 1490	75.00
■	Bimetálos fűrészlap HSS (10-14PZ)	335 1110	17.90

Fémipari szalagfűrészgépek

OPTI S 130 GH - Ideális könnyűfűrészelési műveletekhez.
Vágási szög -45° -tól $+60^\circ$ -ig a forgatható fűrészkeret segítségével

Meggyőző érvek: minőség, hatékonyság és kedvező ár

- Automatikus fűrészkeret leengedés fokozatosan állítható hidraulikus munkahengerrel
- A rögzítőalap, a forgatókar és a fűrészkeret szürkeöntvényből készült
- 3 pontos golyóscsapágyas fűrészlap-vezetés
- Automatikus határoló ütköző-kapcsoló
- Mindkét oldalra -45° és $+60^\circ$ között forgatható
- Csendes működés
- Három sebesség
- Gyorsbefogású gépsatu
- A gépállvány szériatartozék



Meggyőző érvek...



- Mindkét oldalra -45° és $+60^\circ$ között forgatható



- Gyorsbefogású gépsatu a munkadarab gyors beszorítása érdekében

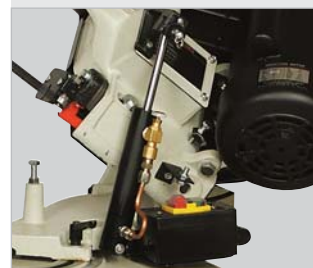

- Fokozatosan állítható hidraulikus rendszer a fűrészkeret leengedéséhez
- Rögzítőalap, forgatókar és fűrészkeret robusztus szürkeöntvényből

Modell	OPTI S 130 GH
Cikkszám	330 0130
Euro (ÁFA nélkül)	499.00

Technikai adatok	
Vágási kapacitás 90° -nál <input type="radio"/>	128 mm
Vágási kapacitás 90° -nál <input type="checkbox"/>	100 x 150 mm
Vágási kapacitás 60° -nál <input type="radio"/>	56 mm
Vágási kapacitás 60° -nál <input type="checkbox"/>	56 x 56 mm
Vágási kapacitás 45° -nál <input type="radio"/>	94 mm
Vágási kapacitás 45° -nál <input type="checkbox"/>	94 x 78 mm
Fűrészlap méretei	1,638 x 13 x 0.65 mm
Vágósebességek	22/31/55 m/perc
Motorteljesítmény 230V/50Hz	250 W
Méretetek (hossz.xszél.xmag.)	980 x 385 x 1,060 mm
Nettó súly	78 kg

Mellékelt tartozékok:

- Automatikus határoló ütköző
- Mélységütköző
- Bimetálos fűrészlap (10-14 TPI)
- Gépállvány
- Gyorsbefogású gépsatu

Kiegészítők	Cikkszám	Euro (ÁFA nélkül)
■ Fűrészlap 13 mm (14 TPI)	335 1514	5.95
■ Bimetálos fűrészlap 13 mm HSS (10-14TPI)	335 1518	17.90

OPTI S 181 G - A kifinomult fémipari szalagfűrész sebességváltós hajtással és 3 vágósebességgel

Meggyőző érvek: minőség, hatékonyság és kedvező ár

- Elektromágneses kikapcsológomb (IP 54) alacsonyfeszültség elleni védelemmel és motorkímélő kapcsolóval
- Robosztus szűrkeöntvény felépítmény
- Forgácskefe
- Csendes működés
- Hűtőfolyadék rendszer mint szériatartozék
- 5 pontos golyóscsapágyas fűrészlap-vezetés
- Három vágósebesség a sebességváltó szerkezetnek köszönhetően
- Gyorsbefogású gépsatu gérvágáshoz
- Fűrészkeret leengedése fokozatosan állítható hidraulikus rendszerrel
- Automatikus határoló ütköző



Modell	OPTI S 181 G
Cikkszám	330 0182
Euro (ÁFA nélkül)	1,195.00

Technikai adatok	
Vágási kapacitás 90°-nál <input type="radio"/>	180 mm
Vágási kapacitás 90°-nál <input type="checkbox"/>	180 x 240 / 65 x 300 mm
Vágási kapacitás 45°-nál <input type="radio"/>	110 mm
Vágási kapacitás 45°-nál <input type="checkbox"/>	170 x 110 mm
Fűrészlap méretek	2,362 x 19 x 0.9 mm
Vágósebességek	39/66/82 m/perc
Motorteljesítmény 400V/50Hz	750 W
Méretek (hossz.x szél.x mag.)	1,275 x 450 x 1,100 mm
Nettó súly	130 kg

Mellékelt tartozékok:

- Automatikus határoló ütköző
- Munkadarab ütköztető
- Bimetálos fűrészlap (10-14 TPI)
- Hűtőfolyadék rendszer

Kiegészítők

	Cikkszám	Euro (ÁFA nélkül)
■ Bimetálos fűrészlap M 42 HSS (10-14 TPI)	335 7520	25.00
■ Bimetálos fűrészlap M 42 HSS (6-10 TPI)	335 7521	25.00

Meggyőző érvek...



- Három vágósebesség (39/66/82 m/min.) a sebességváltónak köszönhetően



- Állítható beszorító pófák a gépsatu 0° és 45° fok közötti gérvágáshoz



- Az előtolás sebessége a hidraulikus munkahenger szeleppel állítható



- Nagy kerekek és kézreálló fogantyú teszik probléma-mentessé a gép szállítását

Hajtóműves fémipari szalagfűrészgépek

OPTI S 181 GG - A kifinomult fémipari szalagfűrész sebességváltós hajtással, 3 vágósebességgel és dönthető fűrészkerettel

Meggyőző érvek: minőség, hatékonyság és kedvező ár

- Elektromágneses kikapcsológomb (IP 54) alacsonyfeszültség elleni védelemmel és motorkímélő kapcsolóval
- Helymegtakarítás a fűrészkeret 45°-os dönthetőségének köszönhetően
- Automatikus rögzítés 0°/15°/30°/45°-nál
- Három vágósebesség a sebességváltó szerkezetnek köszönhetően
- Robosztus szürkeöntvény felépítmény
- Csendes működés
- Hűtőfolyadék rendszer mint szériatartozék
- 5 pontos golyóscsapágyas fűrészlap-vezetés
- Gyorsbefogású gépsatu gérvágáshoz
- Fűrészkeret leengedése folyamatosan állítható hidraulikus rendszerrel
- Automatikus határoló ütköző
- Forgácskefe



Meggyőző érvek...



- Három vágósebesség (39/66/82 m/min.) a sebességváltónak köszönhetően



- Helymegtakarítás az állítható gérvágó pozícióknak köszönhetően
- Automatikus rögzítés 0°/15°/30°/45°-nál



- Az előtolás sebessége a hidraulikus munkahenger szeleppel állítható



- Nagy kerekek és kézreálló fogantyú teszik problémamentessé a gép szállítását

Modell	OPTI S 181 GG
Cikkszám	330 0183
Euro (ÁFA nélkül)	1,750.00

Technikai adatok	
Vágási kapacitás 90°-nál <input type="radio"/>	180 mm
Vágási kapacitás 90°-nál <input type="checkbox"/>	180 x 220 / 50 x 260 mm
Vágási kapacitás 45°-nál <input type="radio"/>	105 mm
Vágási kapacitás 45°-nál <input type="checkbox"/>	120 x 105 mm
Fűrészlap méretei	2,362 x 19 x 0.9 mm
Vágósebességek	39/66/82 m/perc
Motorteljesítmény 400V/50Hz	750 W
Méreték (hossz.x szél.x mag.)	1,275 x 570 x 1,140 mm
Nettó súly	180 kg

Mellékelt tartozékok:

- Munkadarab ütköztető
- Bimetálos fűrészlap (10-14 TPI)
- Motorvédő kapcsoló
- Hűtőfolyadék berendezés

Kiegészítők

- Bimetálos fűrészlap M 42 HSS (10-14 TPI)
- Bimetálos fűrészlap M 42 HSS (6-10 TPI)

Cikkszám	Euro (ÁFA nélkül)
335 7520	25.00
335 7521	25.00

OPTI S 210 G/ OPTI S 210 G Vario - Szalagfűrészgép fémmunkákhoz dönthető fűrészkerettel és 2 vágósebességgel. "Vario" kivitelben is választható feszültségátalakítóval a fokozatmentes sebességszabályozásért.

Meggyőző érvek: minőség, hatékonyság és kedvező ár

- Nagy teherbírású szürkeöntvény konstrukció
- Nagy vágási pontosság
- Csendes működés
- Gérvágó pozícióba állítható fűrészkeret
- Automatikus határoló ütköző-kapcsoló
- 5 pontos golyóscsapágyas fűrészlap-vezetés
- 2 vágósebesség választható a 2 fokozatú motorral.
- A "Vario" modellel folyamatos sebességszabályozás
- Gépsatu gyorszorító szerkezettel
- Fűrészkeret előtolási sebessége a hidraulikus munkahenger szeleppel állítható
- Hűtőfolyadék-pumpa szériatartozékként
- Helymegtakarítás a gérvágó pozíciónak köszönhetően
- Minőségi bimetálos fűrészlap szériatartozékként



Meggyőző érvek...

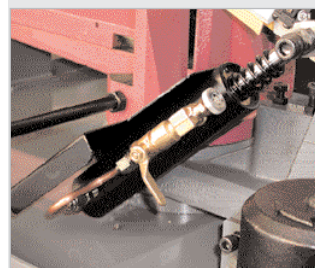

- Az előtolás sebessége a hidraulikus munkahenger szeleppel állítható



- A fűrészkeret könnyen gérvágó pozícióba állítható a skálával és a rögzítőrendszerrel



- Precíziós 5 pontos golyóscsapágyas fűrészlap-vezetés
- Forgácskefe
- Automatikus határoló ütköző



- Erőteljes 750 Wattsos motor

Modell	OPTI S 210 G	OPTI S 210 G Vario
Cikkszám	330 0210	301 2210
Euro (ÁFA nélkül)	1.450.00	2.290.00

Technikai adatok		
Vágókapacitás 90°-nál <input type="radio"/>	170 mm	170 mm
Vágókapacitás 90°-nál <input type="checkbox"/>	140 x 210 mm	140 x 210 mm
Vágókapacitás 45°-nál <input type="radio"/>	125 mm	125 mm
Vágókapacitás 45°-nál <input type="checkbox"/>	100 x 125 mm	100 x 125 mm
Fűrészlap méretek	2,080 x20 x0.9 mm	2,080 x20 x0.9 mm
Vágósebességek, 2 fokozat	40/80 m/perc	12 - 120 m/perc
Teljesítmény 400V/50Hz	750 W	750 W
Méretek (hossz.xszél.xmag.)	1,300x580x780 mm	1,300x580x780 mm
Nettó súly	157 kg	160 kg

Mellékelt tartozékok:

- Munkadarab ütköztető
- Hidraulikus leengedő henger
- Bimetálos fűrészlap (10-14 TPI)
- Hűtőfolyadék rendszer
- Gépvállvány

Kiegészítők

	Cikkszám	Euro (ÁFA nélkül)
■ Bimetálos fűrészlap M 42 HSS (10-14 TPI)	335 7515	25.00
■ Bimetálos fűrészlap M 42 HSS (6-10 TPI)	335 7514	25.00

Hajtóműves fémipari szalagfűrészgépek

OPTI S 275 G / OPTI S 275 G Vario - Szalagfűrészgép fémmunkákhoz dönthető fűrészkerettel és 2 vágósebességgel. "Vario" kivitelben is választható feszültségátalakítóval a fokozatmentes sebességszabályozásért.

Meggyőző érvek: minőség, hatékonyság és kedvező ár

- Nagy teherbírású szürkeöntvény konstrukció
- Nagy vágási pontosság
- Csendes működés
- 60°-ig dönthető fűrészkeret
- Automatikus határoló ütköző
- 5 pontos golyóscsapágyas fűrészlap-vezetés
- 2 vágósebesség választható a 2 fokozatú motorral.
- A "Vario" modellel folyamatos sebességellenőrzés
- Gépsatu gyorszorító szerkezettel
- Fűrészkeret előtolási sebessége a hidraulikus munkahenger szeleppel állítható
- Hűtőfolyadék-pumpa szériatartozékként
- Helymegtakarítás a gérvágó pozíciónak köszönhetően
- Minőségi bimetalos fűrészlap szériatartozékként



Meggyőző érvek...



- Az előtolás sebessége a hidraulikus munkahenger szeleppel állítható

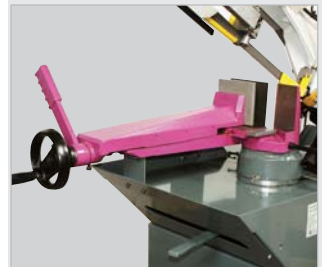

- A fűrészkeret könnyen gérvágó pozícióba állítható a skálával és a rögzítőrendszerrel

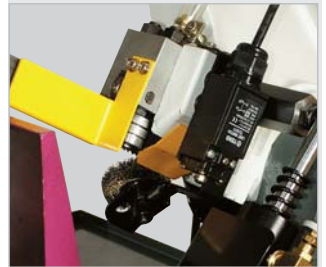

- Precíziós 5 pontos golyóscsapágyas fűrészlap-vezetés
- Forgácskefe
- Automatikus határoló ütköző



- Erőteljes 1.1 kW-os motor

Modell	OPTI S 275 G	OPTI S 275 G Vario
Cikkszám	330 0275	301 2275
Euro (ÁFA nélkül)	1,790.00	2,590.00

Technikai adatok	OPTI S 275 G	OPTI S 275 G Vario
Vágókapacitás 90°-nál <input type="radio"/>	225 mm	225 mm
Vágókapacitás 90°-nál <input type="checkbox"/>	245 x 180 mm	245 x 180 mm
Vágókapacitás 60°-nál <input type="radio"/>	100 mm	100 mm
Vágókapacitás 60°-nál <input type="checkbox"/>	100 x 100 mm	100 x 100 mm
Vágókapacitás 45°-nál <input type="radio"/>	160 mm	160 mm
Vágókapacitás 45°-nál <input type="checkbox"/>	160 x 160 mm	160 x 160 mm
Fűrészlap méretek	2,480 x27 x0.9 mm	2,480 x27 x0.9 mm
Vágósebességek 2 fokozat	45/90 m/perc	14 - 120 m/perc
Teljesítmény 400V / 50Hz	1.1 kW	1.1 kW
Hűtőpumpa-motor	40 W	40 W
Méretek (h. x sz. x m.)	1,380 x580 x930 mm	1,380 x 580 x 930 mm
Nettó súly	200 kg	205 kg

Mellékelt tartozékok:

- Munkadarab ütköztető
- Hidraulikus leengedő henger
- Bimetalos fűrészlap (10-14 TPI)
- Hűtőfolyadék rendszer
- Gépállvány

Kiegészítők

Kiegészítők	Cikkszám	Euro (ÁFA nélkül)
■ Bimetalos fűrészlap M 42 HSS (10-14 TPI)	335 7525	29.00
■ Bimetalos fűrészlap M 42 HSS (6-10 TPI)	335 7524	29.00

Fúróélező köszörűgép

OPTI DG 20

Asztali köszörűgépek

OPTI SM 175

OPTI SM 200

OPTI SM 250

Polírozógépek

OPTI PSM 200

OPTI PSM 250

Kiegészítők köszörűgépekhez

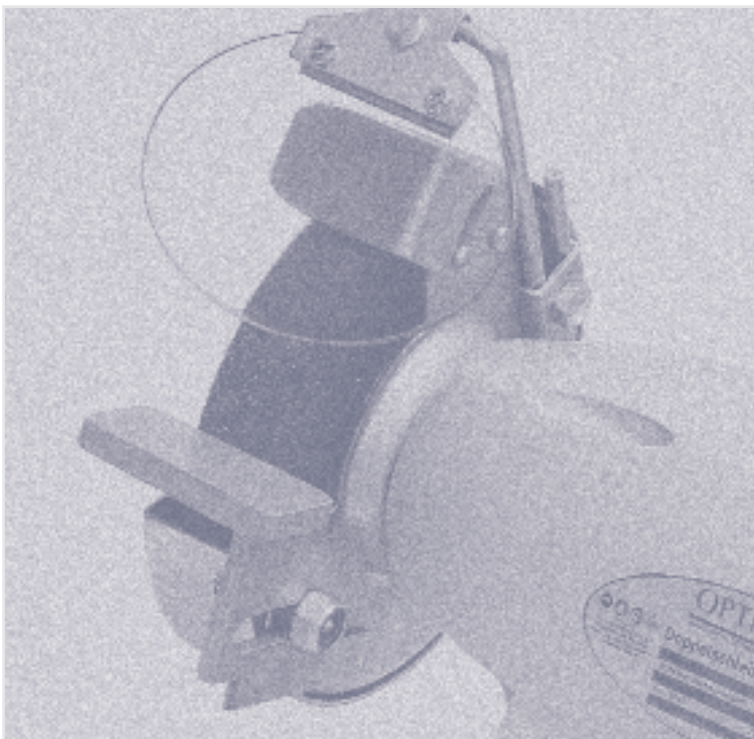

Fúróélező köszörűgép

OPTI DG 20 - Az optimális fúróélező köszörű folyamatos sebességszabályozási lehetőséggel és nagy ismétlődőpontossággal

Meggyőző érvek: minőség, hatékonyság és kedvező ár

- Fokozatmentes fordulatszám-szabályozás
- Masszív öntöttvas alap magas nehezéksúllyal a vibrációmentes működésért
- Kiegyensúlyozott rotor minőségi golyóscsapágyakkal a sima futásért és a hosszú élettartamért
- Mágneskapcsoló zárható vészleállító kapcsolóval
- Csigafúrók széles tartománya (3 - 20 mm) köszörülhető
- Nagy ismétlődőpontosság a prizmás vezetékek köszönhetően
- Folyamatos fordulatszám-szabályozás különböző anyagokhoz
- Szögállítási lehetőség az összes típusú csigafúróhoz
- Prizmatikus felfogás a munkadarab precíz központosítása érdekében

Új

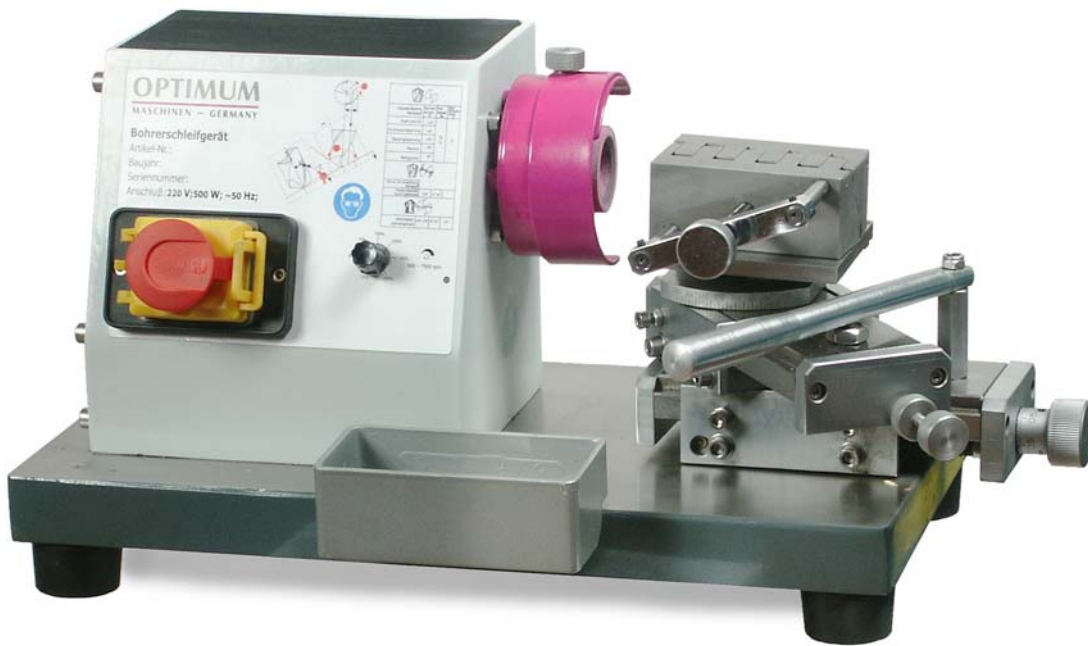

Meggyőző érvek...



- Stabil prizmatikus befogás a precíz központosításért és a biztos befogásért



- Önélező fazékkorong
- Élezés nem szükséges



- Ki-be kapcsoló gomb (IP 54 minősített) gumifedéllel a por és a víz ellen

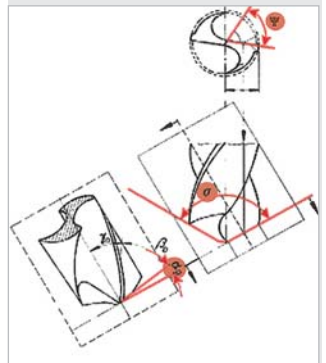

- Fúrófej élgeometria-táblázat a jellemző szögek megadásával csigafúró és kf. lapkás fúró köszörüléséhez

Modell	OPTI DG 20
Cikkszám	310 0020
Euro (ÁFA nélkül)	590.00

Technikai adatok	
Köszörűkő külső átmérő	40 mm
Szabályozható sebesség	1,400 - 7,600 rpm
Fúró köszörülési szögek	90° - 150°
Köszörülési átmérő	3 - 20 mm
Motorteljesítmény 230V/50Hz	500 W
Méret (hossz.xszél.xmag.)	225 x 490 x 240 mm
Súly	26.7 kg

Kiegészítők
■ Fazékkorong

Cikkszám Euro (ÁFA nélkül)
310 7120 **14.00**

OPTIMUM asztali köszörűgépek: minőségi termék kisipari és ipari felhasználásra

Meggyőző érvek: minőség, hatékonyság és kedvező ár

- Nagy teherbírású, hosszú élettartamú ipari modell karbantartást nem igénylő motorral folyamatos használatra
- Alumínium présöntvény ház
- Kiegyensúlyozott rotor minőségi golyóscsapágyakkal a sima futásért és a hosszú élettartamért
- Robosztus, állítható munkadarab befogatás
- Védőberendezés törésálló plexiüvegből
- Mágneskapcsoló zárható vészleállítóval
- Két széles korund köszörűkorong
- CE-minősített gyártás
- 3 év garancia



Meggyőző érvek...



- Robosztus, állítható munkadarab befogatás
- Védőberendezés törésálló plexiüvegből



- Kiegyensúlyozott rotor minőségi golyóscsapágyakkal a sima futásért és a hosszú élettartamért
- Két univerzális korund köszörűkorong



- Ki-be kapcsoló gomb (IP 54 minősített) gumifedéllel a por és a víz ellen

Kiegészítők	Cikkszám	Euro (ÁFA nélkül)
■ Fali egység	310 7050	39.00
■ Gépállvány	310 7100	79.00
Tartalék köszörűkorongok		
Durva standard korund K 36		
■ Ř 175 x 25 Ř 32 mm	310 7180	14.00
■ Ř 200 x 30 Ř 32 mm	310 7210	20.00
■ Ř 250 x 40 Ř 32 mm	310 7250	49.00
Finom standard korund K 80		
■ Ř 175 x 25 Ř 32 mm	310 7185	14.00
■ Ř 200 x 30 Ř 32 mm	310 7215	20.00
■ Ř 250 x 40 Ř 32 mm	310 7255	49.00



fali egység



gépállvány

Modell	OPTI SM 175	OPTI SM 200	OPTI SM 200 VARIO	OPTI SM 250	OPTI SM 250 VARIO
Cikkszám (230 V)	310 1175	310 1200	-	-	-
Euro (ÁFA nélkül)	99.00	119.00	-	-	-
Cikkszám (400 V)	-	310 1203	301 0205	310 1253	301 0255
Euro (ÁFA nélkül)	-	129.00	699.00	199.00	849.00

Technikai adatok	OPTI SM 175	OPTI SM 200	OPTI SM 200 VARIO	OPTI SM 250	OPTI SM 250 VARIO
Köszörűkorong méretek	Ř 175 x 25 Ř 32 mm	Ř 200 x 30 Ř 32 mm	Ř 200 x 30 Ř 32 mm	Ř 250 x 40 Ř 32 mm	Ř 250 x 40 Ř 32 mm
Szemcsézés	K36P / K80N	K36P / K80N	K36P / K80N	K36P / K80N	K36P / K80N
Fordulatszám	2,850 ford/perc	2,850 ford/perc	800 - 3,000 ford/perc	2,850 ford/perc	800 - 3,000 ford/perc
Motorteljesítmény 50 Hz	450 W	600 W	600 W	1.5 kW	1.5 kW
Porelszívó lyuk külső Ř	-	-	-	35 mm	35 mm
belső Ř	-	-	-	42 mm	42 mm
Méretek (hossz. xszél. xmag.)	456 x 220 x 291 mm	461 x 246 x 310 mm	461 x 246 x 310 mm	542 x 304 x 365 mm	542 x 304 x 365 mm
Súly	14 kg	16 kg	16 kg	39 kg	45 kg

Polírozógépek

OPTI PSM 200 POLISH / OPTI PSM 250 POLISH - Masszív polírozógépek fémekhez

Meggyőző érvek: minőség, hatékonyság és kedvező ár

- Nagy teherbírású, hosszú élettartamú ipari modell karbantartást nem igénylő motorral
- Alumínium présöntvény ház
- Kiegyensúlyozott rotor minőségi golyóscsapágyakkal a sima futásért és a hosszú élettartamért
- Mágneskapcsoló zárható vészleállítóval
- CE-minősített gyártás
- 3 év garancia

Új



Fali egység



Gépállvány



Mellékelt tartozékok:

- Finom polírozókorong
- Durva polírozókorong

Meggyőző érvek...



- Kiegyensúlyozott rotor minőségi golyóscsapágyakkal a sima futásért és a hosszú élettartamért



- Két polírozókorong



- Ki-be kapcsoló gomb (IP 54 minősített) gumi fedéllel a por és a víz ellen

Modell	OPTI PSM 200 Polish	OPTI PSM 250 Polish
Cikkszám (230 V)	310 1320	-
Euro (ÁFA nélkül)	189.00	-
Cikkszám (400 V)	310 1323	310 1325
Euro (ÁFA nélkül)	199.00	259.00

Technikai adatok		
Polírozókorong méretei	200 x 20 x 16 mm	250 x 25 x 20 mm
Fordulatszám	2,850 ford/perc	2,850 ford/perc
Motorteljesítmény 50 Hz	600 Watt	1.5 kW
Méreték (hossz.xszél.xmag.)	200 x 550 x 260 mm	250 x 630 x 320 mm
Nettó súly	14 kg	23 kg

Kiegészítők	Cikkszám	Euro (ÁFA nélkül)
■ Fali egység	310 7050	39.00
■ Gépállvány	310 7100	79.00
Tartalék köszörűkorong		
Finom polírozókorong		
■ R 200 x 30 R 20 mm	310 7320	15.90
■ R 250 x 40 R 20 mm	310 7330	19.90
Durva polírozókorong		
■ R 200 x 30 R 20 mm	310 7321	15.90
■ R 250 x 40 R 20 mm	310 7331	19.90

Asztali satu

OPTI WBS 100

OPTI WBS 135

Karos lemezvágóolló

OPTI PS 125

OPTI PS 150

OPTI PS 300

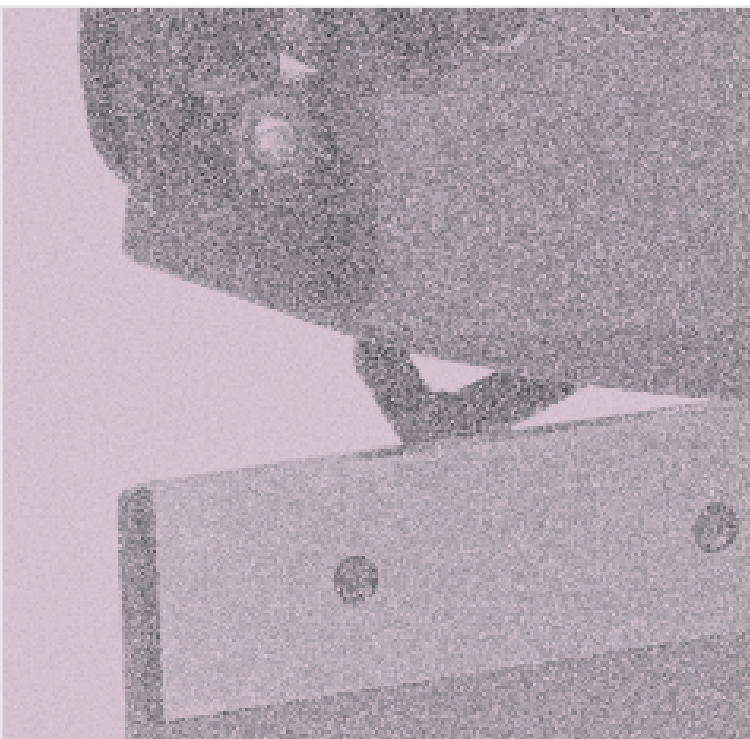

Asztali satu

OPTI WBS 100 / WBS 135 - Minőségi multipofás satu lábpedállal a gyors és biztos befogásért

Meggyőző érvek: minőség, hatékonyság és kedvező ár

- A satupofa hátrafelé nyílik
- Az állítható fecskefarkvezeték maximális párhuzamosságot biztosít
- A szélesre nyíló satu a munkadarab biztos befogását garantálja
- Beépített skála
- Hosszú élettartam a gömbrágitós, 500 Nm/mm² erősségű öntvénynek köszönhetően
- A szériatartozékként szállított szorítóporfával bármilyen munkadarab és anyag pontosan, biztonságosan és fokozatosan szorítható be
- A keresztirányú prizma gyárilag benne van a szorítóporfában

Új

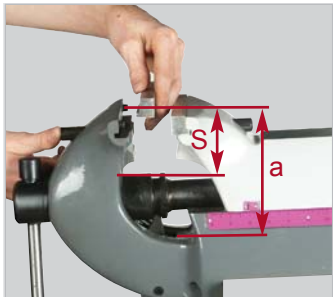

- A leszorítóporfák gyorsan cserélhetők, mindenféle segédeszköz nélkül



- A pedállal lehet előszorítást adni a munkadarabnak, így mindkét kéz szabaddá válik



Meggyőző érvek...

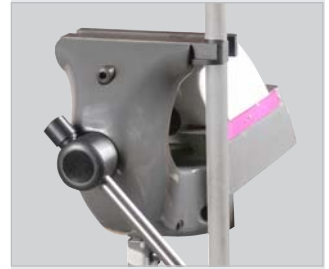

- Az oldalirányba kilógó szorítóporfákkal (kiegészítő készlet) rudak és csövek függőleges irányú befogása is lehetséges



- A hajtópofa készlettel (kiegészítő klt.) szilárd anyag (5 mm vastagságig), vagy lágy rézcső (6 - 12 mm átmérővel) is hajlítható



- A hajlítókészlet használható lemez töréséhez 200 mm-es lemezszélességig



- A pedál vagy a szorítókar (kiegészítő készlet) használható vágáshoz.

Modell	WBS 100	WBS 135
Cikkszám	300 0510	300 0513
Euro (ÁFA nélkül)	139.00	189.00
Technikai adatok		
Pofa szélessége	100 mm	135 mm
Pofa mélysége (a)	100 mm	100 mm
Pofa mélysége (s)	60 mm	60 mm
Szerszám súlya (max.)	50 kg	50 kg
Befogási hézag (max.)	45 mm	45 mm
Befogási kapacitás	200 mm	200 mm
Munkapad vastagság (max.)	40 mm	40 mm
Súly	30 kg	44 kg

Mellékelt tartozékok:

- Sima felületű pofa (2)
- Bordázott pofa (2)
- Prizmás pofa (1)
- Sima felületű alumínium pofa (2)
- Lábpedál

Kiegészítők

- Csavarozott pofa WBS 100-hoz
- Kiegészítő készlet WBS 135 (vágás, megtörés, hajlítás)

Cikkszám	Euro (ÁFA nélkül)
300 0512	20.00
300 0518	59.00

OPTI PS 125 / OPTI PS 150 / OPTI PS 300 - Az OPTIMUM karos acél lemezvágóollói, minőségi termék kisiparosok számára

Meggyőző érvek: minőség, hatékonyság és kedvező ár

- Fémlemez vágásához és szeleteléséhez
- Kiegészítő átvezető lyuk a penge alatt kerek munkadarabok precíz vágásához 13 mm átmérőig
- A pengék könnyen felszerelhetők, pillanatszorító nélkül
- Jó fogású masszív fogantyú
- Minőségi pengék

Új



Meggyőző érvek...

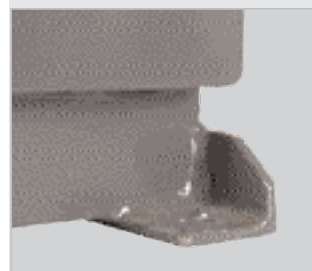

- Karos lemezvágóollók biztonságos rögzítőalappal és furatokkal a stabil rögzítéshez

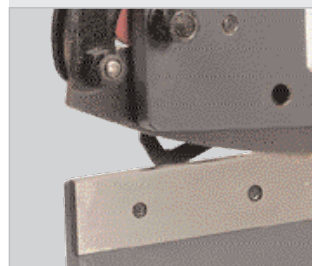

- Minőségi penge hosszú élettartammal



- Átvezető lyuk a penge alatt kerek munkadarabok precíz vágásához 13 mm átmérőig

Modell	OPTI PS 125	OPTI PS 150	OPTI PS 300
Cikkszám	324 1006	324 1007	324 1012
Euro (ÁFA nélkül)	99.00	149.00	219.00

Technikai adatok			
Vágókapacitás			
Kerek munkadarabok	Ř 13 mm	Ř 13 mm	Ř 13 mm
Anyaghosszúságok	125 mm	150 mm	300 mm
Anyagvastagságok	4 mm	5 mm	4 mm
Nettó súly	10 kg	12 kg	25 kg

- Az árak tájékoztató jellegűek és Euroban vannak megadva. A törvényileg alkalmazható ÁFA-t, szállítmányozási és rakodási költségeket nem tartalmazzák
- A vállalat nem vállal felelősséget semmilyen nyomtatási hibáért vagy félreértésért.
- A technikai és megjelenési módosítások jogát fenntartjuk.
- A kiszállítás kizárólag a vállalat szállítási és fizetési feltételei szerint történhet.
- Az áru a vállalat tulajdona marad, egészen a vételár teljes megfizetéséig.
- A kereskedelmi szektorban az általános garanciafeltételek érvényesek.
- A vállalat írásos engedélye nélkül a katalógus egyetlen része sem reprodukálható semmilyen formában.

OPTIMUM
MASCHINEN - GERMANY



OPTIMUM Sapka
58-as méret

Cikkszám: 900 0058
Euro (ÁFA nélkül): 7.50

■ Az Ön viszonteladója: