



5-Achs-Universal-Bearbeitungszentren
DMU 50/70 eVo *linear*

DMG

- 02 | 03 Anwendungen und Teile
- 04 | 07 Maschine und Technik
- 08 | 09 Tische
- 10 | 11 Steuerungstechnologie
- 12 | 13 Technische Daten und Optionen/Leistungsdiagramme
- 14 | 15 Aufstellpläne



Hydraulikelement / Formel 1:

Der wesentliche Vorteil der DMU eVo *linear* liegt in der Komplettbearbeitung der Werkstücke in maximal zwei Aufspannungen und das auch 5-Achs-Simultan.

5-Achs-Technologie mit Linearantrieb und NC-Schwenkrundtisch.

Die DMU 50/70 eVo *linear* vereinen die Flexibilität moderner Universal-Fräsmaschinen und die Leistungspotenziale von Vertikal-Bearbeitungszentren. Innovative Highlights wie Linearmotor in der X-Achse oder das Werkzeugmagazin mit Doppelgreifer sind neue Features, die diesen Maschinen maximale Produktivität und Flexibilität verleihen. Der NC-Schwenkrundtisch mit großem Schwenkbereich erlaubt Bearbeitungswinkel bis -18 Grad (DMU 50 eVo *linear*).

5-Seiten-Bearbeitung über 5-Achs-Positionierung bis hin zur 5-achsigen simultanen Konturbearbeitung erweitern die Einsatzmöglichkeiten dieser Maschinen in allen Fertigungsbereichen. Gebündelte Performance, sowohl in der Komplettbearbeitung von Einzelteilen als auch in der Serienproduktion. Ob in der Medizintechnik, der Automobil- und Elektroindustrie oder auch in der Luft- und Raumfahrttechnik – überall dort, wo nicht nur Zeit und Geld, sondern auch Genauigkeit und Flexibilität entscheidende Produktivitätsfaktoren sind, haben die DMU eVo *linear* die effizientesten Mittel für die optimale Fertigung.



- 1| Achsschenkelträger, Automotive 2| Messerkopf, Werkzeugbau
3| Kniegelenk, Medizintechnik 4| Titanventilblock, Aerospace
5| Hydraulikkomponente, Formel 1 6| Reifenform, Formenbau

1

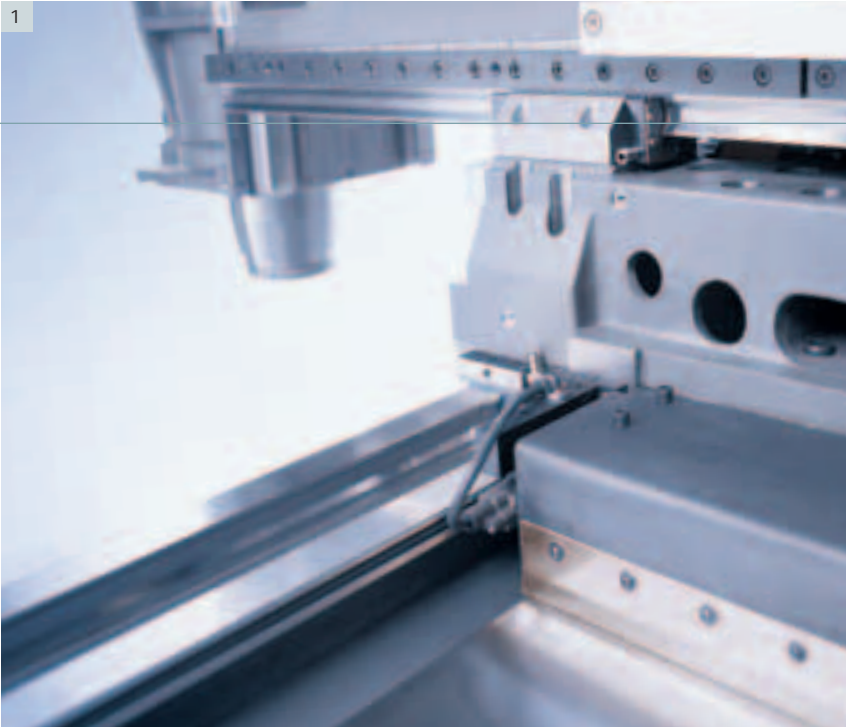

2



[1] Linearantrieb in der X-Achse: mit Eilganggeschwindigkeiten von bis zu 80 m/min, bei Beschleunigung bis zu 10 m/s². Die stabile Kreuzschlitten-Bauweise ist ein weiterer Garant für höchste Präzision in der Bearbeitung.
[2] NC-Schwenkrundtisch erlaubt Bearbeitungswinkel bis -18 Grad (DMU 50 eVo linear) und bis -12 Grad (DMU 70 eVo linear).

Highlights

- _ **Dynamischer NC-Schwenkrundtisch*** mit hohen Eilganggeschwindigkeiten, 40 min⁻¹ in der B-Achse und 50 min⁻¹ in der C-Achse
- _ **Enormer Schwenkbereich der B-Achse** für Bearbeitungswinkel bis -18 Grad
- _ **5-Seiten bis 5-Achs-Simultanbearbeitung**
- _ **Linearmotor in der X-Achse** für mehr Power und Präzision
- _ **Hohe Eilganggeschwindigkeiten** von bis zu 80 m/min in der X-Achse und Beschleunigung von 10 m/s² in allen Linearachsen
- _ **Doppelgreifer** für schnellen und zuverlässigen Werkzeugwechsel, Reduzierung der Span-zu-Span-Zeit bis auf 5 Sek.
- _ **Hohe Stabilität und Steifigkeit** durch Kreuzschlittenkonzept
- _ **Leistungsstarke Motorspindel** mit serienmäßigen 18.000 min⁻¹, 35 kW und Spindelvarianten 24.000 min⁻¹* und 42.000 min⁻¹*
- _ **Neues Design:** optimaler Zugang und mehr Transparenz zum Arbeitsraum; DMG ERGOline® Control mit 19"-Bildschirm und 3D-Steuerungstechnologie, wahlweise Heidenhain iTNC 530, MilliPlus iT oder Siemens 840 D solutionline
- _ **Werkzeugspeicherkapazität** bis 120 Plätze*

* optional



Rundumbearbeitung mit Lineartechnologie und High-Speed-Cutting mit bis zu 10 m/s^2 .

Die Lineartechnologie steigert die Effizienz und Genauigkeit bei der Bearbeitung auf höchstem Niveau. High-Speed-Cutting mit bis zu 80 m/min bei maximaler Dauergenauigkeit und höchster Dynamik – das sind die Vorzüge dieses Maschinenkonzeptes, welches mit seiner kompakten und stabilen Bauweise sowie der Verwendung modernster Komponenten neue Maßstäbe setzt.

Ein gut zugänglicher Arbeitsraum, optimaler Spänefluss, herausragende Ergonomie, digitale Antriebe, Temperaturkompensation in der Z-Achse und direkte Messsysteme sind innovative Features, die bereits in der Standardversion der Maschine enthalten sind.



DMU 50/70 eVo *linear*:
Fünf-Achs-Universal-Bearbeitungszentren
mit Vertikalspindel.

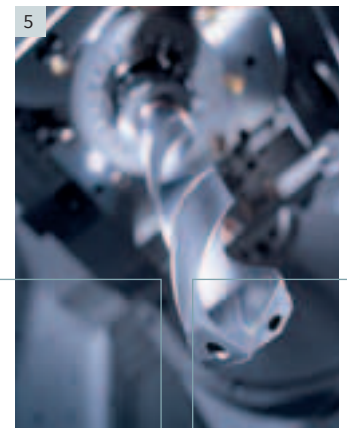
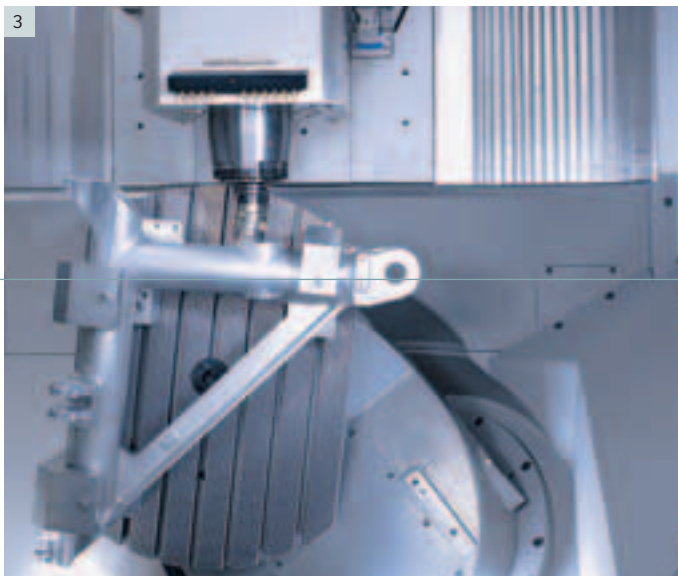
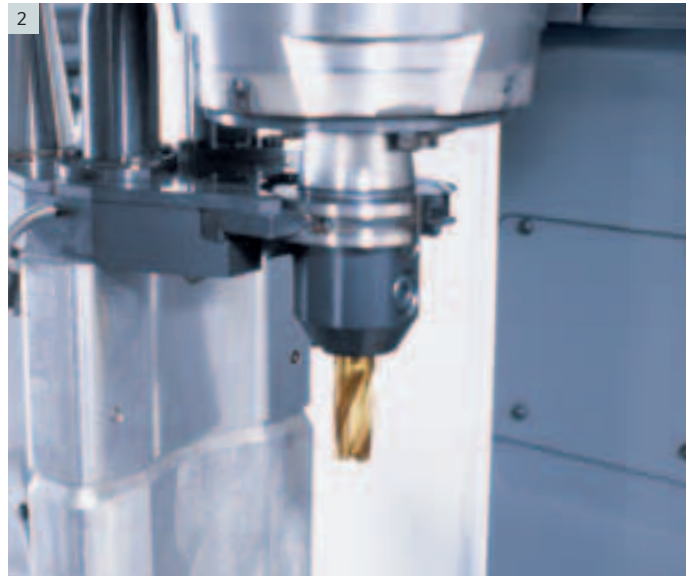

1| Hauptzeitparallel bestückbares Werkzeugmagazin 2| Doppelgreifer für sichere und schnelle Werkzeugübergabe 3| 18.000er-Spindel für dynamische Bearbeitung 4| HSK-Kegelreinigung für mehr Prozesssicherheit 5| Option innere Kühlmittelzuführung 6| Linearmotor und direkte Messsysteme für höchste Genauigkeit

Technologischer Vorsprung durch Innovationen – Hightech bis ins Detail.

Perfekt aufeinander abgestimmte Hightech-Features im kompakten Maschinenkonzept garantieren ein Höchstmaß an Präzision und Effizienz. So beeindruckt z. B. der Werkzeugwechsler mit Doppelgreifer nicht allein durch seine Schnelligkeit und der Reduktion der Span-zu-Span-Zeit bis zu 5 Sekunden, sondern auch durch die bedarfsorientierte Kapazität des Magazins mit 30, 60 oder sogar 120 Werkzeugen. Die Metallklammern im Kettenmagazin gewährleisten durch den sicheren Halt der Werkzeuge – wie auch die Kegelreinigung der HSK-Werkzeugaufnahmen – optimale Prozesssicherheit. Der verschleißfreie Linearantrieb in der X-Achse sorgt für höchste Genauigkeit und Dynamik. Neben der serienmäßigen 18.000er-Motorspindel, bieten die neuen 24.000er- oder 42.000er-Spindeln für jeden Bedarf die maßgeschneiderte Lösung. Die innere Kühlmittelzuführung bis 80 bar oder die Minimalmengenschmierung sind weitere Optionen und Garanten für optimale Ergebnisse mit höchster Oberflächengüte. Ob als Basismaschine oder als Sondermodell mit maßgeschneiderten Ausbaustufen – die DMU 50/70 eVo *linear* erweitern Ihre Bearbeitungsmöglichkeiten in der Fertigung.

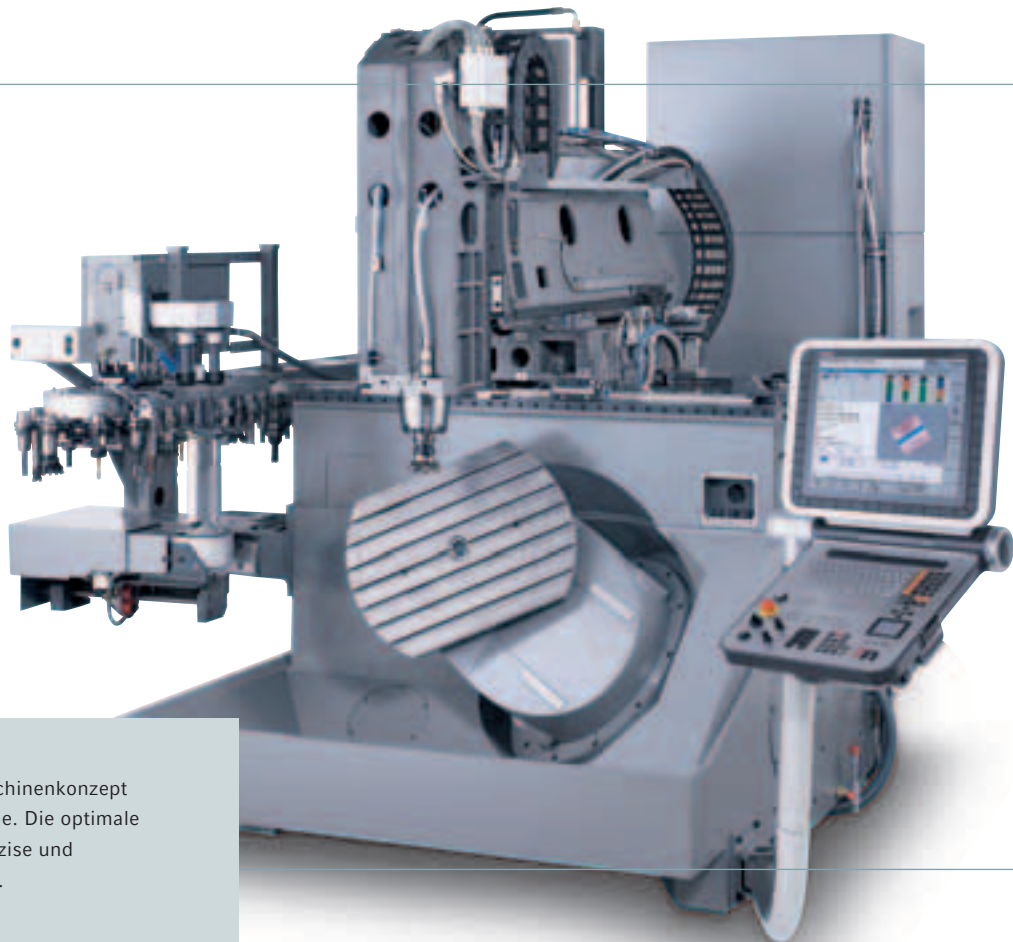
**DMU eVo *linear*:**

Stabiles, kompaktes Maschinenkonzept mit geringer Aufstellfläche. Die optimale Basis für die flexible, präzise und wirtschaftliche Fertigung.

Tisch-Optionen für jeden Einsatz. Schwenkbereich bis -18 Grad.

Top-Optionen zu einem optimalen Preis-Leistungs-Verhältnis. Die DMU 50/70 eVo *linear* werden diesem Anspruch in unerreichter Weise gerecht. Reduzierte Nebenzeiten und gesteigerte Produktivität werden durch Eilganggeschwindigkeiten von 40 min^{-1} in der B-Achse und 50 min^{-1} in der C-Achse erreicht. Der enorme Schwenkbereich der B-Achse erlaubt bei der DMU 50 eVo *linear* Bearbeitungswinkel bis -18 Grad (-12 Grad bei der DMU 70 eVo *linear*) und erweitert die Einsatzmöglichkeiten in der Komplettbearbeitung erheblich.

Neben einem starren Tisch und dem NC-Schwenkrundtisch steht auch ein Gegenhalter zur Verfügung, der je nach Einsatzbereich ein Maximum an Bearbeitungsvielfalt garantiert.



1|1 Gegenhalter für die präzise Bearbeitung lang dimensionierter Werkstücke |2-5| Der enorme Schwenkbereich des NC-Schwenkrundtisches lässt keine Wünsche in der Komplettbearbeitung offen



Kniegelenk / Medizintechnik:

Hohe Vorschubmomente, Eilganggeschwindigkeiten von bis zu 40 min^{-1} in der B-Achse, 50 min^{-1} in der C-Achse und Bearbeitungswinkel bis -18 Grad gewährleisten die wirtschaftliche Komplettbearbeitung in der Fertigung von Einzelteilen bis hin zur Serienproduktion.





1|1 DMG ERGOline® Control mit DMG SOFTkeys® – frei belegbare Direkttasten für häufig anzuwählende Bildschirminhalte oder Bediensequenzen |2| DMG SMARTkey® – die elektronische Zugangskontrolle zur personalisierten Autorisierung des Bedieners mit entsprechenden Zugriffsrechten auf die Steuerung und die Maschine.

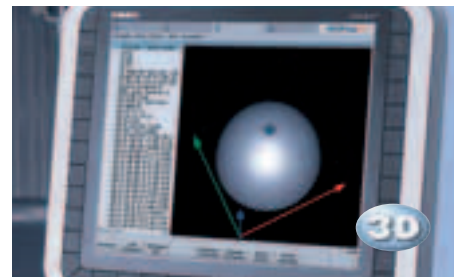
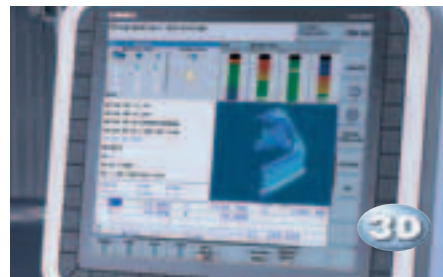

Siemens 840D solutionline

- _ ShopMill mit Windows XP™
- _ 3D-Simulation
- _ Schnelle Netzwerkanbindung
- _ Abarbeiten von Festplatte
- _ Schnelles Editieren von großen Programmen
- _ Einfaches, grafisch unterstütztes Einrichten
- _ Umfangreiche Werkzeugverwaltung
- _ 19"-Bildschirm

Vorteile

- _ Einfachste interaktive Programmierung
- _ Programmierung ohne Zusatzdokumentation
- _ Breites Zyklenangebot
- _ Sicherheit durch Vorabsimulation
- _ Ausgefeiltes Werkzeug-Handling

Heidenhain iTNC 530

- _ Werkstatt- oder DIN-ISO-Programmierung
- _ 3D-Simulation
- _ Einfaches Editieren großer Programme
- _ Koordinatentransformation
- _ Werkzeugverwaltung mit kontextbezogenem Hilfesystem
- _ Hardware: Pentium 2 basiert
- _ 19"-Bildschirm

Vorteile

- _ Gewohnte und bewährte Heidenhain-Programmieroberfläche
- _ Schnellste Programmerstellung
- _ Grafische Programmierunterstützung
- _ Komfort durch umfangreiche Zyklenauswahl

Heidenhain MillPlus iT

- _ DMG 3D-Software MillPlus
- _ 3D-Simulation
- _ Modernste Softwareschnittstellen
- _ Geometrie- und Temperaturkompensation
- _ Einstellbare Ruckkontrolle
- _ Komfortable Einbindung von Windows™-Anwendungen auf Doppelprozessorsystem (Option)
- _ 19"-Bildschirm

Vorteile

- _ Ergonomische Menügestaltung
- _ Höchste Flexibilität im Datenzugriff
- _ Integrierte Sicherheitstechnik
- _ Hohe Performance der Steuerung auch beim Einsatz von Fremdapplikationen

DMG ERGOline® Control mit 19"-Bildschirm und 3D-Werkstücksimulation.

Ausgesprochenes Highlight des neuen Maschinendesigns ist die DMG ERGOline® Control mit 19"-Bildschirm. Der größere Bildschirm garantiert einen besseren Ablesekomfort und ermöglicht die Integration zusätzlicher DMG SOFTkeys® und weitergehender Zustandsinformationen, was insgesamt zum effizienteren Arbeiten führt. Der Schlüsselschalter wird durch einen intelligenten DMG SMARTkey® mit Chip ersetzt, der von abrufbaren Maschinenbetriebsarten bis zur personenbezogenen Zugangsberechtigung allen Komfort bietet.

Mit der Heidenhain iTNC 530, MillPlus iT oder Siemens 840D solutionline stehen dem Anwender modernste 3D-Steuerungen zur Verfügung.



DMG ControlPanel:

Die Steuerungen überzeugen durch 3D-Simulation, enorm hohe Speicherkapazitäten, extrem schnelle Prozessoren und exzellente Bedienerfreundlichkeit.

Technische Daten

		DMU 50 eVo linear	DMU 70 eVo linear
Arbeitsraum			
Verfahrweg X (längs)	mm	500	750
Verfahrweg Y (quer)	mm	450	600
Verfahrweg Z (senkrecht)	mm	400	520
Hauptantrieb			
AC-Motorspindel (40 / 100% ED)	kW	35 / 25	35 / 25
Drehzahl bis	min ⁻¹	18.000 (24.000 / 42.000)*	18.000 (24.000 / 42.000)*
Drehmoment (40 / 100% ED)	Nm	130 / 87	130 / 87
Arbeitsspindel, Werkzeugaufnahme		SK40	SK40
Vorschubantriebe			
Eilgang Linearachsen X / Y / Z	m/min	80 / 50 / 50	80 / 50 / 50
Vorschubkraft	kN	5 / 5 / 5	6 / 7 / 7
Positioniergenauigkeit nach VDI / DGQ 3441 P _{max} X / Y / Z	µm	8	8
Werkzeugmagazin			
Speicherplätze	Stk	30 (60 / 120)*	30 (60 / 120)*
Werkzeuglänge max.	mm	300	300
Werkzeugdurchmesser max.	mm	80 / 130	80 / 130
Span-zu-Span-Zeit	s	5	5,5
Arbeitstische			
Starrer Tisch , Aufspannfläche	mm	800 x 500	1000 x 600
Anzahl / Abstand der T-Nuten	mm	7 / 63 - 14 H 7	9 / 63 - 14 H 7
Tischbelastung	kg	500	800
NC-Schwenkrundtisch* Aufspannfläche	mm	ø 500 x 380	ø 700 x 500
Zentrierbohrung	mm	ø 30 H6	ø 30 H6
Anzahl / Abstand der T-Nuten	mm	5 / 63 - 14H7	7 / 63 - 14H7
Schwenkbereich B-Achse	Grad	0 / +108	0 / +102
Schwenkbereich C-Achse	Grad	360	360
Eilgang Rundachse B / C	min ⁻¹	40 / 50	40 / 50
Tischbelastung	kg	200	350

* optional

Steuerung

DMG ERGOline® Control mit 19"-Bildschirm	Siemens 840D solutionline	•	•
	Heidenhain iTNC 530	•	•
	Heidenhain MillPlus iT	•	•

Optionen

	DMU 50 eVo linear	DMU 70 eVo linear
Werkzeugaufnahme HSK-A63	•	•
HSC-Spindel 24.000 min ⁻¹ / HSK-A63	•	•
HSC-Spindel 42.000 min ⁻¹ / HSK-E50	•	•
NC-Schwenkrundtisch	•	•
Werkzeugspeicher 60 / 120 Plätze	•	•
Innere Kühlmittelzuführung 40 bar	•	•
Innere Kühlmittelzuführung 40 / 80 bar umschaltbar	•	•
Innere Kühlmittelzuführung über Bund	•	•
Späneförderer	•	•
Gegenhalter	•	•
Programmierbare Kühlmitteldüsen	•	•
Önebel-Emulsionsabscheider	•	•

Graphitabsaugung	•	•
Messtaster Infrarot	•	•
Laserwerkzeugvermessung	•	•
Minimalmengenschmierung	•	•
Blasluft durch Spindelmitte	•	•
Hydraulische Werkstückspannung	•	•
Vorbereitung für Handlingsystem	•	•
Elektronisches Handrad	•	•
Spülpistole	•	•
Arbeitsraumspülung	•	•
Automatische Arbeitsraumtür	•	•

Drehmoment / Leistungsdiagramme

18.000 min⁻¹

24.000 min⁻¹*

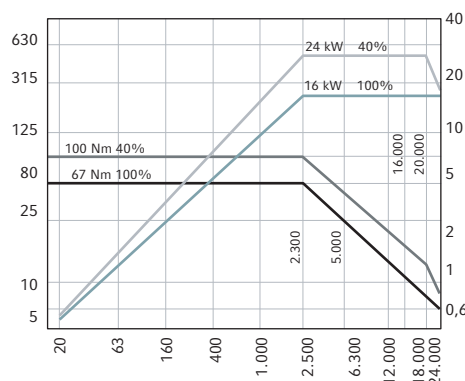
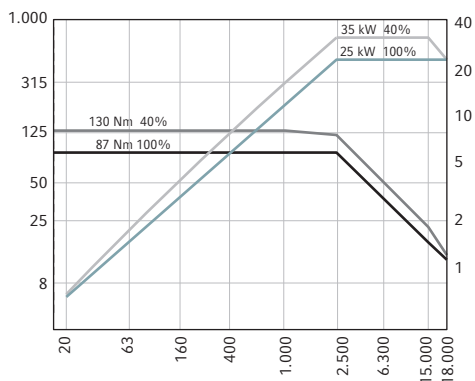

42.000 min⁻¹*

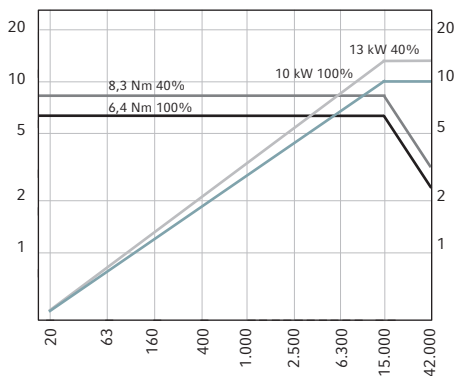

* optional

Aufstellpläne

DMU 50 eVo linear

Frontansicht

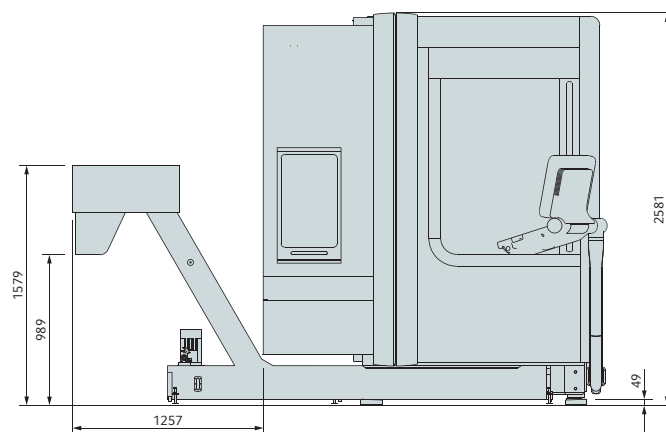

DMU 50 eVo linear

Draufsicht

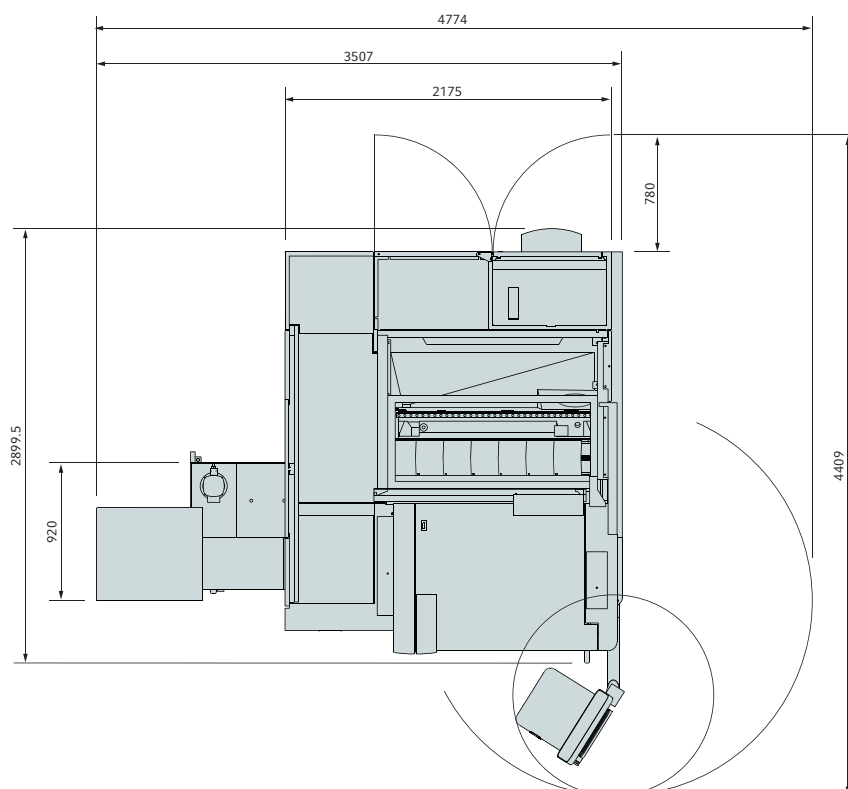

Aufstellpläne

DMU 70 eVo linear

Frontansicht

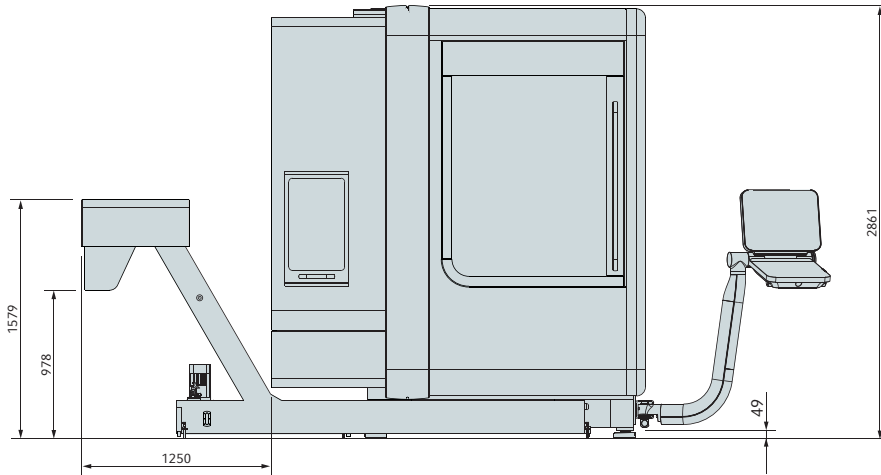

DMU 70 eVo linear

Draufsicht

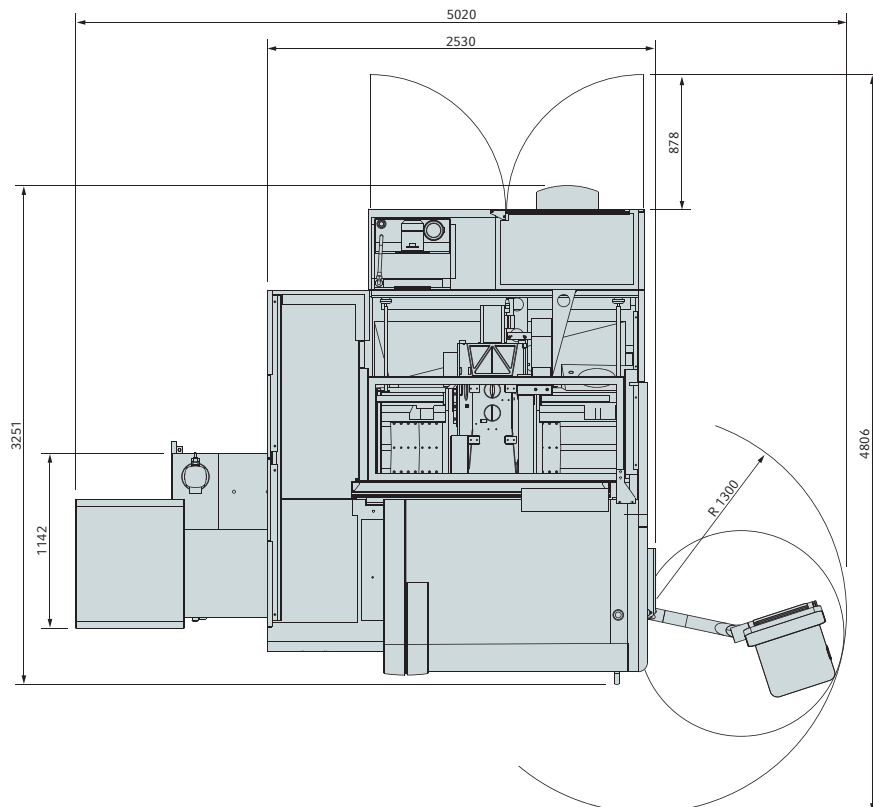

Zentrale

DMG Vertriebs und Service GmbH
Gildemeisterstraße 60 · D-33689 Bielefeld
Tel.: +49 (0) 52 05 / 74 - 0
Fax: +49 (0) 52 05 / 74 - 40 40

DMG Europe Holding GmbH
Oberes Ried 11 · A-6833 Klaus
Tel.: +43 (0) 55 23 / 6 91 44 - 0
Fax: +43 (0) 55 23 / 6 91 44 - 100

Deutschland

DMG Berlin
Egelpfuhlstraße 42 a · D-13581 Berlin
Tel.: +49 (0) 30 / 35 19 06 - 0
Fax: +49 (0) 30 / 331 20 18
Service Drehen: +49 (0) 3 71 / 815 01 - 26 bis 27
Service Fräsen: +49 (0) 3 71 / 815 01 - 22 bis 24
Service Fax: +49 (0) 3 71 / 815 01 - 10

DMG Chemnitz
Südstraße 1 · D-09221 Neukirchen
Tel.: +49 (0) 3 71 / 81 50 1 - 0
Fax: +49 (0) 3 71 / 81 50 1 - 11

DMG Bielefeld
Gildemeisterstraße 60 · D-33689 Bielefeld
Tel.: +49 (0) 52 05 / 74 - 22 33
Fax: +49 (0) 52 05 / 74 - 22 39
Service Tel.: +49 (0) 52 05 / 74 - 22 22
Service Fax: +49 (0) 52 05 / 74 - 22 19

DMG Frankfurt
Steinmühlstraße 12 d · D-61352 Bad Homburg
Tel.: +49 (0) 61 72 / 495 57 - 0
Fax: +49 (0) 61 72 / 495 57 - 30
Service Drehen: +49 (0) 61 72 / 49 55 7 - 21
Service Fräsen: +49 (0) 61 72 / 49 55 7 - 20
und +49 (0) 61 72 / 49 55 7 - 27
Service Fax: +49 (0) 61 72 / 49 55 7 - 40

DMG Hilden
Im Hülsenfeld 23 · D-40721 Hilden
Tel.: +49 (0) 21 03 / 57 01 - 0
Fax: +49 (0) 21 03 / 57 01 - 40
Service Drehen: +49 (0) 21 03 / 57 01 - 31
Fax: +49 (0) 21 03 / 57 01 - 39
Service Fräsen: +49 (0) 21 03 / 57 01 - 21
Fax: +49 (0) 21 03 / 57 01 - 44

DMG München
Lausitzer Straße 7 · D-82538 Geretsried
Tel.: +49 (0) 81 71 / 81 7 - 51 50
Fax: +49 (0) 81 71 / 81 7 - 51 59
Service Drehen: +49 (0) 81 71 / 81 7 - 51 80
Service Fräsen: +49 (0) 81 71 / 81 7 - 51 70
Service Fax: +49 (0) 81 71 / 81 7 - 51 79

DMG Stuttgart
Riedwiesenstraße 19 · D-71229 Leonberg
Tel.: +49 (0) 71 52 / 90 90 - 0
Fax: +49 (0) 71 52 / 90 90 - 20 00
Service Drehen: +49 (0) 71 52 / 90 90 - 12 10
Service Fräsen: +49 (0) 71 52 / 90 90 - 12 20
Service Fax: +49 (0) 71 52 / 90 90 - 22 08

GILDEMEISTER Italiana Deutschland
Riedwiesenstraße 19 · D-71229 Leonberg
Tel.: +49 (0) 71 52 / 90 90 - 11 51
Fax: +49 (0) 71 52 / 90 90 - 21 75
Service Mehrspindel-Drehautomaten:
+49 (0) 71 52 / 90 90 - 12 36
Service Lang- und Kurz-Drehautomaten:
+49 (0) 71 52 / 90 90 - 12 37

DMG Trainings-Akademie
Gildemeisterstraße 60 · D-33689 Bielefeld
Tel.: +49 (0) 52 05 / 74 - 25 01
Fax: +49 (0) 52 05 / 74 - 25 02

DMG Gebrauchsmaschinen
Lausitzer Straße 7 · D-82538 Geretsried
Tel.: +49 (0) 81 71 / 81 7 - 87 8
Fax: +49 (0) 81 71 / 81 7 - 87 8

Bielefeld
Gildemeisterstraße 60 · D-33689 Bielefeld
Tel.: +49 (0) 52 05 / 74 - 38 92
Fax: +49 (0) 52 05 / 74 - 38 91

Europa

DMG Austria
Oberes Ried 11 · A-6833 Klaus
Tel.: +43 (0) 55 23 / 6 91 41 - 0
Fax: +43 (0) 55 23 / 6 91 41 - 100

DMG Benelux
Niederland
Wageningselaan 48 · NL-3903 LA Veenendaal
Tel.: +31 (0) 318 - 55 76 11
Fax: +31 (0) 318 - 52 44 29
Service Drehen: +31 (0) 318 - 55 76 - 24
Service Fräsen: +31 (0) 318 - 55 76 - 33 / -34
Service Fax: +31 (0) 318 - 55 76 - 10

Belgium
Hermesstraat 4B · B-1930 Zaventem
Tel.: +32 (0) 2 / 7 12 10 - 90
Fax: +32 (0) 2 / 7 12 10 - 99
Service: +32 (0) 2 / 7 12 10 - 94

DMG Czech
Kaštanová 8 · CZ-620 00 Brno
Tel.: +420 545 426 311
Fax: +420 545 426 310
Service: +420 545 426 320
Service Fax: +420 545 426 325

DMG France
4 avenue du Parana, BP 60
F-91942 Courtabouff Cedex
Tel.: +33 (0) 1 / 69 18 60 00
Fax: +33 (0) 1 / 69 28 75 50
Service Fax: +33 (0) 1 / 69 28 55 73

Lyon
Zi de Chesnes Le Loup · 13 rue du Morellon
F-38070 Saint Quentin Fallavier
Tel.: +33 (0) 4 / 74 94 53 82
Fax: +33 (0) 4 / 74 94 51 52

Haute Savoie
Espace Scionzier · 520 avenue des Lacs
F-74950 Scionzier
Tel.: +33 (0) 4 / 50 96 41 62
Fax: +33 (0) 4 / 50 96 41 30

DMG Hungary Kft
Bárfai u. 54 · H-1119 Budapest
Tel.: +36 1 430 1614
Fax: +36 1 430 1615

DMG Iberica Barcelona
Pol. Ind. Els Pinetons · Avenida Torre Mateu 2-8
Nave 1 · E-08291 Ripollet · Barcelona
Tel.: +34 / 93 - 5 86 30 86
Fax: +34 / 93 - 5 86 30 91

DMG Iberica S.L
Pol. Ind. Olaso Fab. 46
E-20870 Elgoibar · Guipúzcoa
Tel.: +34 94 374 03 50
Fax: +34 94 374 38 62

DMG Italia Bergamo
Via G. Donizetti 138
I-24030 Brembate di Sopra (BG)
Tel.: +39 035 62 28 201
Fax: +39 035 62 28 210
Service Hotline: +39 199 177 811
Service Fax: +39 035 6228 250

DMG Italia Tortona
Via W. Graziano 15
I-15057 Tortona (AL)
Tel.: +39 0131 81 81 61
Fax: +39 0131 81 81 65
Service Hotline: +39 199 177 811
Service Fax: +39 035 6228 250

DMG Italia Ancona
Via dell'Industrialno 36/38
I-60019 Senigallia (AN)
Tel.: +39 071 792 88 83
Fax: +39 071 792 95 92
Service Hotline: +39 199 177 811
Service Fax: +39 035 6228 250

DMG Polska
ul. Fabryczna 7 · PL-63-300 Pleszew
Tel.: +48 (0) 62 / 7428 114
Fax: +48 (0) 62 / 7428 114
Service: +48 (0) 62 / 7428 153

DMG Romania
Str. Prof. Stefan Chicos, nr. 1
Aleea Gladiolelor nr. 5
RO-110000 Pitesti · Arges
Tel.: +40 724 26 79 15
Fax: +40 248 27 10 48

DMG Russland
Nowoholnowskaja-Strasse 23/1
RU-109052 Moskau
Tel.: +7 495 225 49 60
Fax: +7 495 225 49 61

DMG Scandinavia
Danmark
Gammalgårdsvej 87 B th · DK-3520 Farum
Tel.: +45 49 12 74 10
Fax: +45 49 17 77 00
Service: +45 49 12 74 19
Service Fax: +45 49 17 78 00

Sverige
Sidensvansvägen 8 · S-192 55 Sollentuna
Tel.: +46 850 38 38 00
Fax: +46 850 38 38 90

Norge A/S
Bjerkehagevegen 19 d · N-1405 Langhus
Tel.: +47 63 01 00 20
Fax: +47 63 01 00 21

DMG Schweiz
Lagerstrasse 14 · CH-8600 Dübendorf
Tel.: +41 (0) 44 / 8 24 48 - 48
Fax: +41 (0) 44 / 8 24 48 - 24
Service: +41 (0) 44 / 8 24 48 - 12
Service Fax: +41 (0) 44 / 8 24 48 - 25

DMG South East Europe E.P.E.
Emporia Ergalioimihanon
9 Km. National Road Thessaloniki - Maudanion
P.O. Box: 20596 · GR-55104 Thessaloniki
Tel.: +30 2310 47 44 86 · Fax: +30 2310 47 44 87

DMG Turkey
E-5 Uzeri, Küçükalyalı Yanyol · Irmak Sokak
Küçükalyalı İş Merkezi · E Blok No: 5
TR-34852 Maltepe - Istanbul
Tel.: +90-216-489 75 76
Fax: +90-216-489 18 09

DMG UK
Unitool House, 151 Camford Way
Sundon Park · GB Luton LU3 3AN
Tel.: +44 (0) 15 82 - 57 06 61
Fax: +44 (0) 15 82 - 59 37 00
Service Fax: +44 (0) 15 82 - 44 55 38

DMG Gebrauchsmaschinen CZ s.r.o.
Areál ZD Zálesí · CZ-763 41 Biskupice u Luhačovic
Tel.: +420 577 / 136 268
Fax: +420 577 / 136 273

Asien

DMG Asia Pacific Pte Ltd.
3 Tuas Link 1 · Singapore 638584
Tel.: +65 66 60 66 88 · Fax: +65 66 60 66 99
Service Hotline: +65 66 60 66 66
Service Fax: +65 66 60 66 67

DMG Asia Pacific Representative Office
72 Belvedere Street · Merville Park Subdivision
Brgy. Merville · Paranaque City · Philippines 1700
Tel.: +62 812 946 98 60
Fax: +62 812 946 98 60

DMG Asia Pacific Representative Office
Jl. Tampak Siring X / No. 11 · RT01 / RW13
Bukit Sentul · 16810 Bogor · Indonesia
Tel.: +62 812 946 98 60
Fax: +62 21 8796 03 83

DMG Vietnam Representative Office
Unit #302, Blue Star Building · 93 Linh Lang Str.
Ba Dinh District · Hanoi · Vietnam
Tel.: +84 4 7665 924, +84 4 7665 925
Fax: +84 4 7665 926

DMG (Thailand) Co., Ltd.
315 Bangna-Trad Road · Kwaeng Bangna
Khet Bangna · Bangkok 10260 · Thailand
Tel.: +662 396 13 15
Fax: +662 396 13 16

DMG (Malaysia) Sdn Bhd
No. 57 Jalan Pentadbir U1/30 · Seksyen U1
Hicom-Glenmarie Industrial Park
40150 Shah Alam · Selangor · Malaysia
Tel.: +603 55 69 52 82
Fax: +603 55 69 52 86

DMG Machinery Taiwan Ltd.
No. 12-3, Industrial 33rd Road · Industrial Park
Taichung City, 407 · Taiwan R.O.C.
Tel.: +886 4 23 55 - 64 90
Fax: +886 4 23 55 - 65 05
Service Hotline: +886 4 23 55 - 64 90 ext. 115

DMG India
Bangalore
A1-Lalitha II · No. 2/1 Union Street,
Off Infantry Road · Bangalore 560 001 · India
Tel.: +91 80 41 13 12 81
Fax: +91 80 41 13 12 85
Service Hotline: +91 80 41 13 12 83

New Delhi
407 · Ansals Majestic Tower · Vikaspur
New Delhi 110018 · India
Tel.: +91 11 415 867 61
Fax: +91 11 415 867 60

DMG China
178 Yin Du Road (West)
Shanghai 201612 · P.R. China
Tel.: +86 21 6764 8876
Fax: +86 21 6764 9033
Service Hotline: 800 820 0969

DMG Shanghai (Branch Office)
178 Yin Du Road (West)
Shanghai 201612 · P.R. China
Tel.: +86 21 6764 8876
Fax: +86 21 6764 9827

DMG Beijing (Branch Office)
Room 1605 · Tower B
Beijing Global Trade Center
No. 36 North Third Ring Road East
Dongcheng District
Beijing 100013 · P.R. China
Tel.: +86 10 5825 6006
Fax: +86 10 5825 6007

DMG Xi'an (Branch Office)
Room 207 · Unit C
Zhi Cheng Commercial Building
No. 17 Gao Xin Si Road · Shan Xi Province
Xi'an 710075 · P.R. China
Tel.: +86 29 8833 5706
Fax: +86 29 8833 5705

DMG Chongqing (Branch Office)
No. 35 · Yu Zhou Road
Shi Qiao Pu
Chongqing 400039 · P.R. China
Tel.: +86 23 6888 0145
Fax: +86 23 6888 0146

DMG Shenyang (Branch Office)
Room 2017 · Rang Fu Plaza
No. 17 · Bei Er Dong Lu · Tie Xi District
Shenyang 110025 · P.R. China
Tel.: +86 24 2511 4263, +86 24 2511 2648
Fax: +86 24 2511 4253

DMG Guangdong (Branch Office)
1st Floor · Juhé International Machine
Mould Metal Town
Jinxia Yitong Rd. · Changan Town
Dongguan City
Guangdong 523852 · P.R. China
Tel.: +86 769 8188 5988
Fax: +86 769 8188 5981
Service Fax: +86 769 8188 5982

DMG Korea Co., Ltd.
Seoul
Suite 606 · Daeryung Techno Town 6-cha
493-6, Gasan-dong
Geumcheon-gu · Seoul · Korea · 153-774
Tel.: +82 2 2113 9300
Fax: +82 2 2113 9333
Service Hotline: +82 80 67 74 751

DMG Nippon K.K.
Yokohama
2-15-1, Fukuura · Kanazawa-Ku
Yokohama 236-0004 · Japan
Tel.: +81 45 7 91 - 34 00
Fax: +81 45 7 91 - 34 01
Service Hotline: +81 45 7 91 - 34 80

DMG Australia Pty Ltd.
Unit 3, 25 Howleys Road
Notting Hill · Victoria 3168 · Australia
Tel.: +61 3 85 404 600
Fax: +61 3 85 404 601
Service Hotline: +61 3 85 404 606

DMG Training Academy Asia
Located at DMG Asia Pacific Pte Ltd.
3 Tuas Link 1
Singapore 628754
Tel.: +65 66 60 66 45
Fax: +65 66 60 66 99

DMG Training Academy Asia
Located at DMG Technology Trading
(Shanghai) Co., Ltd.
178 Yin Du Road (West)
201612 Shanghai · P.R. China
Tel.: +86 21 6764 88 76
Fax: +86 21 6764 94 47

DMG Used Machine Division
3 Tuas Link 1
Singapore 628754
Tel.: +65 66 60 66 63
Fax: +65 66 60 66 99

Amerika

DMG Chicago Inc.
265 Spring Lake Drive
Itasca, IL 60143 · USA
Tel.: +1 (630) 227 - 3900
Fax: +1 (630) 227 - 3975
Service Fax: +1 (630) 227 - 3978

DMG Boston Inc.
20 Mall Rd., Suite 440
Burlington, MA 01803 · USA
Tel.: +1 (781) 229 - 0044
Fax: +1 (781) 229 - 0014

DMG Charlotte Inc.
13509 South Point Blvd.
Charlotte, NC 28273 · USA
Tel.: +1 (704) 583 - 1193
Fax: +1 (704) 583 - 1149
Service Fax: +1 (704) 583 - 1466

DMG Houston Inc.
16511 Hedgecroft, Suite 212
Houston, TX 77060 · USA
Tel.: +1 (281) 999 - 3641
Fax: +1 (281) 934 - 8443

DMG Los Angeles Inc.
5552 Cerritos Ave., Suite F
Cypress, CA 90630 · USA
Tel.: +1 (714) 527 - 4981
Fax: +1 (714) 527 - 4986

DMG Canada Inc.
165 Admiral Blvd.
Mississauga, ON L5T 2T3 · Canada
Tel.: +1 (905) 795 - 2891
Fax: +1 (905) 795 - 0393

DMG México S.a. de CV.
Boulevard Díaz Ordaz No. 124
Colonia Santa María ·
Monterrey · Nuevo León 64650
México
Tel.: +52 81 / 8378 - 2900
Fax: +52 81 / 8378 - 6652

DMG Brazil
Rua Dr. Luiz Migliano · 173
05711-000 São Paulo · Brazil
Tel.: +55 11 / 3742 - 5000
Fax: +55 11 / 3773 - 8855

DMG Vertriebs und Service GmbH:

Gildemeisterstraße 60, D-33689 Bielefeld, Tel.: +49 (0) 52 05 / 74 - 0,

Fax: +49 (0) 52 05 / 74 - 40 40, info@gildemeister.com, www.gildemeister.com

