

DMC V Vertikal-Fräszentren

DMC 635 V, DMC 835 V
und DMC 1035 V



DMG

- 02 | 03 Anwendungen und Teile
- 04 | 09 Maschine und Technik
- 10 | 11 Steuerungstechnologie
- 12 | 15 Leistungsdiagramme / Aufstellpläne /
Technische Daten

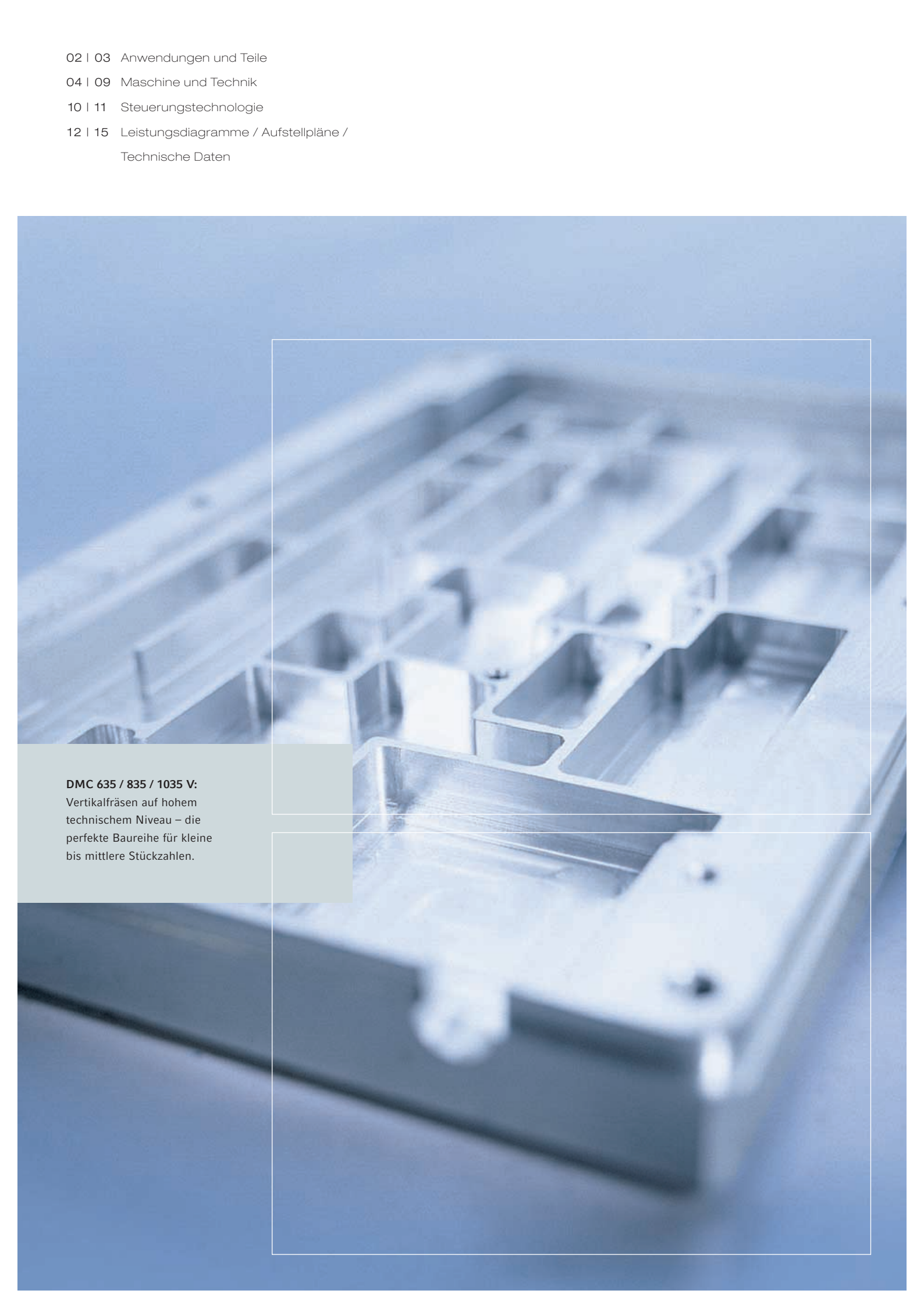

DMC 635 / 835 / 1035 V:
Vertikalfräsen auf hohem
technischem Niveau – die
perfekte Baureihe für kleine
bis mittlere Stückzahlen.

Die kompakten Vertikalen – Perfekt für Einsteiger und Fortgeschrittene.

Die Vertikal-Bearbeitungszentren DMC 635/835/1035 V von DECKEL MAHO überzeugen auf allen Linien. Bewährte und weiterentwickelte technische Standards, maximale Zuverlässigkeit, anwenderfreundliches Handling und ein großer Arbeitsraum machen die Maschinen vielseitig einsetzbar. Ob bei kleinen bis mittleren Stückzahlen im Werkstatt- und Fertigungsbetrieb, bei unterschiedlichen Aufgaben in Ausbildungsstätten oder in der automatisierten Serienfertigung – die Anwender der DMC 635/835/1035 V produzieren auf hohem technischem Niveau. Dazu gehören modernste Steuerungstechnik mit 3D-Werkstücksimulation, 30 m/min Eilgang und schnelle Span-zu-Span-Zeiten. Der geringe Platzbedarf durch die C-Frame-Bauweise und ein exzellentes Preis-Leistungs-Verhältnis sind weitere starke Argumente für dieses Maschinenkonzept.

|1| Verschlussstück |2| Rahmenelement |3| Gehäusehälfte |4| Formplatte für Spritzgießwerkzeug
|5| Gabelbrücke |6| Form für Medizintechnik

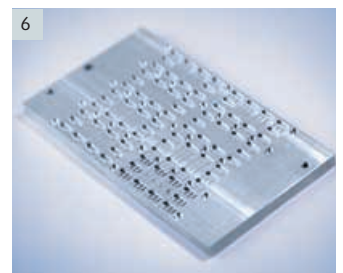
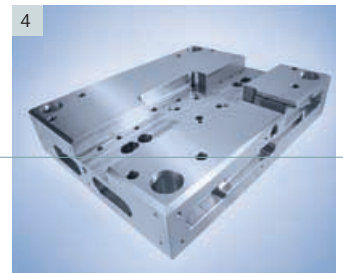

Effektive Hightech-Komponenten zum attraktiven Preis.

Das Maschinenkonzept der DMC 635/835/1035 V basiert auf einem effektiven Kundennutzen-Prinzip: Geringe Kosten bei der Investition, maximale Erträge in der Produktion. Erreicht wird dieses Ziel mit Spindeldrehzahlen von 10.000 min⁻¹, schnellen Eilgängen bis 30 m/min und einem 20er-Werkzeugmagazin mit Doppelgreifer für 1,6 Sek. Werkzeugwechselzeit. Die stabile C-Frame-Bauweise in Grauguss bringt maximale Steifigkeit und damit die Grundlage für hohe Präzision beim Fräsen. Digital geregelte Antriebe in Verbindung mit Rollenumlauf Führungen erlauben kurze Positionierzeiten und höchste Genauigkeiten. Für kürzeste Zeiten bis zum fertigen Teil sowie optimalen Bedienkomfort sorgen die CNC-Steuerungen mit modernster 3D-Software – wahlweise von Siemens oder Heidenhain.

Highlights

- _ **20% schneller zum fertigen Teil: Mit modernster 3D-Software**, wahlweise mit Siemens 840D solutionline oder Heidenhain iTNC 530 mit DMG ERGOline® Control und 19"-Bildschirm
- _ **Reduzierte Nebenzeiten** durch 30 m/min Eilgang und kurze Span-zu-Span-Zeiten (5 Sekunden) mit 1,6 Sekunden Werkzeugwechselzeit
- _ **Höchste Steifigkeit, maximale Präzision und geringer Platzbedarf durch Gussbett in C-Frame-Bauweise** – Großer Arbeitsraum für Werkstücke bis 1.000 kg (DMC 1035 V)
- _ **Hightech serienmäßig** – 10.000er-Motorspindel mit 83 Nm (40% ED) und Werkzeugmagazin für 20 Tools mit schnellem Doppelgreifer
- _ **Hohe Verfügbarkeit und Prozesssicherheit** durch bewährte Hightech-Komponenten
- _ **Individuelle Konfiguration und max. Performance** durch zahlreiche Optionspakete



1| Leistungsstarke 10.000er-Motorspindel 2| 20er-Werkzeugmagazin 3| DMG ERGOline® Control mit 19"-Bildschirm 4| Großer Arbeitsraum für Werkstücke bis 1.000 kg (DMC 1035 V) 5| Schneller Doppelgreifer

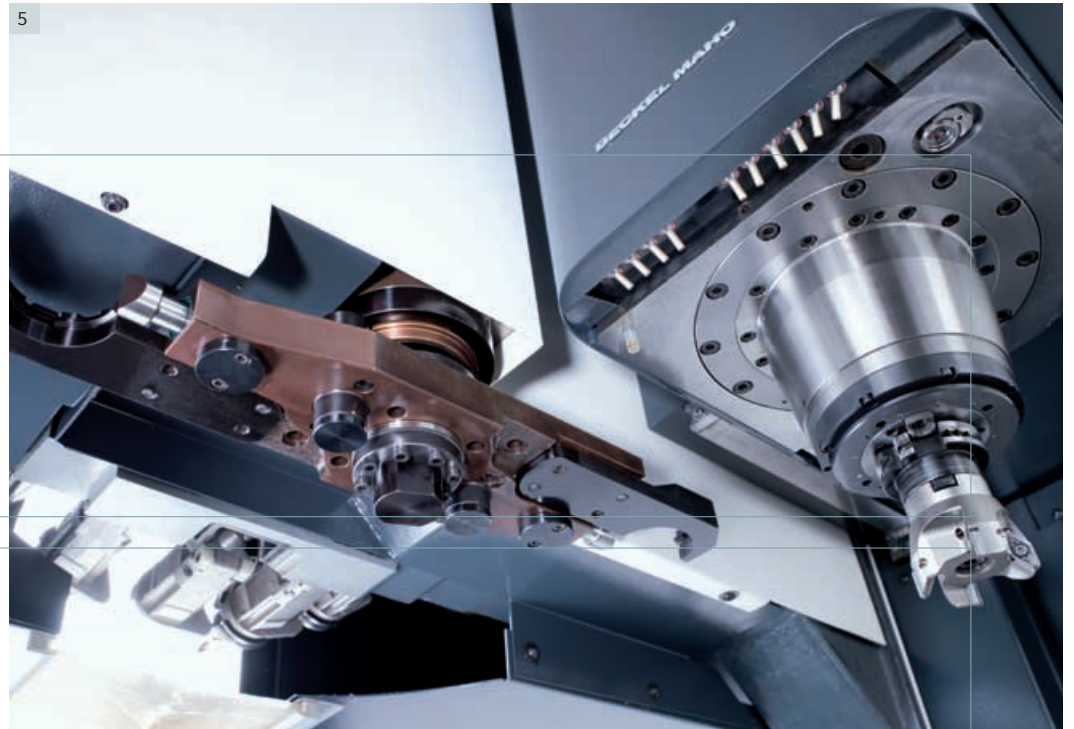

**DMC 635 / 835 / 1035 V:**

Ein rundum überzeugendes Maschinenkonzept. Die unterschiedlichen Baugrößen ermöglichen die produktive Bearbeitung von Werkstücken bis zu einem Gewicht von 1.000 kg (DMC 1035 V).



Starke Standards und individuelle Optionen für noch mehr Produktivität.

Alle Maschinen der Baureihe basieren auf der hochstabilen C-Frame-Bauweise. Diese Konstruktion bedeutet maximale Steifigkeit bei geringem Platzbedarf. Die Rollenführungen in allen Achsen sind ein weiterer Garant für Stabilität und Genauigkeit bei der Fräsbearbeitung. Die bewährte 3-Punkt-Auflage der Maschine verkürzt und vereinfacht die Inbetriebnahme. Das optional erhältliche Job-Paket mit Späneförderer, Spülpistole und Kühlmittel- / Luftumschaltung erhöht die Prozesssicherheit und minimiert den Wartungsaufwand. Wo noch mehr Produktivität gefordert ist stehen Optionen wie eine 14.000er-Motorspindel, ein 30er-Werkzeugmagazin, diverse Produktionspakete und Automatisierungslösungen zur Verfügung.



DMC 635 / 835 / 1035 V:
Hochstabile C-Frame-Bauweise mit starkem Antriebskonzept für maximale Leistung und Präzision.

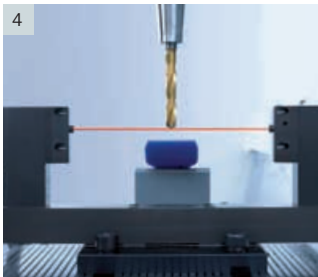
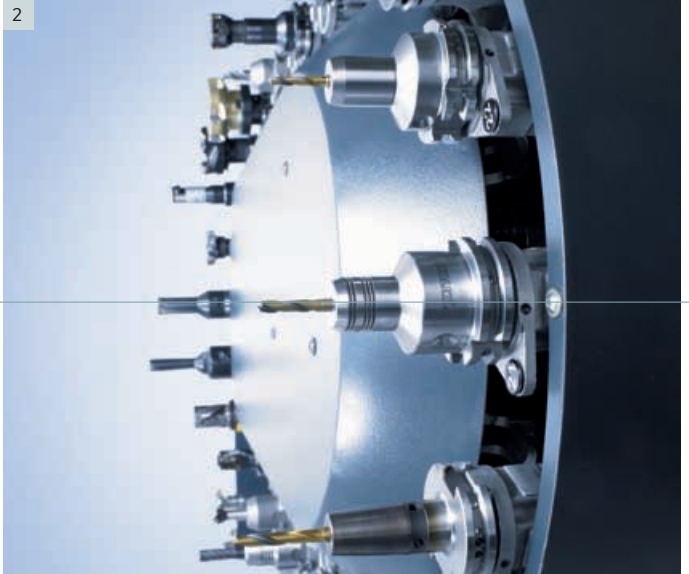

1|1 IKZ-Anlage mit 10 bzw. 20 bar (optional) 1|2| Werkzeugmagazin mit 30 Plätzen (optional) 1|3| Roboterzelle für höchste Produktivität (optional) 1|4| Laser-Werkzeugvermessung (optional) 1|5| Visiport Sichtfenster (optional)



Optimaler Bedienkomfort: DMG ERGOline® Control mit 19"-Bildschirm, Siemens 840 D solutionline oder Heidenhain iTNC 530.

Ausgesprochenes Highlight des neuen Maschinendesigns ist die DMG ERGOline® Control mit 19"-Bildschirm. Der größere Bildschirm ermöglicht die Integration zusätzlicher DMG SOFTkeys® und weitergehender Zustandsinformationen. Sowohl Bildschirm als auch Bedientableau lassen sich ergonomisch optimal auf die Anforderungen des Bedieners einstellen. Das gilt auch für die wahlweise zu adaptierende Sitzmöglichkeit oder das Mousepad. Der DMG SMARTkey® ermöglicht das personalisierte Autorisieren mit entsprechenden Zugriffsrechten.

Neben der Siemens 840D solutionline steht auch die Heidenhain iTNC 530 zur Verfügung. Beide CNC-Steuerungen überzeugen durch hohe Speicherkapazitäten und extrem schnelle Prozessoren.



- |1| DMG ERGOline® Control mit 19"-Bildschirm und DMG SOFTkeys®: frei belegbare Direktasten für häufig anzuwählende Bildschirm-inhalte oder häufig benutzte Bediensequenzen
- |2-3| DMG ERGOline® Control mit DMG SMARTkey®
- |4| Funktionserweiterung durch Optionen Mousepad, Planhalter; integrierte Sitzmöglichkeit



Heidenhain iTNC 530

- _ Werkstattgerecht durch Heidenhain Klartext-Programmierung, smarT.NC und grafische Hilfen
- _ Heidenhain Bewegungsführung der Achsen für höchste Genauigkeit und Oberflächengüte bei hohen Bearbeitungsgeschwindigkeiten

Siemens 840D solutionline

- _ Hohe Wirtschaftlichkeit durch neueste und zukunftssichere Plattform
- _ Schnell zu erlernende und einfachste Programmierung mit grafischem Programmiersystem ShopMill
- _ Integrierter, leistungsstarker Gravurzyklus

Highlights der DMG ERGOline® Control

Ergonomie

- _ Großer 19"-Bildschirm (1280x1024 Pixel);
- _ Neigung für Bildschirm und Tastatur stufenlos einstellbar (Bildschirm von 5–30°, Tastatur von 15–70°);
- Funktionserweiterung durch Optionen Mousepad, Planhalter, integrierte Sitzmöglichkeit

Zusatzfunktion im Standard

- _ DMG SOFTkeys®: frei belegbare Direkttasten für häufig anzuwählende Bildschirminhalte oder häufig benutzte Bediensequenzen
- _ DMG SMARTkey® mit Transponder: Personalisierte Autorisierung des Bedieners mit entsprechenden Zugriffsrechten auf die Steuerung und die Maschine

Vorteile in der Produktion

- _ Ethernet-Anbindung und USB-Schnittstelle im Standard
- _ Look-ahead-Funktion
- _ Grafische Simulation des Bearbeitungsablaufs
- _ Freie Konturprogrammierung
- _ Parameterprogrammierung
- _ Bearbeitungszyklen wie Bohr- und Fräszyklen, Geometrieberechnungen, Gewindebohren mit /ohne Ausgleichsfutter, Reiben, Ausdrehen, Bohrbilder, Fräsen von Nuten, Rechteck- und Kreistaschen, etc.

Leistungsdiagramme

10.000 min⁻¹

14.000 min^{-1*}

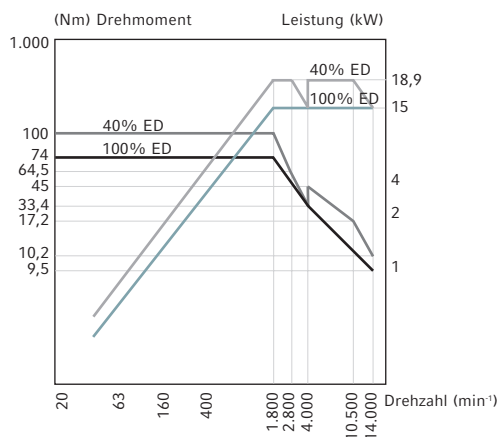
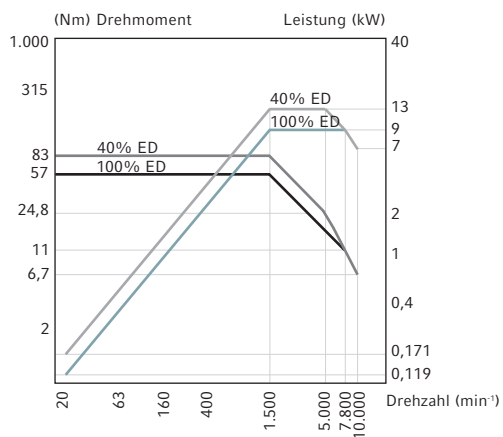

* Option

Aufstellpläne

DMC 635 V

Seitenansicht

Draufsicht

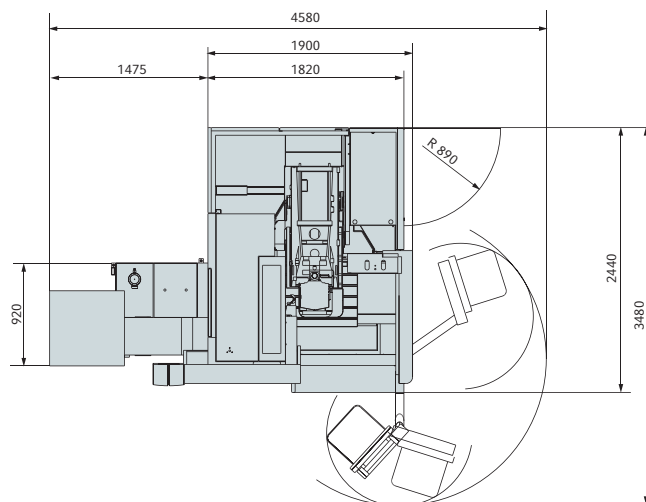
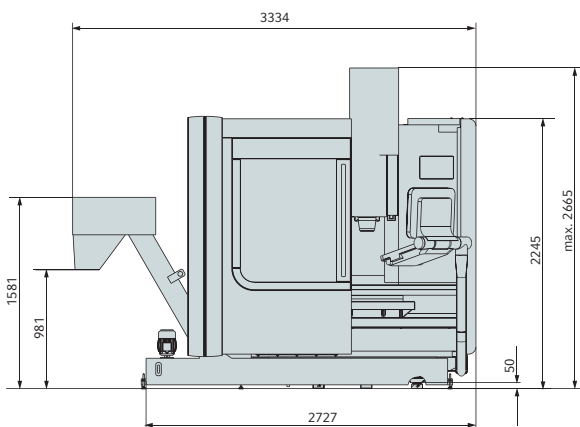

DMC 835 V

Seitenansicht

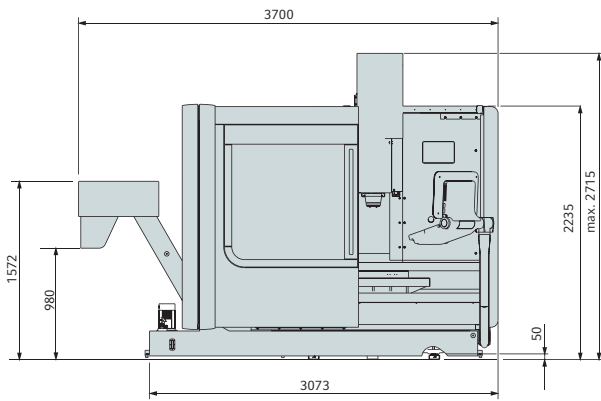

Draufsicht

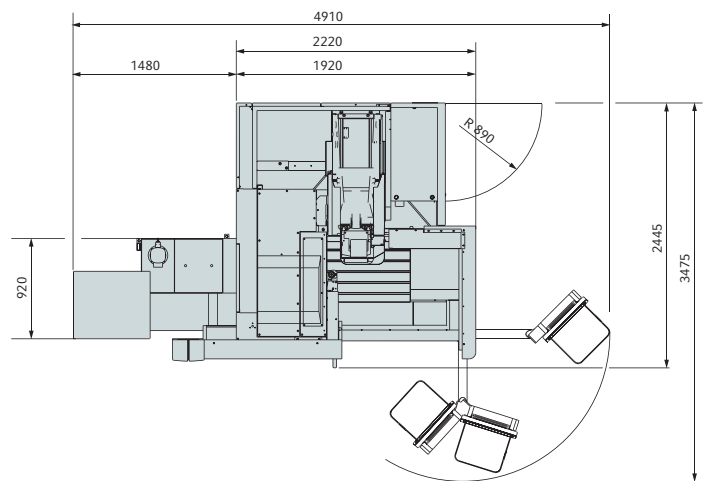

DMC 1035 V

Seitenansicht

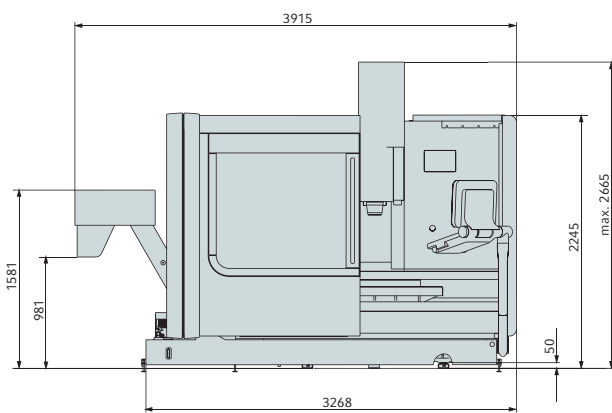

Draufsicht

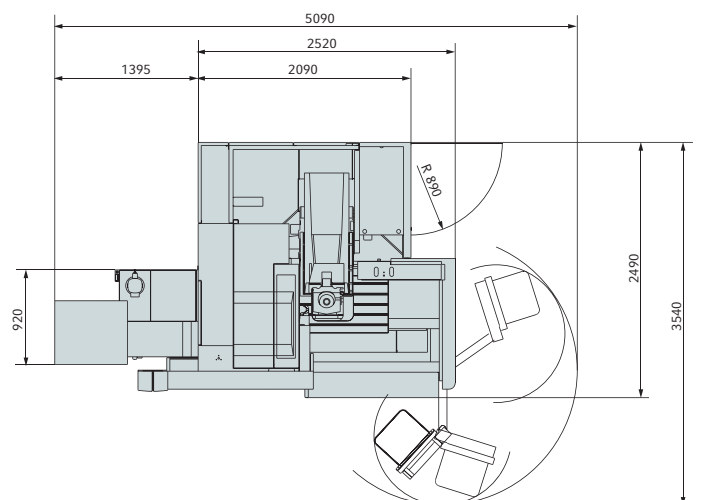

Technische Daten

		DMC 635 V	DMC 835 V	DMC 1035 V
Arbeitsbereich				
X- / Y- / Z-Achse	mm	635 / 510 / 460	835 / 510 / 510	1035 / 560 / 510
Vorschub				
Vorschubkraft	N	5.000	5.000	5.000
Vorschubgeschwindigkeit	mm/min	20.000	20.000	20.000
Eilgang	m/min	30	30	30
Positioniergenauigkeit				
P _{max} nach VDI / DGQ 3441 (in- / direktes Messsystem)	mm	0,020 / 0,008	0,025 / 0,008	0,030 / 0,008
P _{max} nach JIS B6330-1980 (in- / direktes Messsystem)	mm	0,010 / 0,005	0,013 / 0,005	0,015 / 0,005
Arbeitsspindel (Standard)				
Drehzahlbereich bis	min ⁻¹	10.000	10.000	10.000
Antriebsleistung (40 / 100% ED)	kW	13 / 9	13 / 9	13 / 9
Drehmoment (40 / 100% ED)	Nm	83 / 57	83 / 57	83 / 57
Werkzeugaufnahme DIN 69 871 A		SK40	SK40	SK40
Arbeitsspindel (Option)				
Drehzahlbereich bis	min ⁻¹	14.000	14.000	14.000
Antriebsleistung (40 / 100% ED)	kW	18,9 / 15	18,9 / 15	18,9 / 15
Drehmoment (40 / 100% ED)	Nm	100 / 74	100 / 74	100 / 74
Werkzeugaufnahme DIN 69 871 A		SK40	SK40	SK40
Werkzeugmagazin / -wechsler (Doppelgreifer)				
Anzahl der Werkzeuge		20 / 30*	20 / 30*	20 / 30*
Max. Werkzeugdurchmesser	mm	80	80	80
Max. Werkzeugdurchmesser bei freien Nachbarplätzen	mm	130	130	130
Max. Werkzeuglänge	mm	300	300	300
Werkzeugwechselzeit	s	1,6	1,6	1,6
Span-zu-Span-Zeit	s	5	5	5
Tischausführung				
Aufspannfläche mit T-Nuten	mm	790 x 560	1.000 x 560	1.200 x 560
Beschickungshöhe (Oberkante Tisch)	mm	720	720	720
Tischbelastung (Aufbaugewicht)	kg	600	800	1.000
Steuerung				
DMG ERGOline® Control mit 19"-Bildschirm			Siemens 840D solutionline, Heidenhain iTNC 530	
Optionen				
Job-Paket				
Produktionspakete mit IKZ (10 / 20 bar)				
14.000er-Motorspindel				
Werkzeuglängen- und Durchmesser-Messung mechanisch oder mittels Laser				
Teilapparate				
Werkzeugspannung CAT40, BT40				
Linearmaßstäbe inkl. Sperrluft				
Handrad				
Messtaster				
Kühlaggregat Schaltschrank				
Spülpistole				
Visiport				
Kühlmittel- / Luftumschaltung				

* Option

DMC 635 V

DECKEL MAHO

Digitale Antriebe in Verbindung mit optionalen, direkten Wegmesssystemen und Temperaturkompensation steigern die Präzision der Entry-Baureihe.

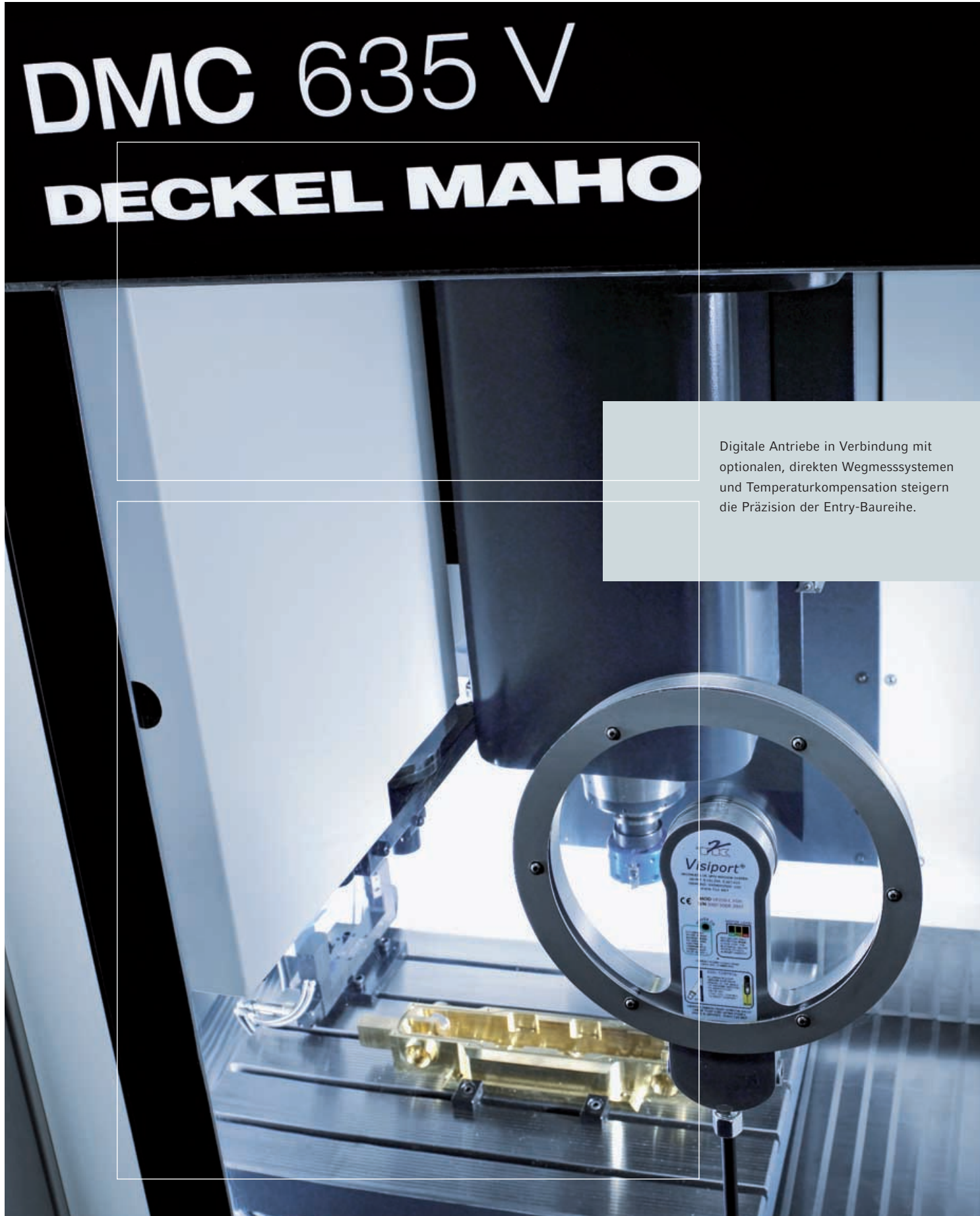

Zentrale

DMG Vertriebs und Service GmbH
Gildemeisterstraße 60 · D-33689 Bielefeld
Tel.: +49 (0) 52 05 / 74 - 0
Fax: +49 (0) 52 05 / 74 - 40 40

DMG Europe Holding GmbH
Oberes Ried 11 · A-6833 Klaus
Tel.: +43 (0) 55 23 / 6 91 44 - 0
Fax: +43 (0) 55 23 / 6 91 44 - 100

Deutschland

DMG Berlin
Egelpfuhlstraße 42 a · D-13581 Berlin
Tel.: +49 (0) 30 / 35 19 06 - 0
Fax: +49 (0) 30 / 331 20 18
Service Drehen: +49 (0) 3 71 / 815 01 - 26 bis 27
Service Fräsen: +49 (0) 3 71 / 815 01 - 22 bis 24
Service Fax: +49 (0) 3 71 / 815 01 - 10

DMG Chemnitz
Südstraße 1 · D-09221 Neukirchen
Tel.: +49 (0) 3 71 / 81 50 1 - 11
Fax: +49 (0) 3 71 / 81 50 1 - 11

DMG Bielefeld
Gildemeisterstraße 60 · D-33689 Bielefeld
Tel.: +49 (0) 52 05 / 74 - 22 33
Fax: +49 (0) 52 05 / 74 - 22 39
Service Tel.: +49 (0) 52 05 / 74 - 22 22
Service Fax: +49 (0) 52 05 / 74 - 22 19

DMG Frankfurt
Steinmühlstraße 12 d · D-61352 Bad Homburg
Tel.: +49 (0) 61 72 / 495 57 - 0
Fax: +49 (0) 61 72 / 495 57 - 30
Service Drehen: +49 (0) 61 72 / 49 55 7 - 21
Service Fräsen: +49 (0) 61 72 / 49 55 7 - 20
und +49 (0) 61 72 / 49 55 7 - 27
Service Fax: +49 (0) 61 72 / 49 55 7 - 40

DMG Hilden
Im Hülsenfeld 23 · D-40721 Hilden
Tel.: +49 (0) 21 03 / 57 01 - 0
Fax: +49 (0) 21 03 / 57 01 - 40
Service Drehen: +49 (0) 21 03 / 57 01 - 31
Fax: +49 (0) 21 03 / 57 01 - 39
Service Fräsen: +49 (0) 21 03 / 57 01 - 21
Fax: +49 (0) 21 03 / 57 01 - 44

DMG München
Lautsitzer Straße 7 · D-82538 Geretsried
Tel.: +49 (0) 81 71 / 81 7 - 51 50
Fax: +49 (0) 81 71 / 81 7 - 51 59
Service Drehen: +49 (0) 81 71 / 81 7 - 51 80
Service Fräsen: +49 (0) 81 71 / 81 7 - 51 70
Service Fax: +49 (0) 81 71 / 81 7 - 51 79

DMG Stuttgart
Riedwiesenstraße 19 · D-71229 Leonberg
Tel.: +49 (0) 71 52 / 90 90 - 0
Fax: +49 (0) 71 52 / 90 90 - 20 00
Service Drehen: +49 (0) 71 52 / 90 90 - 12 10
Service Fräsen: +49 (0) 71 52 / 90 90 - 12 20
Service Fax: +49 (0) 71 52 / 90 90 - 22 08

GILDEMEISTER Italiana Deutschland
Riedwiesenstraße 19 · D-71229 Leonberg
Tel.: +49 (0) 71 52 / 90 90 - 11 51
Fax: +49 (0) 71 52 / 90 90 - 21 75
Service Mehrspindel-Drehautomaten:
+49 (0) 71 52 / 90 90 - 12 36
Service Lang- und Kurz-Drehautomaten:
+49 (0) 71 52 / 90 90 - 12 37

DMG Trainings-Akademie
Gildemeisterstraße 60 · D-33689 Bielefeld
Tel.: +49 (0) 52 05 / 74 - 25 01
Fax: +49 (0) 52 05 / 74 - 25 02

DMG Gebrauchtsmaschinen
Lautsitzer Straße 7 · D-82538 Geretsried
Tel.: +49 (0) 81 71 / 81 7 - 82 4
Fax: +49 (0) 81 71 / 81 7 - 878

Bielefeld
Gildemeisterstraße 60 · D-33689 Bielefeld
Tel.: +49 (0) 52 05 / 74 - 38 92
Fax: +49 (0) 52 05 / 74 - 38 91

Europa

DMG Austria
Oberes Ried 11 · A-6833 Klaus
Tel.: +43 (0) 55 23 / 6 91 41 - 0
Fax: +43 (0) 55 23 / 6 91 41 - 100

DMG Benelux
Niederland
Wageningselaan 48 · NL-3903 LA Veenendaal
Tel.: +31 (0) 318 - 55 76 11
Fax: +31 (0) 318 - 52 44 29
Service Drehen: +31 (0) 318 - 55 76 - 24
Service Fräsen: +31 (0) 318 - 55 76 - 33 / -34
Service Fax: +31 (0) 318 - 55 76 - 10

Belgium
Hermesstraat 4B · B-1930 Zaventem
Tel.: +32 (0) 2 7 12 10 - 90
Fax: +32 (0) 2 7 12 10 - 99
Service: +32 (0) 2 7 12 10 - 94

DMG Czech
Kaštanová 8 · CZ-620 00 Brno
Tel.: +420 545 426 311
Fax: +420 545 426 310
Service: +420 545 426 320
Service Fax: +420 545 426 325

DMG France
4 avenue du Parana, BP 60
F-91942 Courtabouff Cedex
Tel.: +33 (0) 1 / 69 18 60 00
Fax: +33 (0) 1 / 69 28 75 50
Service Fax: +33 (0) 1 / 69 28 55 73

Lyon
Zi de Chesnes Le Loup · 13 rue du Morellon
F-38070 Saint Quentin Fallavier
Tel.: +33 (0) 4 / 74 94 53 82
Fax: +33 (0) 4 / 74 94 51 52

Haute Savoie
Espace Scionzier · 520 avenue des Lacs
F-74950 Scionzier
Tel.: +33 (0) 4 / 50 96 41 62
Fax: +33 (0) 4 / 50 96 41 30

DMG Hungary Kft
Bártai u. 54 · H-1119 Budapest
Tel.: +36 1 430 1614
Fax: +36 1 430 1615

DMG Ibérica Barcelona
Pol. Ind. Els Pinetons · Avenida Torre Mateu 2-8
Nave 1 · E-08291 Ripollet · Barcelona
Tel.: +34 / 93 - 5 86 30 86
Fax: +34 / 93 - 5 86 30 91

DMG Ibérica S.L
Via G. Donizetti 138
E-20870 Elgoibar · Guipúzcoa
Tel.: +34 94 374 03 50
Fax: +34 94 374 38 62

DMG Italia Bergamo
Via G. Donizetti 138
I-24030 Brembate di Sopra (BG)
Tel.: +39 035 62 28 201
Fax: +39 035 62 28 210
Service Hotline: +39 199 177 811
Service Fax: +39 035 6228 250

DMG Italia Tortona
Via W. Graziano 15
I-15057 Tortona (AL)
Tel.: +39 0131 81 81 61
Fax: +39 0131 81 81 65
Service Hotline: +39 199 177 811
Service Fax: +39 035 6228 250

DMG Italia Ancona
Via dell'Industria 36/38
I-60019 Senigallia (AN)
Tel.: +39 071 792 88 83
Fax: +39 071 792 95 92
Service Hotline: +39 199 177 811
Service Fax: +39 035 6228 250

DMG Polska
ul. Fabryczna 7 · PL-63-300 Pleszew
Tel.: +48 (0) 62 / 7428 154
Fax: +48 (0) 62 / 7428 114
Service: +48 (0) 62 / 7428 153

DMG Romania
Str. Prof. Stefan Chicos, nr. 1
Aleea Gladiolilor nr. 5
RO-110000 Pitesti · Arges
Tel.: +40 724 26 79 15
Fax: +40 248 27 10 48

DMG Russland
Nowohohlowskaja-Strasse 23/1
RU-109052 Moskau
Tel.: +7 495 225 49 60
Fax: +7 495 225 49 61

DMG Scandinavia
Danmark
Gammalgårdsvej 87 B th · DK-3520 Farum
Tel.: +45 49 12 74 10
Fax: +45 49 17 77 00
Service: +45 49 12 74 19
Service Fax: +45 49 17 78 00

Sverige
Sidensvansvägen 8 · S-192 55 Sollentuna
Tel.: +46 850 38 38 00
Fax: +46 850 38 38 90

Norge A/S
Bjerkehagevegen 19 d · N-1405 Langhus
Tel.: +47 63 01 00 20
Fax: +47 63 01 00 21

DMG Schweiz
Lagerstrasse 14 · CH-8600 Dübendorf
Tel.: +41 (0) 44 / 8 24 48 - 48
Fax: +41 (0) 44 / 8 24 48 - 24
Service: +41 (0) 44 / 8 24 48 - 12
Service Fax: +41 (0) 44 / 8 24 48 - 25

DMG South East Europe E.P.E.
Emporia Ergalioimihanon
9 km. National Road Thessaloniki - Maudanion
P.O. Box: 20596 · GR-55104 Thessaloniki
Tel.: +30 2310 47 44 86 · Fax: +30 2310 47 44 87

DMG Turkey
E-5 Uzeri, Küçükalyalı Yanyol · Irmak Sokak
Küçükalyalı İş Merkezi · E Blok No: 5
TR-34852 Maltepe - Istanbul
Tel.: +90-216-489 75 76
Fax: +90-216-489 18 09

DMG UK
Unitool House, 151 Camford Way
Sundon Park · GB Luton LU3 3AN
Tel.: +44 (0) 15 82 - 57 06 61
Fax: +44 (0) 15 82 - 59 37 00
Service Fax: +44 (0) 15 82 - 44 55 38

DMG Gebrauchtsmaschinen CZ s.r.o.
Areal ZD Zálesí · CZ-763 41 Blskovice u Luhačovic
Tel.: +420 577 / 136 268
Fax: +420 577 / 136 273

Asien

DMG Asia Pacific Pte Ltd.
3 Tuas Link 1 · Singapore 638584
Tel.: +65 66 60 66 88 · Fax: +65 66 60 66 99
Service Hotline: +65 66 60 66 66
Service Fax: +65 66 60 66 67

DMG Asia Pacific Representative Office
72 Belvedere Street · Merville Park Subdivision
Brgy. Merville · Paranaque City · Philippines 1700
Tel.: +62 812 946 98 60
Fax: +62 812 8796 03 83

DMG Asia Pacific Representative Office
Jl. Tampak Siring X / No. 11 · RT01 / RW13
Bukit Sentul · 16810 Bogor · Indonesia
Tel.: +62 812 946 98 60
Fax: +62 812 8796 03 83

DMG Vietnam Representative Office
Unit #302, Blue Star Building · 93 Linh Lang Str.
Ba Dinh District · Hanoi · Vietnam
Tel.: +84 4 7665 924, +84 4 7665 925
Fax: +84 4 7665 926

DMG (Thailand) Co., Ltd.
315 Bangna-Trad Road · Kwaeng Bangna
Khet Bangna · Bangkok 10260 · Thailand
Tel.: +662 396 13 15
Fax: +662 396 13 16

DMG (Malaysia) Sdn Bhd
No. 57 Jalan Pentadbir U1/30 · Seksyen U1
Hicom-Glenmarie Industrial Park
40150 Shah Alam · Selangor · Malaysia
Tel.: +603 55 69 52 82
Fax: +603 55 69 52 86

DMG Machinery Taiwan Ltd.
No. 12-3, Industrial 33rd Road · Industrial Park
Taichung City, 407 · Taiwan R.O.C.
Tel.: +886 4 23 55 - 64 90
Fax: +886 4 23 55 - 65 05
Service Hotline: +886 4 23 55 - 64 90 ext. 115

DMG India
Bangalore
At Lathpet II · No. 2/1 Union Street,
Off Infantry Road · Bangalore 560 001 · India
Tel.: +91 80 41 13 12 81
Fax: +91 80 41 13 12 85
Service Hotline: +91 80 41 13 12 83

New Delhi
407 · Ansals Majestic Tower · Vikasputri
New Delhi 110018 · India
Tel.: +91 11 415 867 61
Fax: +91 11 415 867 60

DMG China
178 Yin Du Road (West)
Shanghai 201612 · P.R. China
Tel.: +86 21 6764 8876
Fax: +86 21 6764 9033
Service Hotline: 800 820 0969

DMG Shanghai (Branch Office)
178 Yin Du Road (West)
Shanghai 201612 · P.R. China
Tel.: +86 21 6764 8876
Fax: +86 21 6764 9827

DMG Beijing (Branch Office)
Room 1605 · Tower B
Beijing Global Trade Center
No. 36 North Third Ring Road East
Dongcheng District
Beijing 100013 · P.R. China
Tel.: +86 10 5825 6006
Fax: +86 10 5825 6007

DMG Xi'an (Branch Office)
Room 207 · Unit C
Zhi Cheng Commercial Building
No. 17 Gao Xin Si Road · Shan Xi Province
Xi'an 710075 · P.R. China
Tel.: +86 29 8833 5706
Fax: +86 29 8833 5705

DMG Chongqing (Branch Office)
No. 35 · Yu Zhou Road
Shi Qiao Pu
Chongqing 400039 · P.R. China
Tel.: +86 23 6888 0145
Fax: +86 23 6888 0146

DMG Shenyang (Branch Office)
Room 2017 · Rang Fu Plaza
No. 17 · Bei Er Dong Lu · Tie Xi District
Shenyang 110025 · P.R. China
Tel.: +86 24 2511 4263, +86 24 2511 2648
Fax: +86 24 2511 4253

DMG Guangdong (Branch Office)
1st Floor · Juhé International Machine
Mould Metal Town
Jinxia Yilong Rd. · Changan Town
Dongguan City
Guangdong 523852 · P.R. China
Tel.: +86 769 8188 5988
Fax: +86 769 8188 5981
Service Fax: +86 769 8188 5982

DMG Korea Co., Ltd.
Seoul
Suite 606 · Daeryung Techno Town 6-cha
493-6, Gasan-dong
Geumcheon-gu · Seoul · Korea - 153-774
Tel.: +82 2 2113 9300
Fax: +82 2 2113 9333
Service Hotline: +82 80 67 74 751

DMG Nippon K.K.
Yokohama
2-15-1, Fukuura · Kanazawa-Ku
Yokohama 236-0004 · Japan
Tel.: +81 45 7 91 - 34 00
Fax: +81 45 7 91 - 34 01
Service Hotline: +81 45 7 91 - 34 80

DMG Australia Pty Ltd.
Unit 3, 25 Howleys Road
Notting Hill · Victoria 3168 · Australia
Tel.: +61 3 85 404 600
Fax: +61 3 85 404 601
Service Hotline: +61 3 85 404 606

DMG Training Academy Asia
Located at DMG Asia Pacific Pte Ltd.
3 Tuas Link 1
Singapore 628754
Tel.: +65 66 60 66 45
Fax: +65 66 60 66 99

DMG Training Academy Asia
Located at DMG Technology Trading
(Shanghai) Co., Ltd.
178 Yin Du Road (West)
201612 Shanghai · P.R. China
Tel.: +86 21 6764 88 76
Fax: +86 21 6764 94 47

DMG Used Machine Division
3 Tuas Link 1
Singapore 628754
Tel.: +65 66 60 66 63
Fax: +65 66 60 66 99

Amerika

DMG Chicago Inc.
265 Spring Lake Drive
Itasca, IL 60143 · USA
Tel.: +1 (630) 227 - 3900
Fax: +1 (630) 227 - 3975
Service Fax: +1 (630) 227 - 3978

DMG Boston Inc.
20 Mall Rd., Suite 440
Burlington, MA 01803 · USA
Tel.: +1 (781) 229 - 0044
Fax: +1 (781) 229 - 0014

DMG Charlotte Inc.
13509 South Point Blvd.
Charlotte, NC 28273 · USA
Tel.: +1 (704) 583 - 1193
Fax: +1 (704) 583 - 1149
Service Fax: +1 (704) 583 - 1466

DMG Houston Inc.
16511 Hedgecroft, Suite 212
Houston, TX 77060 · USA
Tel.: +1 (281) 999 - 3641
Fax: +1 (281) 934 - 8443

DMG Los Angeles Inc.
5552 Cerritos Ave., Suite F
Cypress, CA 90630 · USA
Tel.: +1 (714) 527 - 4981
Fax: +1 (714) 527 - 4986

DMG Canada Inc.
165 Admiral Blvd.
Mississauga, ON L5T 2T3 · Canada
Tel.: +1 (905) 795 - 2891
Fax: +1 (905) 795 - 0393

DMG México S.A. de C.V.
Boulevard Diaz Ordaz No. 124
Colonia Santa Maria ·
Monterrey · Nuevo León 64650
México
Tel.: +52 81 / 8378 - 2900
Fax: +52 81 / 8378 - 6652

DMG Brazil
Rua Dr. Luiz Migliano · 173
05711-000 São Paulo · Brazil
Tel.: +55 11 / 3742 - 5000
Fax: +55 11 / 3773 - 8855

DMG Vertriebs und Service GmbH:

Gildemeisterstraße 60, D-33689 Bielefeld, Tel.: +49 (0) 52 05 / 74 - 0,
Fax: +49 (0) 52 05 / 74 - 40 40, info@gildemeister.com, www.gildemeister.com

