

## 600-as Széria állandó nagy fordulatú, nagy pontosságú orsók



- Szabadalmaztatott, magas fordulatszámú, nagy nyomatékú motorok
- Közvetlen hajtás, fogaskerekek és lamellák nélkül
- Állandó fordulatszám  
25 000 - 90 000 ford/perc
- Választható levegőbevezetés  
(szabadalmazott)
- Minden kivitelnél dupla kerámia frontcsapágó
- Körfutáspontosság  
TIR < 0.00508 mm
- Teljesen olajmentes, alacsony súrlódású motor = magas megbízhatóság, folyamatos üzemben
- Effektív alacsony levegőfogyasztás

- Gyorsabb forgácsolás
- Nincs fogaskerék
- Nincs forgólapát
- Nincs karbantartás

# Nagy fordulató

602JS



Masszív, könnyű és tartós dupla kerámia csapágyazású 90,000 ford/perc 0,15 kW

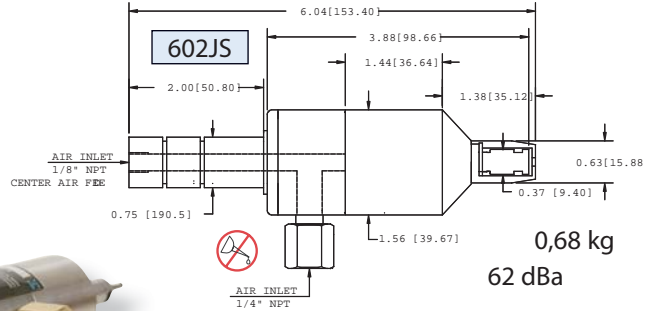

Nagyon flexibilis változtatható kettős levegőhözvezetés (szabadalmaztatott)

## ➤ Nagy sebességű és nagy nyomatékú orsó

625JS



40,000 RPM 0,34 kW

0.0002" TIR Concentricity

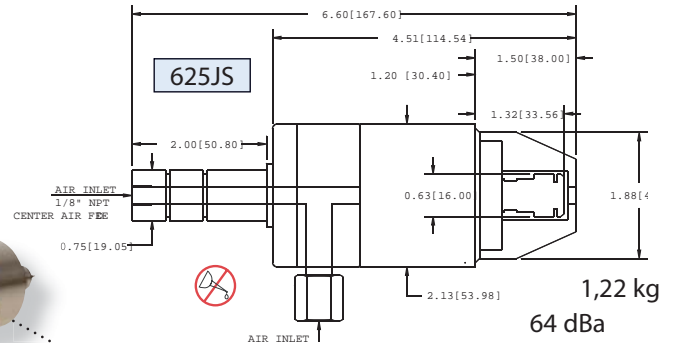

Szabadalmaztatott turbina a nagy fordulatszám és a nagy nyomaték biztosítására

## ➤ Precíz és szuperfinom megmunkálás

650JS



40,000 RPM 0,66 kW

ER-11 patron (kivéve a 602)

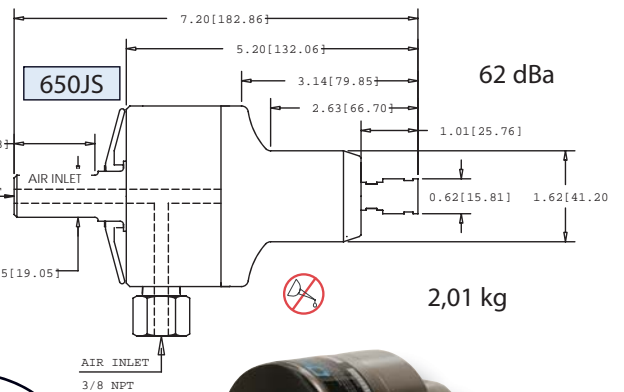

Flexibilis alkalmazás

## ➤ Nincs olajozás, nincs kenés

Műszaki adatok	602JS	625JS	650JS
Fordulatszám (ford/perc)	40,000 / 65,000 / 90,000	30,000 / 40,000	25,000 / 30,000 / 40,000
Névleges teljesítmény (kW)	0,11 / 0,15 / 0,15	0,30 / 0,34	0,57 / 0,62 / 0,66
Légnyomás (csak tiszta levegő)	6.2 Bar	6.2 Bar	6.2 Bar
Levegőfogyasztás üresjárat (L/s)	0,47 / 1,42 / 1,42	2,60 / 2,83	3,30 / 3,30 / 5,43
Levegőfogyasztás üzemi (L/s)	3.78	10.15	17.94
Körfutáspontosság	Kevesebb mint 0,00508mm	Kevesebb mint 0,00508mm	Kevesebb mint 0,00508mm
Zajszint	62 dBa	64 dBa	62 dBa
Maximális szerszámbefogási átmérő	3mm	6mm	6mm

Alapfelszerelés: Egy alap szerszámbefogó, villáskulcs, 1/4"-os NPT levegőcsatlakozó.

# precíziós orsók

**650XJS**



Dupla\*  
Turbina  
(szabadalmazott)  
1,04 kW

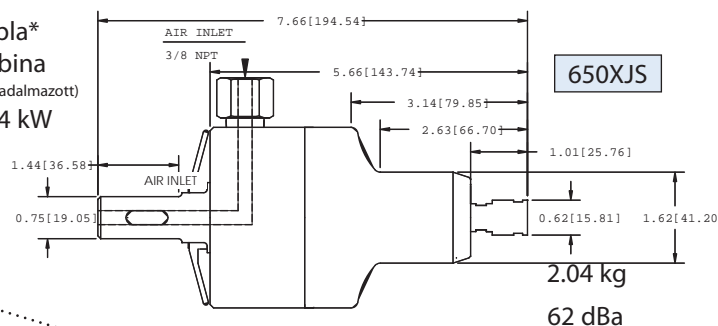

Direkt meghajtás - nincs fogaskerék ami elkopna!

➔ **Merev konstrukció, hosszú élettartam**

**675JS**



Szimpla turbina  
0,66 kW  
40,000 ford/perc

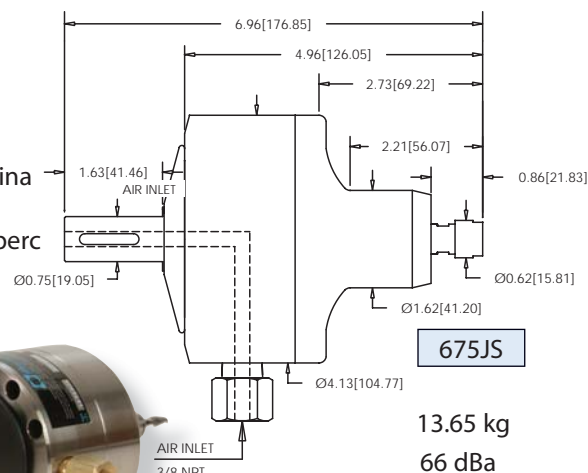

➔ **Tripla kerámia csapágy**

**675XJS**



675JS típus:  
Extra stabilitás,  
széles test,  
minimális vibráció,  
stabil tengely,  
és könnyű  
csapágycserélési  
lehetőség.

Dupla\*  
Turbina  
(szabadalmazott)  
1,04 kW

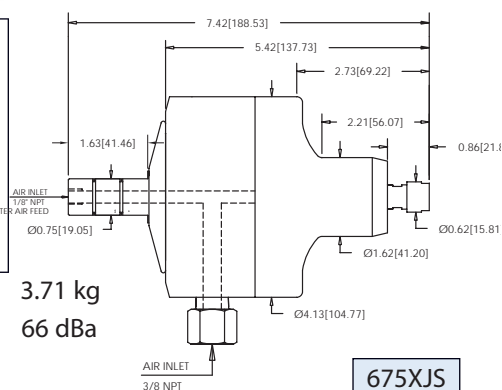

\* Ellenőrizze a CNC gép levegőcsatlakozásának kompatibilitását a dupla turbínás gépekhez.

➔ **Száraz, tiszta, olajmentes levegő 6,2bar. Használjon 5micronos szűrőt!**

Műszaki adatok	650XJS	675JS	675XJS
Fordulatszám (ford/perc)	25,000 / 30,000 / 40,000	25,000 / 30,000 / 40,000	25,000 / 30,000 / 40,000
Névleges teljesítmény (kW)	0,90 / 0,98 / 1,04	0,57 / 0,62 / 0,66	0,90 / 0,98 / 1,04
Légnyomás (csak tiszta levegő)	6.2 Bar	6.2 Bar	6.2 Bar
Levegőfogyasztás - üresjárat (L/s)	6,60 / 6,60 / 10,84	3,30 / 3,30 / 5,43	6,60 / 16,60 / 10,84
Levegőfogyasztás - üzemi (L/s)	28.30	17.94	28.30
Körfutáspontosság	Kevesebb mint 0,00508mm	Kevesebb mint 0,00508mm	Kevesebb mint 0,00508mm
Zajszint	62 dBa	66 dBa	66 dBa
Maximális szerszámefogási átmérő	6mm	6mm	6mm

Az Air Turbine Tools forradalmian új változást hozott a pneumatikus (levegővel működtetett) gépek, levegőmotorok, precíziós nagyfordulatú órsók területén. ■

Ez a különleges technológia újradefiniálta a levegővel hajtott gépek megmunkálási lehetőségeit és gyakorlatilag kiküszöböli a hagyományos "lamellás" szerszámok alkalmazásakor felmerülő valamennyi problémát. ■ Egyedülálló technológia:

tökéletesebb, biztonságosabb, hatékonyabb, megbízhatóbb. Állandó nagy terhelés mellett garantálja az állandó nagy fordulatszámot és nyomatékot. **EREDMÉNY:**

rövidebb ciklusidő, finomabb felület, hosszabb szerszámélettartam. ■ Az olajmentes működés minimalizálja a környezet, a munkahely és a munkadarab szennyezését. ■

A nagysebességű megmunkálás (HSC) hatékonyan biztosít finomabb felületet. ■

A kevesebb mozgó alkatrész nagyobb megbízhatóságot és alacsonyabb karban-

Kérje ingyenes CD-ROM kataló-

a **PROTOOL Kft-t és tatónkat.**

**Egy új generáció szerszma™**

Képviselőt:

**PROTOOL Kft.**

1131 Bp., Reitter F.u. 132.

Tel: +36 1 329 1717

Fax: +36 1 329 8438

Email: [protool@protoolkft.hu](mailto:protool@protoolkft.hu)

## 600 Széria Jellemzők és előnyök

- Nagy pontosság - TIR: < 0,00508mm
- Választható levegőbevezetés (szabadalmaztatott)  
Rugalmas befogási lehetőség
- Nincs kopó alkatrész, nincs olajozás, nem igényel karbantartást
- Állandó nagy fordulatszám és nyomaték.  
Jobb és pontosabb forgácsolás
- Megbízható, közvetlen hajtás
- Nagy terhelhetőségű tripla kerámia csapágy
- Tiszta megmunkálás, pontos felület
- Merev acél konstrukció
- Hosszabb szerszámélettartam
- Csökkentett sűrített levegő felhasználás (30%-ig a szimpla turbinánál)
- Teljes olajmentes üzemeltetés
- 12 hónapos garancia

- Használjon 1/4"-nál nagyobb levegőtömlőt és csatlakozót!

- Kiegészítők és tartozékok széles választékban.

- Használjon 5 Micronos szűrőt!

- Hívjon ingyenes katalógusért CD-ROM-ért és videóért!  
Tel: 1 329 1717

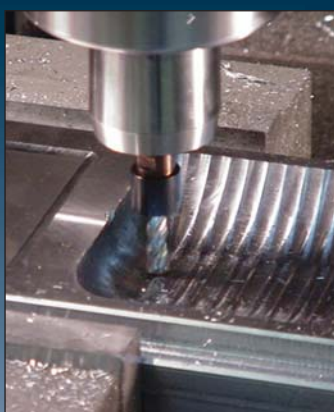
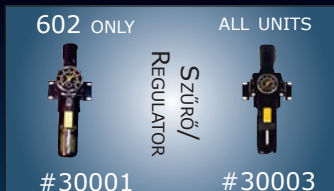

**air turbine tools**  
the tools of a new generation

