

M Ű S Z A K I A D A T O K .

Csucs magasság: 65 mm
 Csucstávolság: tokmány esetén 250, csucok között 300 mm.
 Főorsó furat: \varnothing 15 mm
 Szorító hüvely /patron/: A 18 x 8, A 18 x 7, A 18 x 5 /huzószéras/
 Csucs főorsóban:
 Csucs szegnyeregben: Morse 1.
 Tokmány: 3 pofás, önműködően központosító, csuszóléces, \varnothing 100 - 80
 Vezérorsó: metrikus trapézmenettel, emelkedés 3 mm.
 Hajtómotor: teljesítmény: 0,18 Le = 130 Watt,
 fordulatszám: 2700 percenként
 billenőnyomaték: 0,13 mkg.

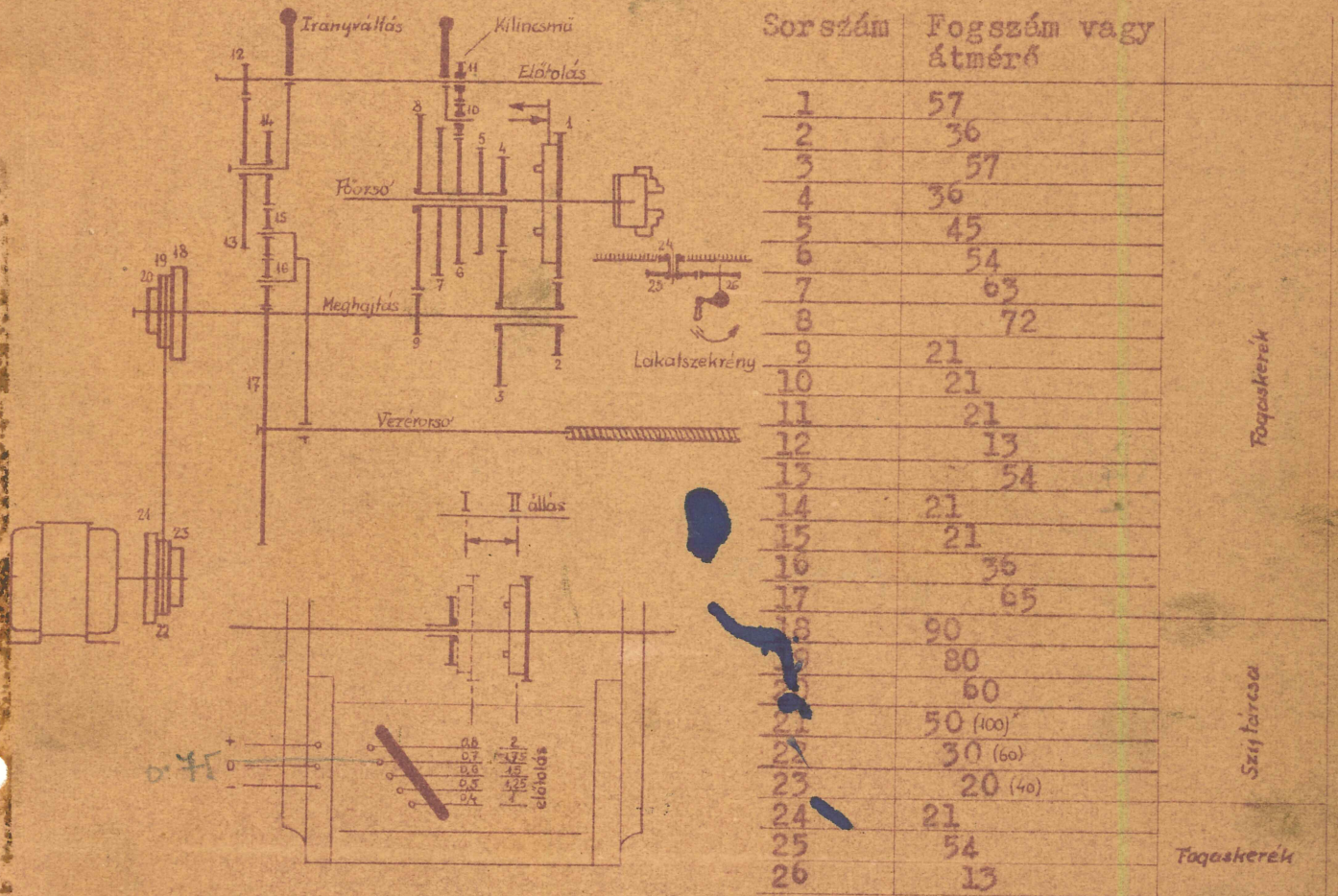

Előtolás mm	Áttétel az előtoláshoz a főorsóhoz képest	Főorsó fordulatszám l/pero					
		70	118	262	175	295	657
		Max./üzemi késnyomás kg.					
0,4	7,5						
0,5	6,0						
0,6	5,0						
0,7	4,28				31/11	18/7	8/5
0,8	3,75					23-18-9-8	22-18-9-8
1,0	3,00						21-20-9-8
1,25	2,4						
1,50	2,00	78/28					
1,75	1,71		46/17		21/8		
2,00	1,50			22-18-9-8-4-3-2-1			

A 130 mm átmérőre megengedett késnyomás maximális, túl nem léphető.

* 4p motornál

4

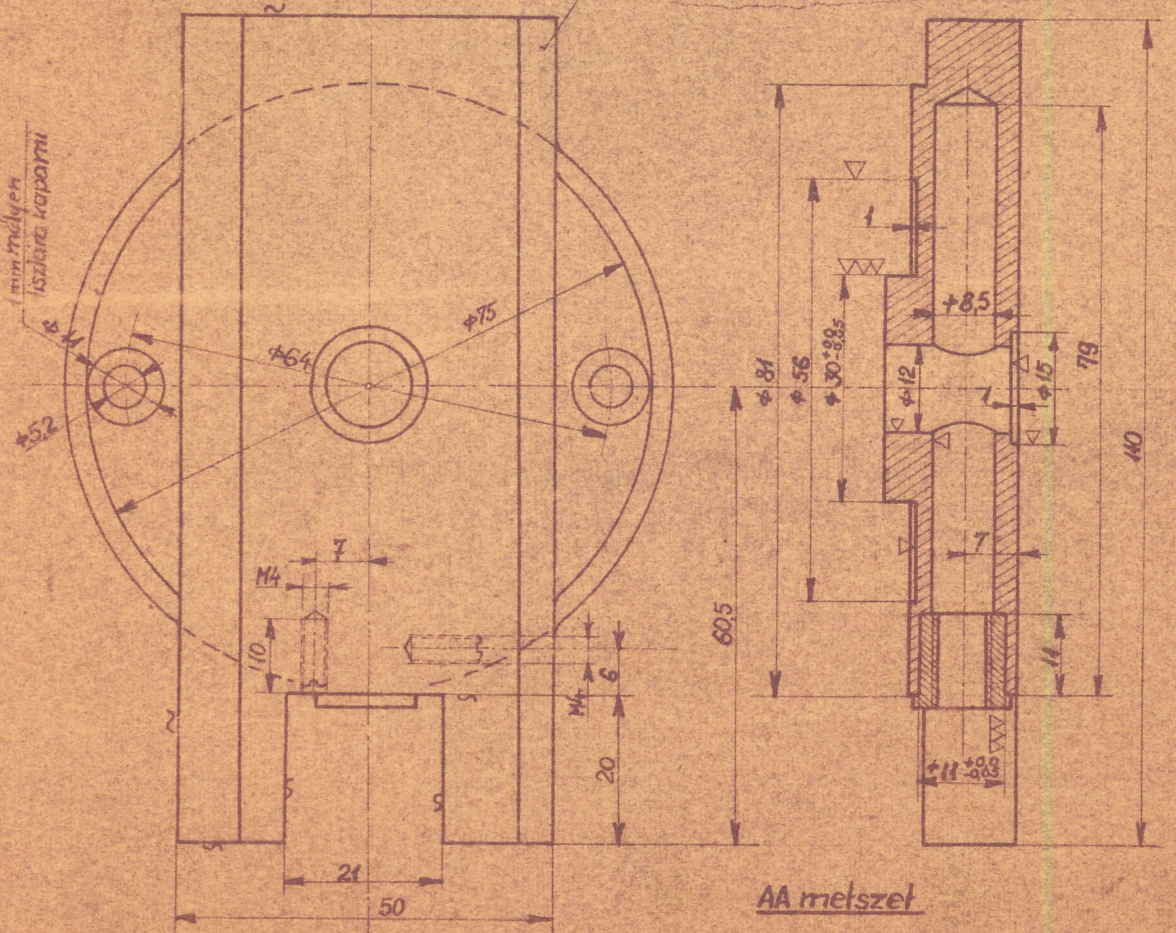
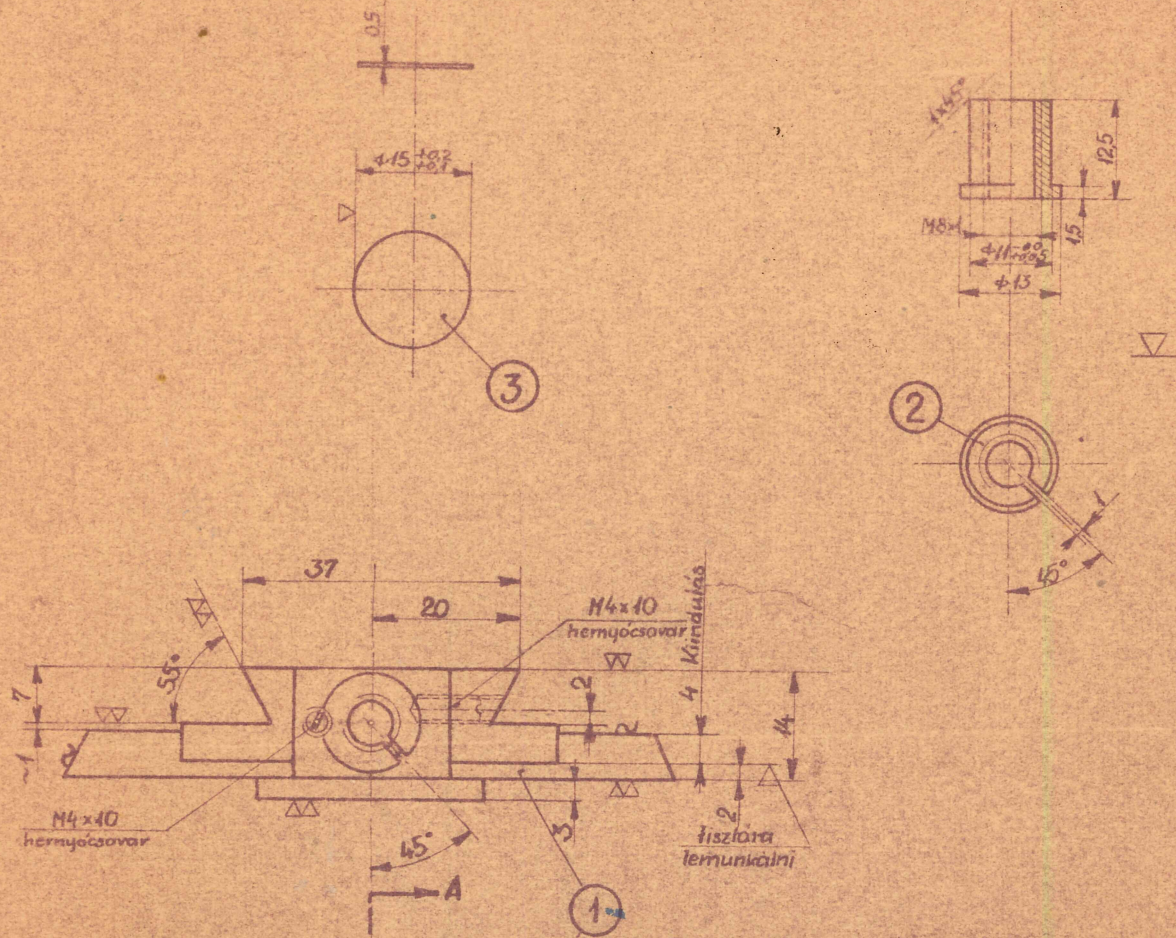

AA metszet

Megmunkálással előállított
 méretek tűrése ±0.1

Előző lap	⑤	Vas lemez	1
Menetes hüvely	②	Sárgaréz	7
Hossz szán aqya	①	Ör.	1

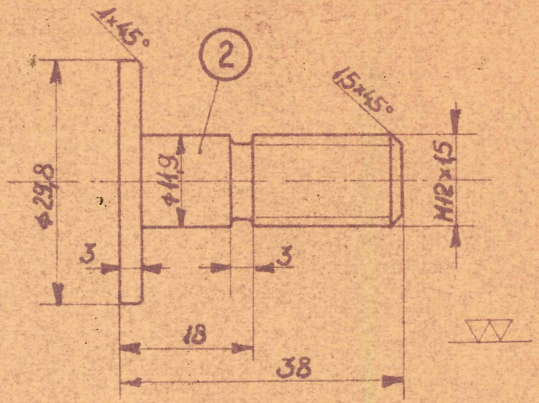
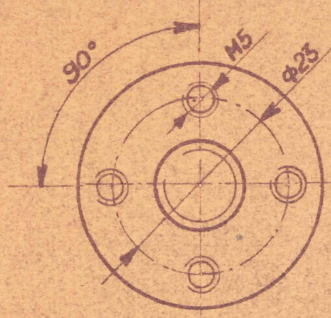

AA metszet.

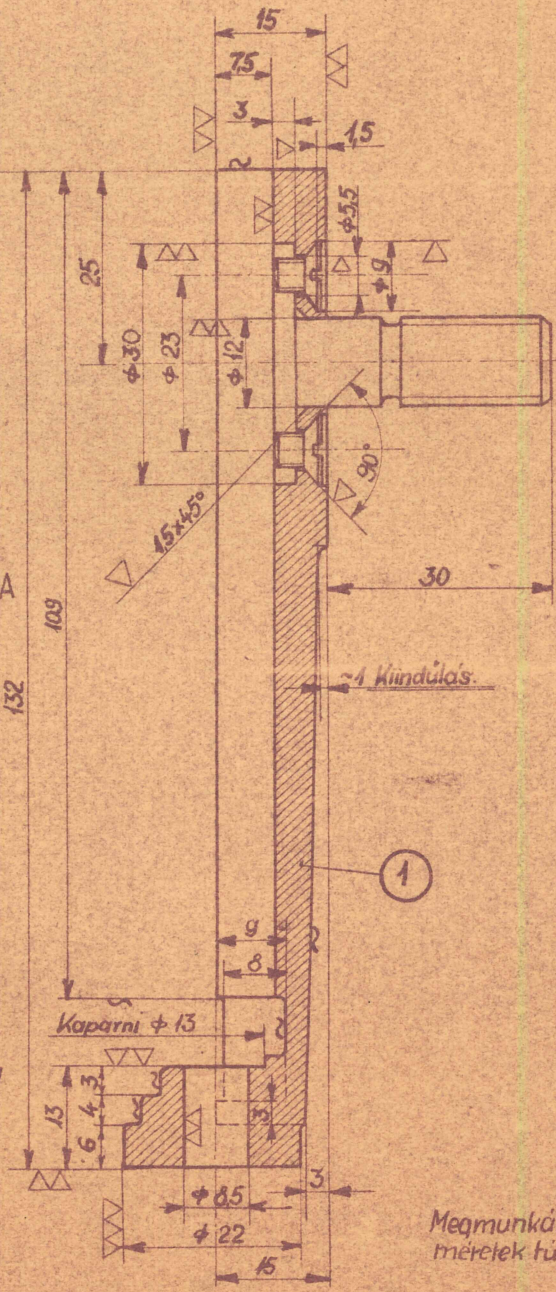
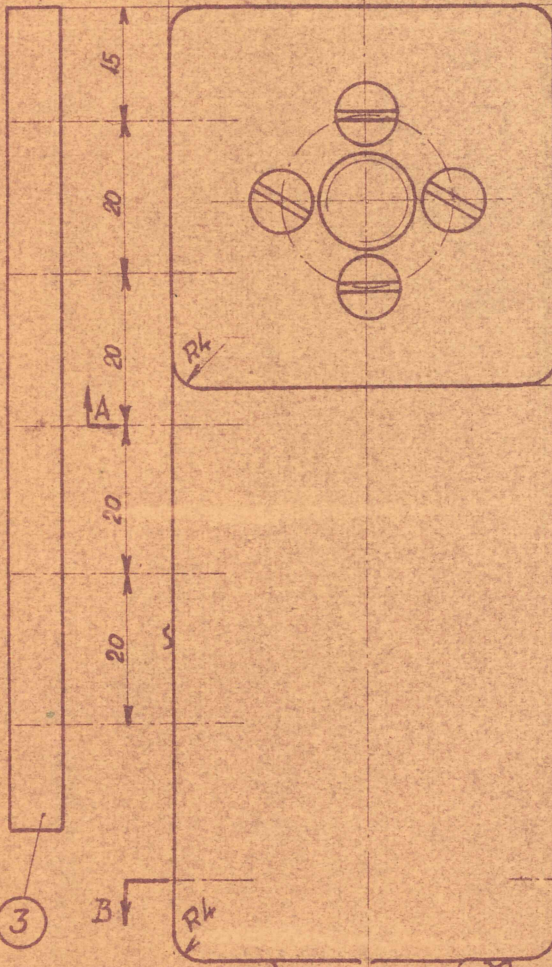
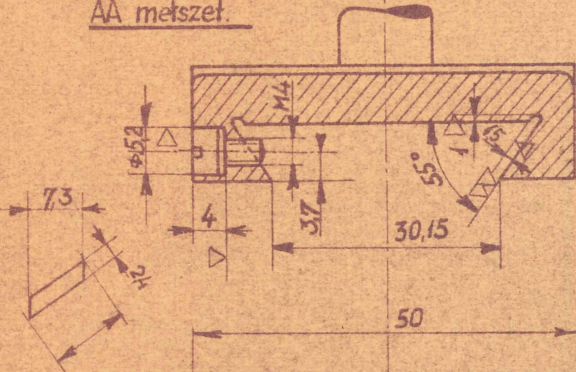

BB metszet.

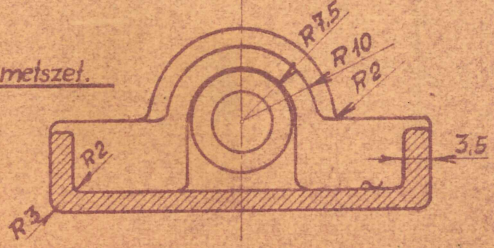

Megmunkálással nyert
merek hűrése ±0.1

Betét hossz száriba	③	Sörgerez	2
Késtartó csap	②	A.00.12	
Hossz szári	①	Öv.	2

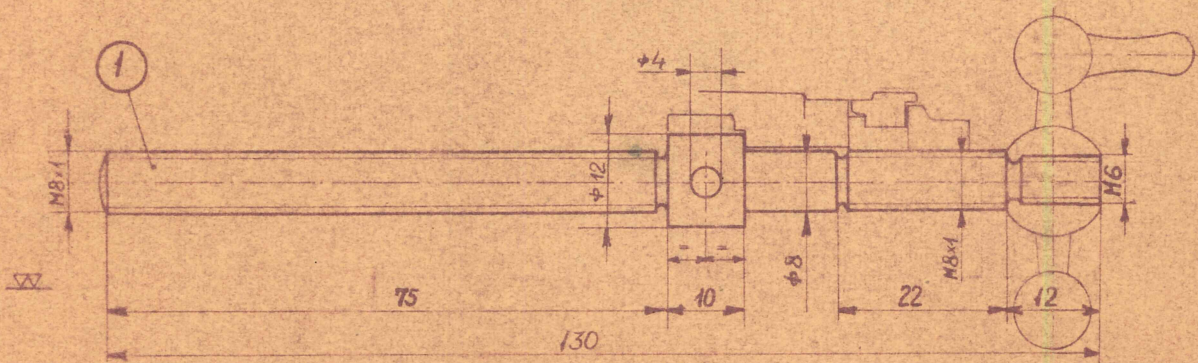
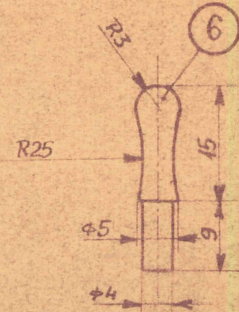
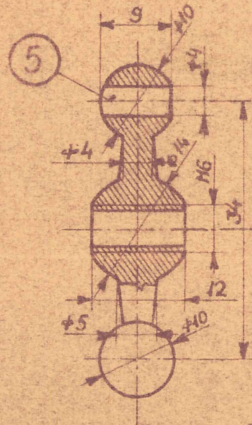
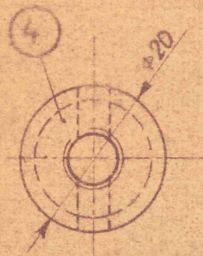
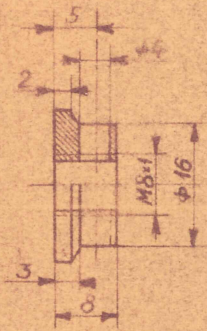
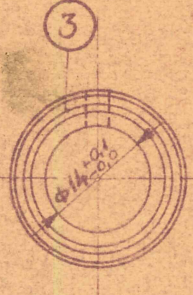
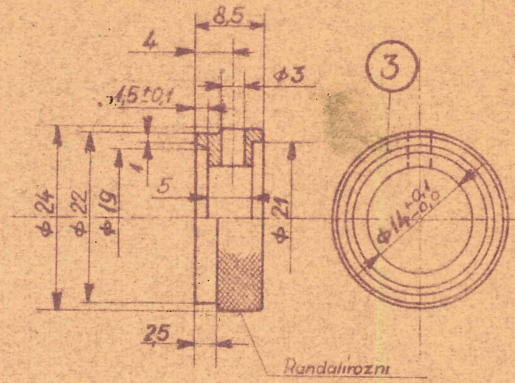
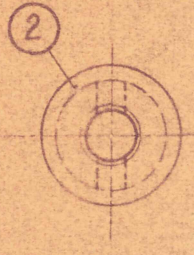
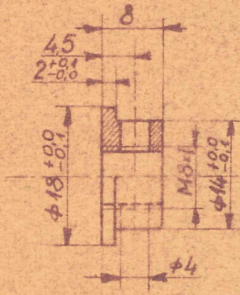

Hajtókar csapja	⑥	4.00.12	
Hajtókar	⑤	---	
Ellenanya	④	---	
Nónius	③	---	
Hengeres anya	②	---	R
Hossz szár orsó	①	A.50.H	3

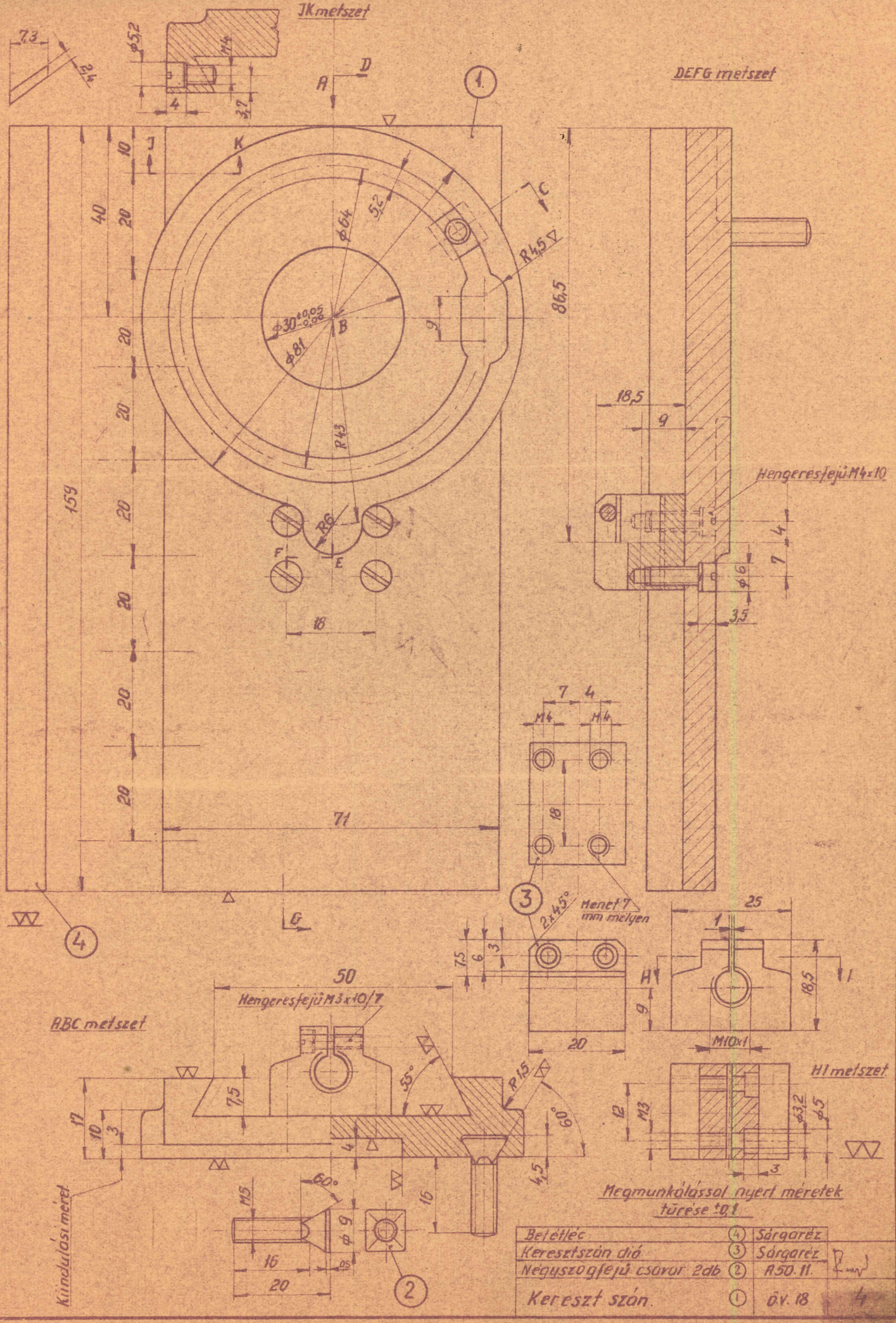

JK metszet

DEFG metszet

ABC metszet

H1 metszet

Kiindulási méret

Megmunkálással nyert méretek
tűrese ±0,1

Beéltéc	④	Sárgaréz
Keresztcszán dió	③	Sárgaréz
Negyszögfejű csavar	②	A50. II.
Kereszt szán.	①	öv. 18

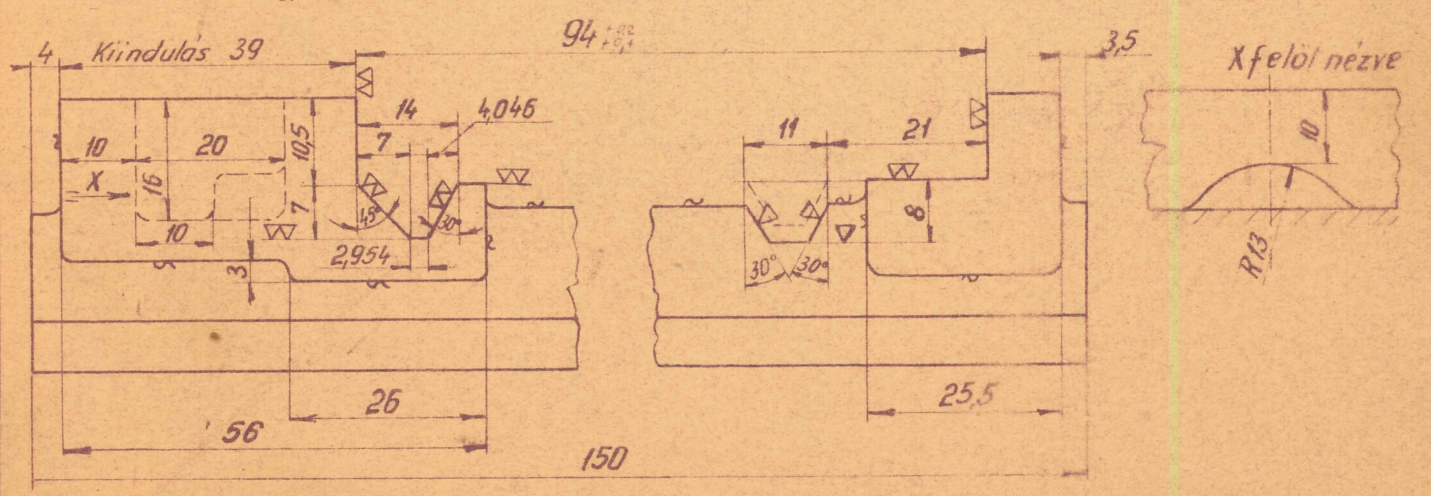
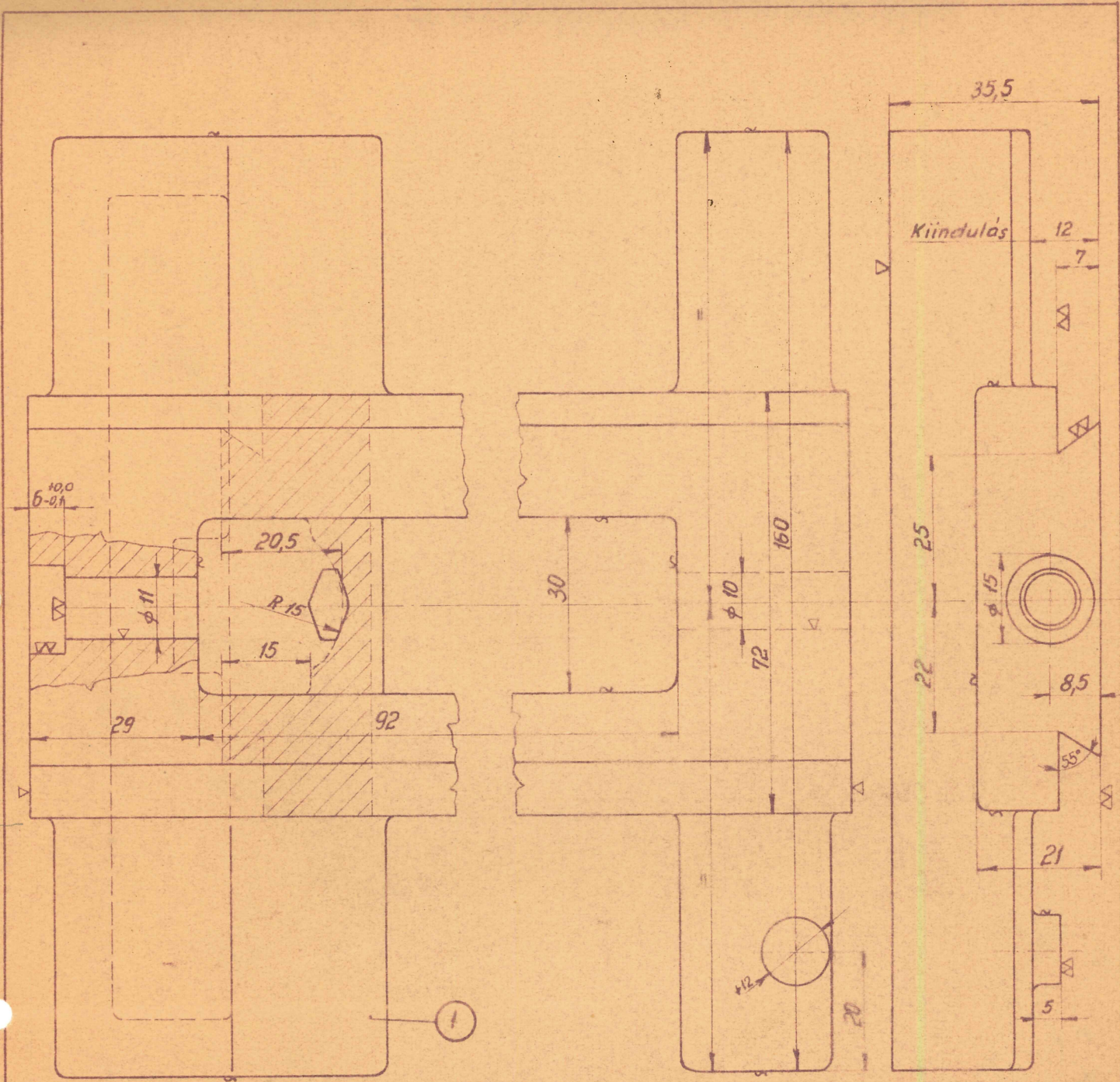

Megmunkálással nyert méretek türése ±0.1

Keresztcső ágya.	①	0.v. 18	5
------------------	---	---------	---

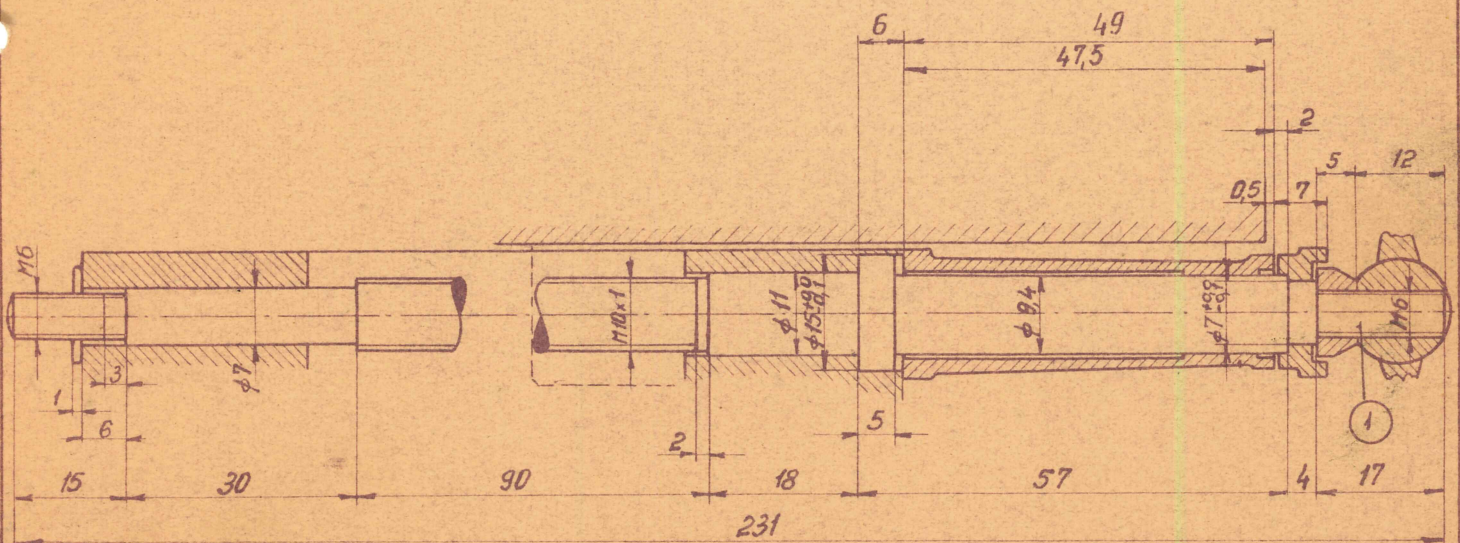
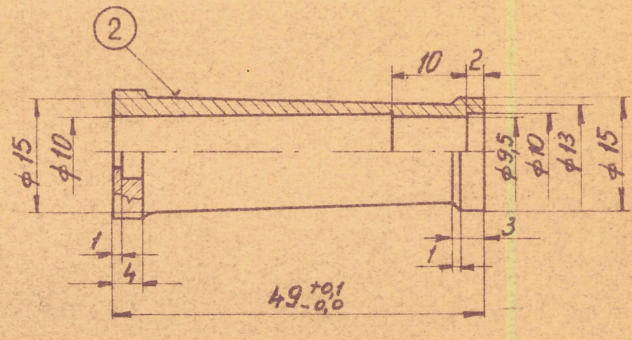
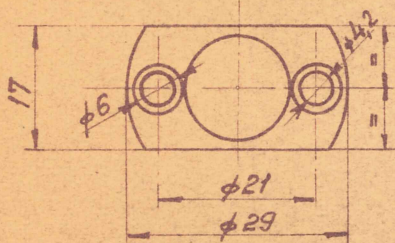
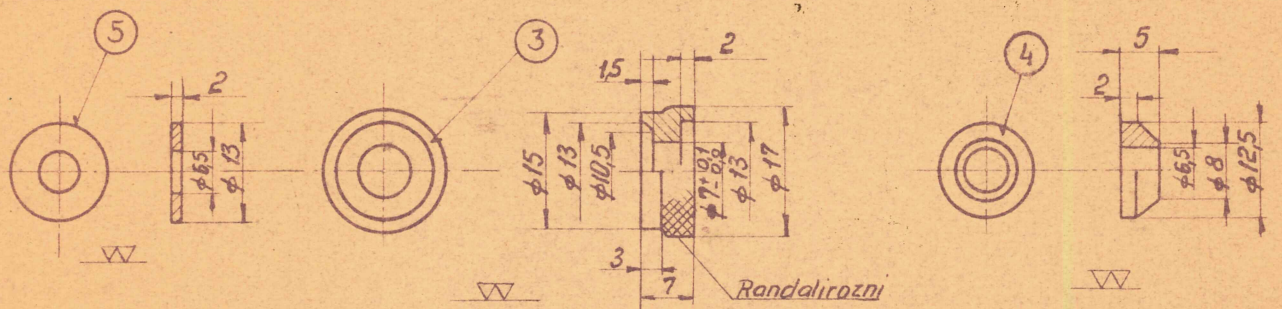

Hajtókar	3(5)	3(6)	
Alófét.	5	Sárgaréz	
Távolságtartó gyűrű	4	R00,12	
Nonius	3	R00,12	
Orsónyak.	2	R00,12	<i>D_{max}</i>
Keresztszán orsó	1	R50,11	6

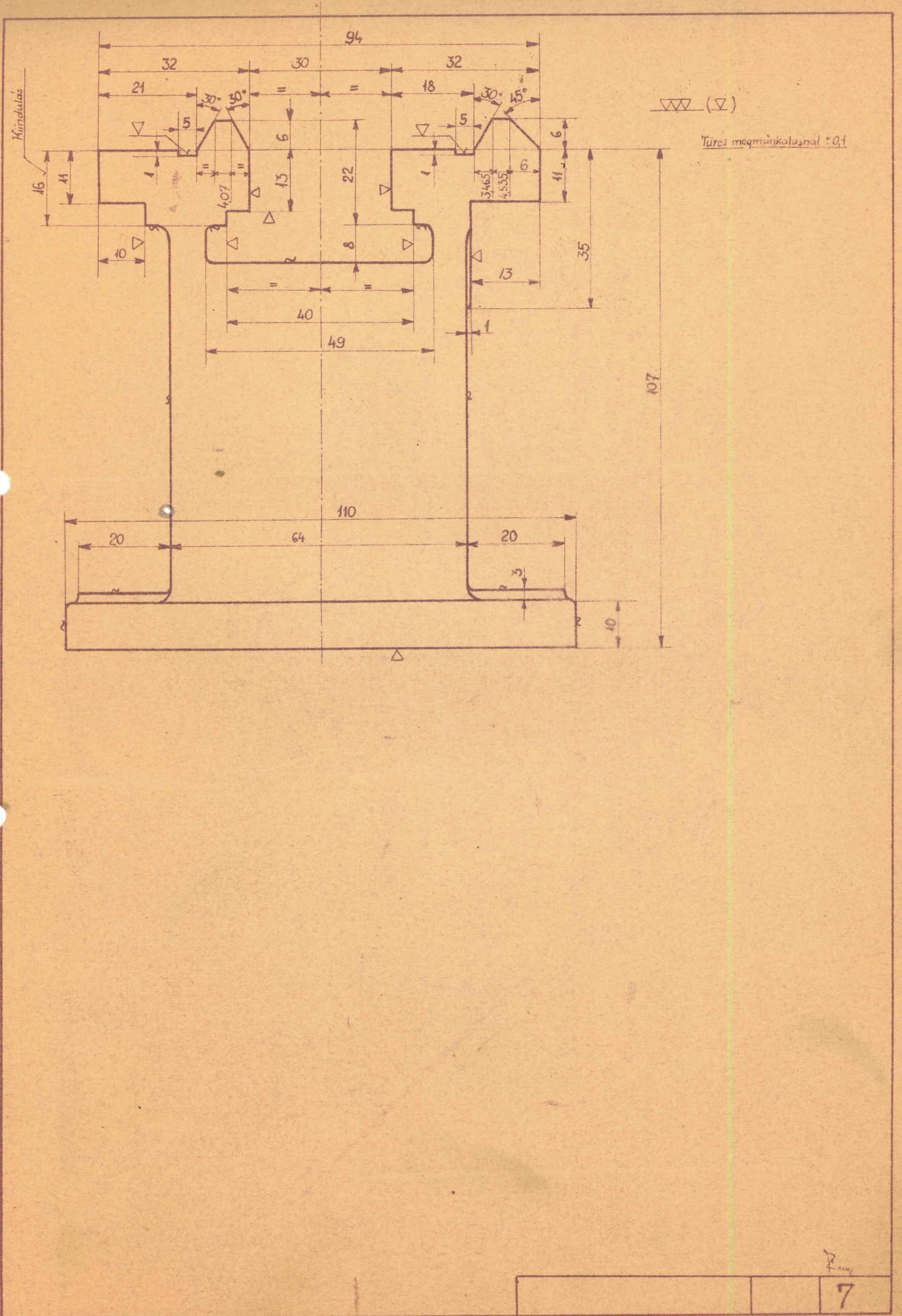

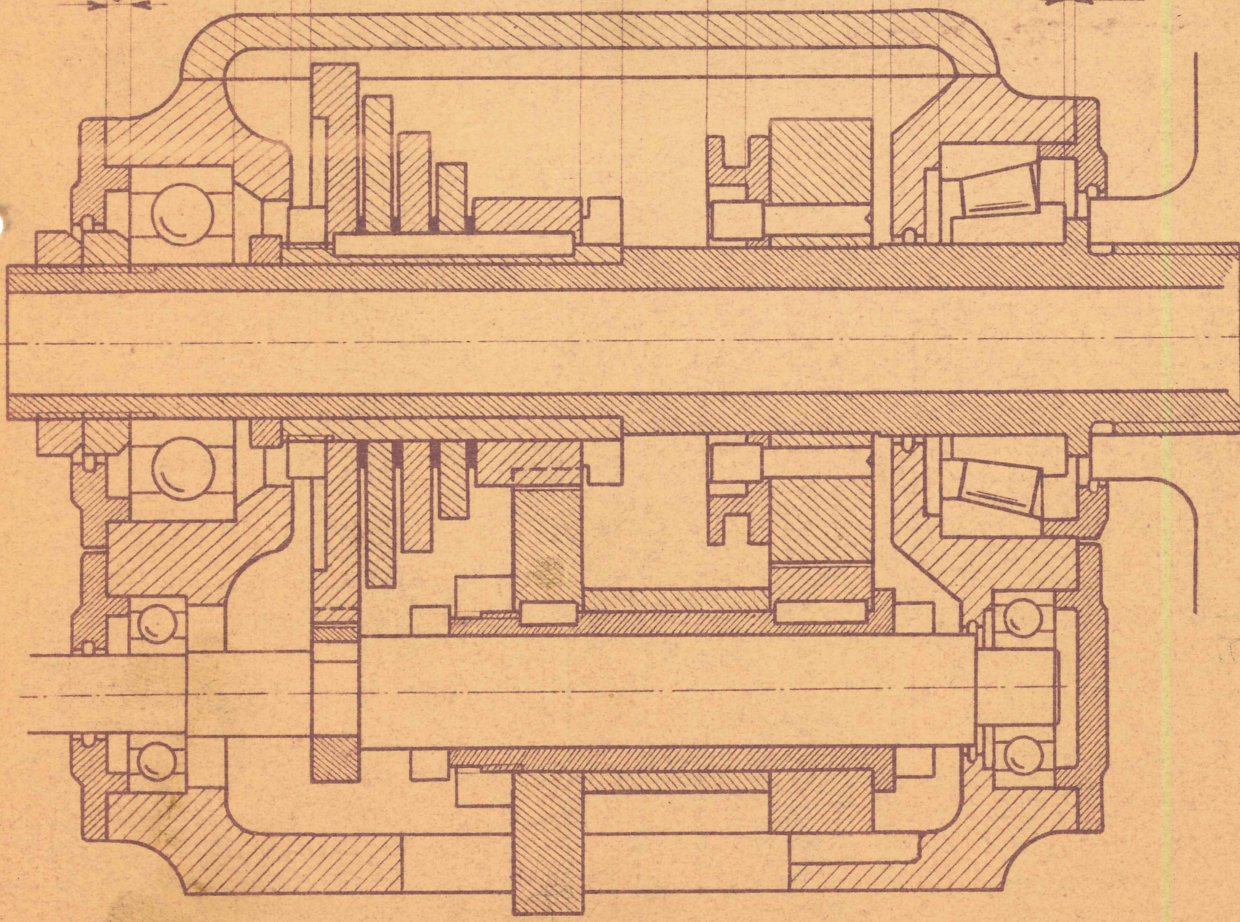
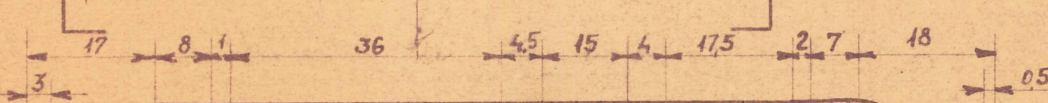
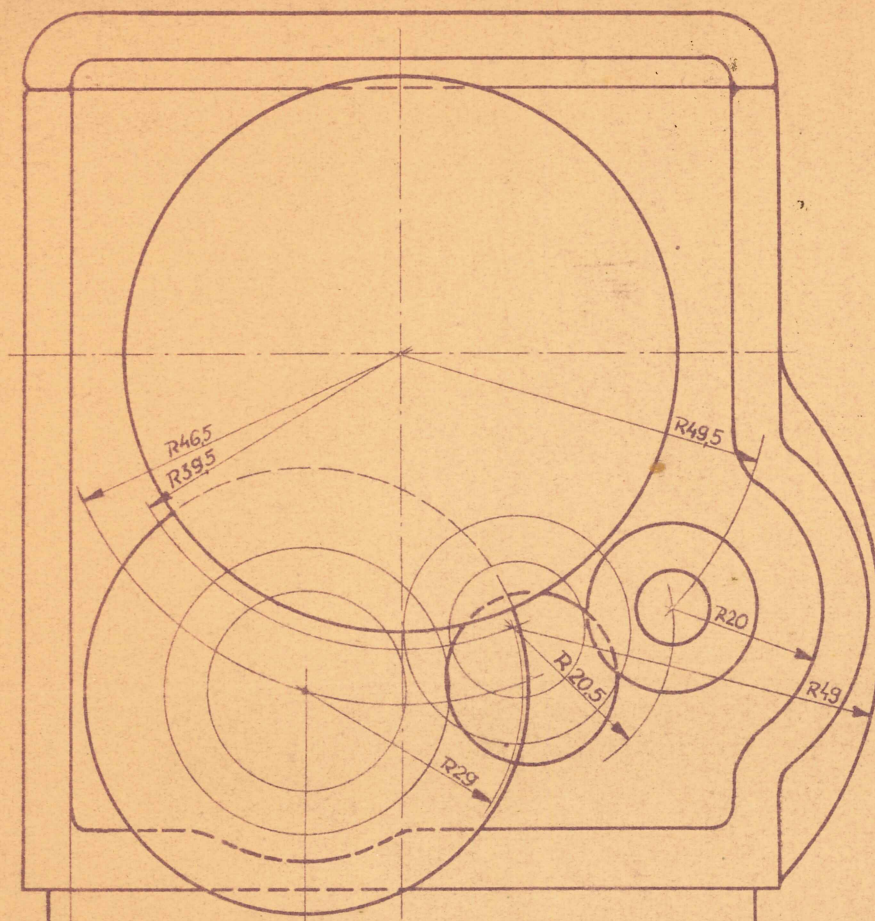

Ferr

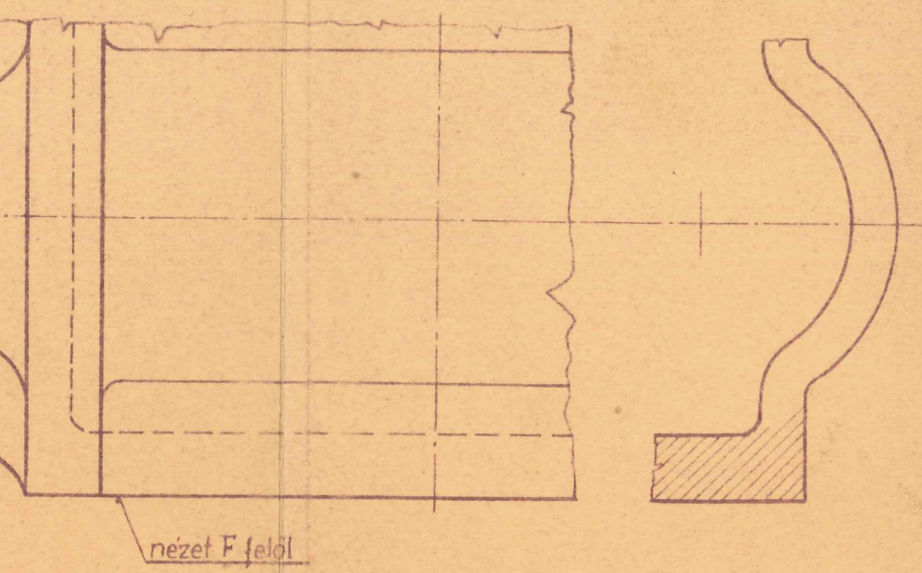
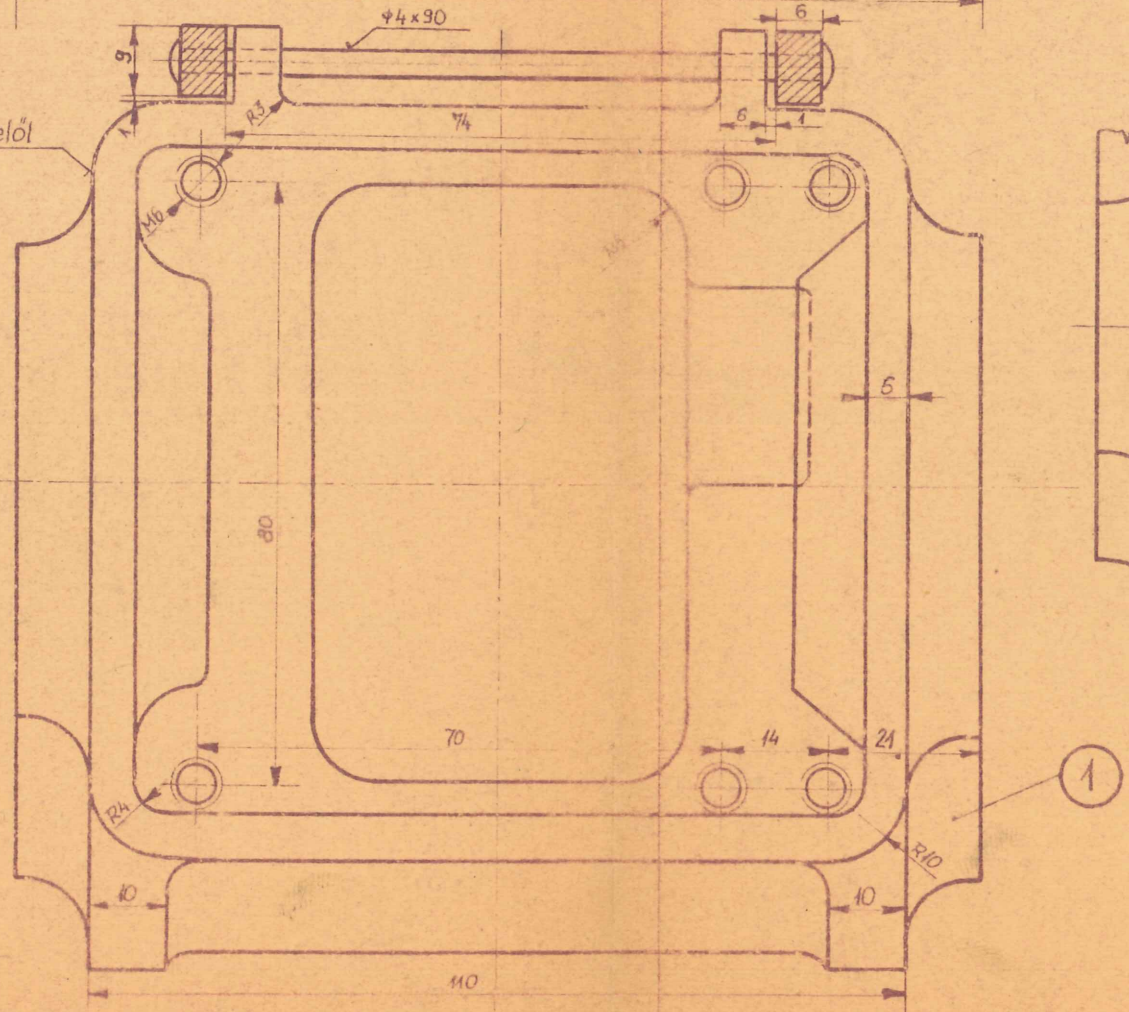
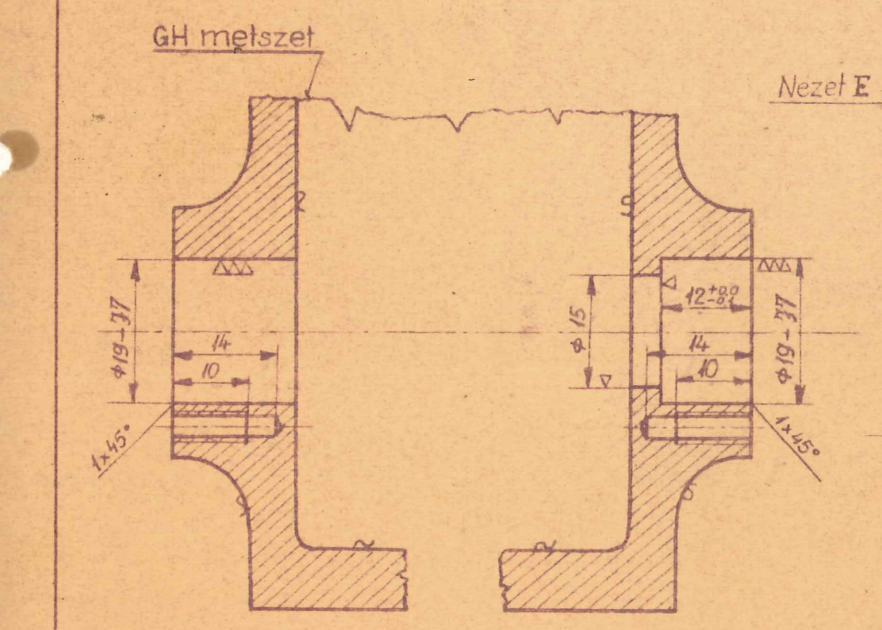
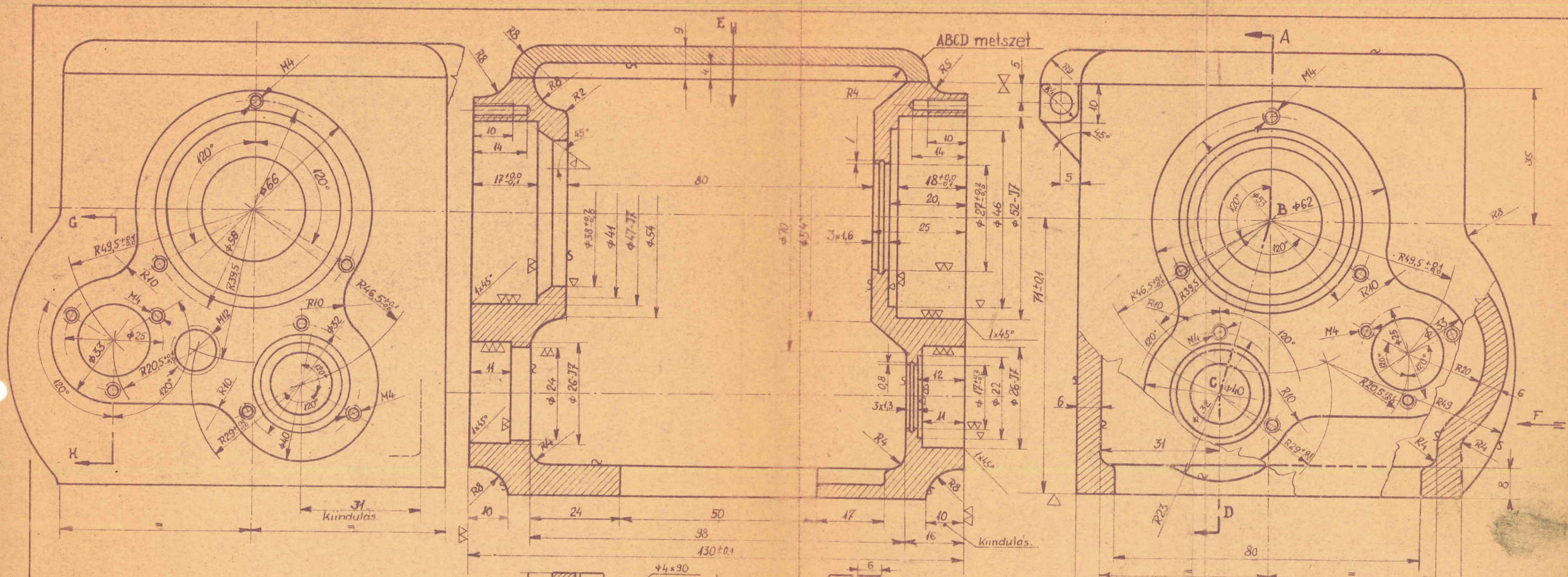

Túrt méret	J7
47	+0.014 -0.011
52	+0.018 -0.012
26	+0.012 -0.009
19	+0.012 -0.009

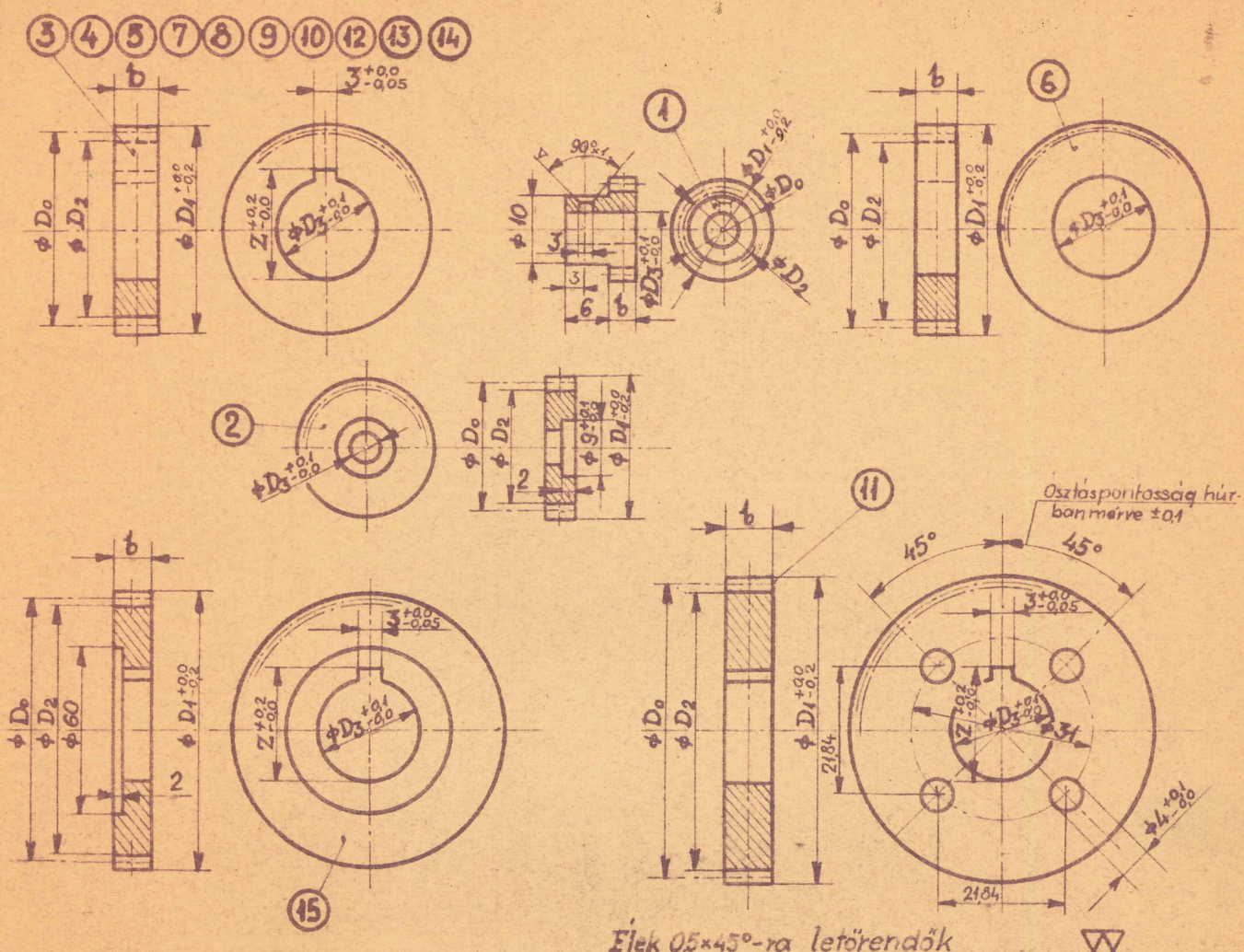

Élek 0,5x45°-ra letördendők

ábra szám	dbb egy géphez	modul mm	fogság	D ₀	D ₁	D ₂	D ₃	b	Z	jelző szám
1	2	1	13	13	15	10,67	5	4	-	12,26
2	2		21	21	23	18,67	9	5	-	10,15
3	1							4	10,4	11
4	1							6	13,4	9,24
5	2									
6	1							36	36	38
7	2		26	27,4	2,4					
8	1		26	27,4	5					
9	2		54	54	56	51,67	12	4	13,4	13,25
10	1						26	27,4	6	
11	1						24	14	25,4	1
12	1									
13	1						63	63	65	60,67
14	1		65	65	67	62,67	12	6	13,4	17
15	1		72	72	74	69,67	26	6	27,4	8

Tűrés külön előírás hiányában ±0,1

CD metszet

AB metszet

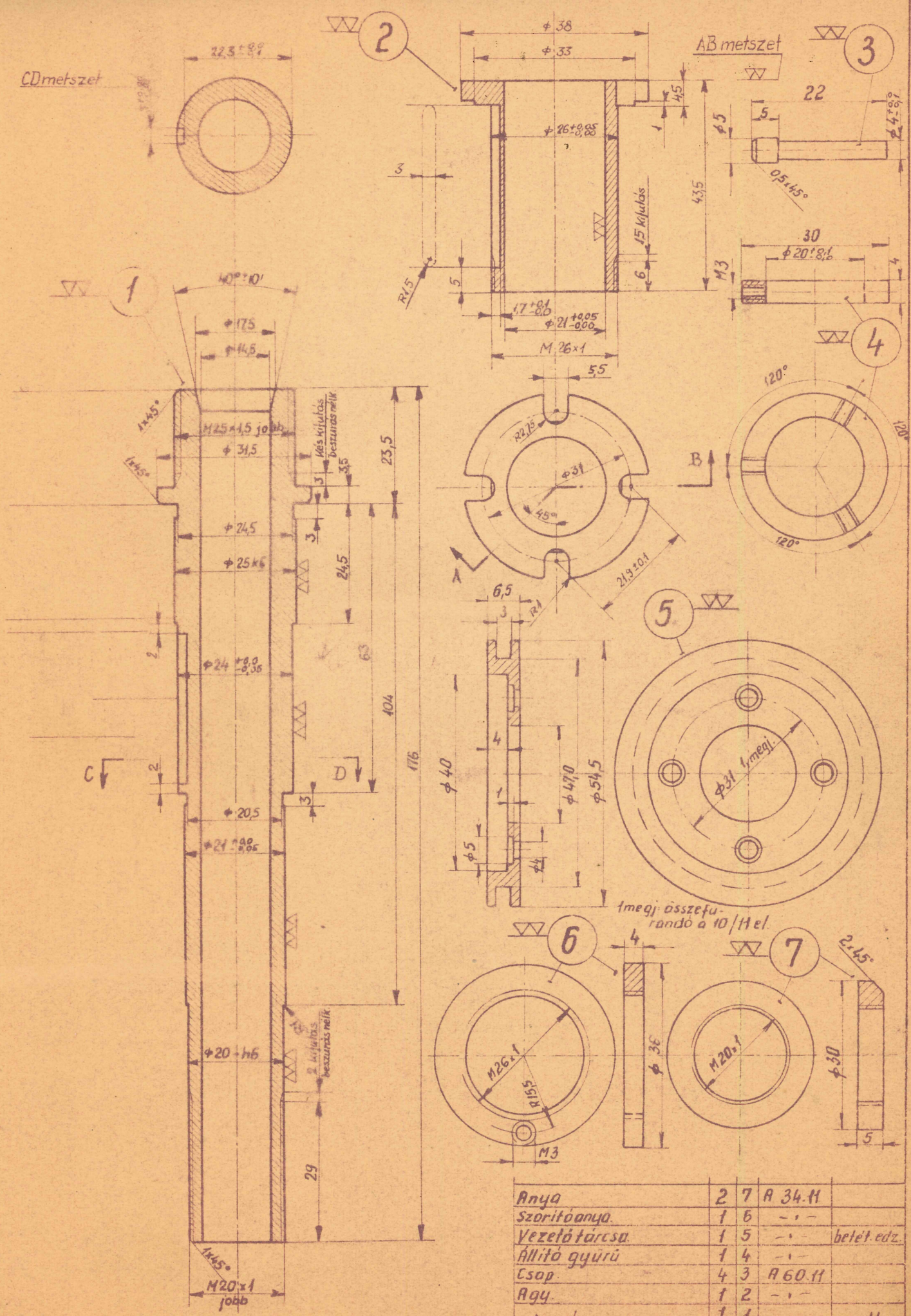

Anyá	2	7	A 34-H	
Szorítóanya.	1	6	-	-
Vezető tárcsa.	1	5	-	betét edz.
Állító gyűrű	1	4	-	-
Csap.	4	3	A 60-H	
Agg.	1	2	-	-
Főorsó	1	1	Cr 80	H
	drb.			

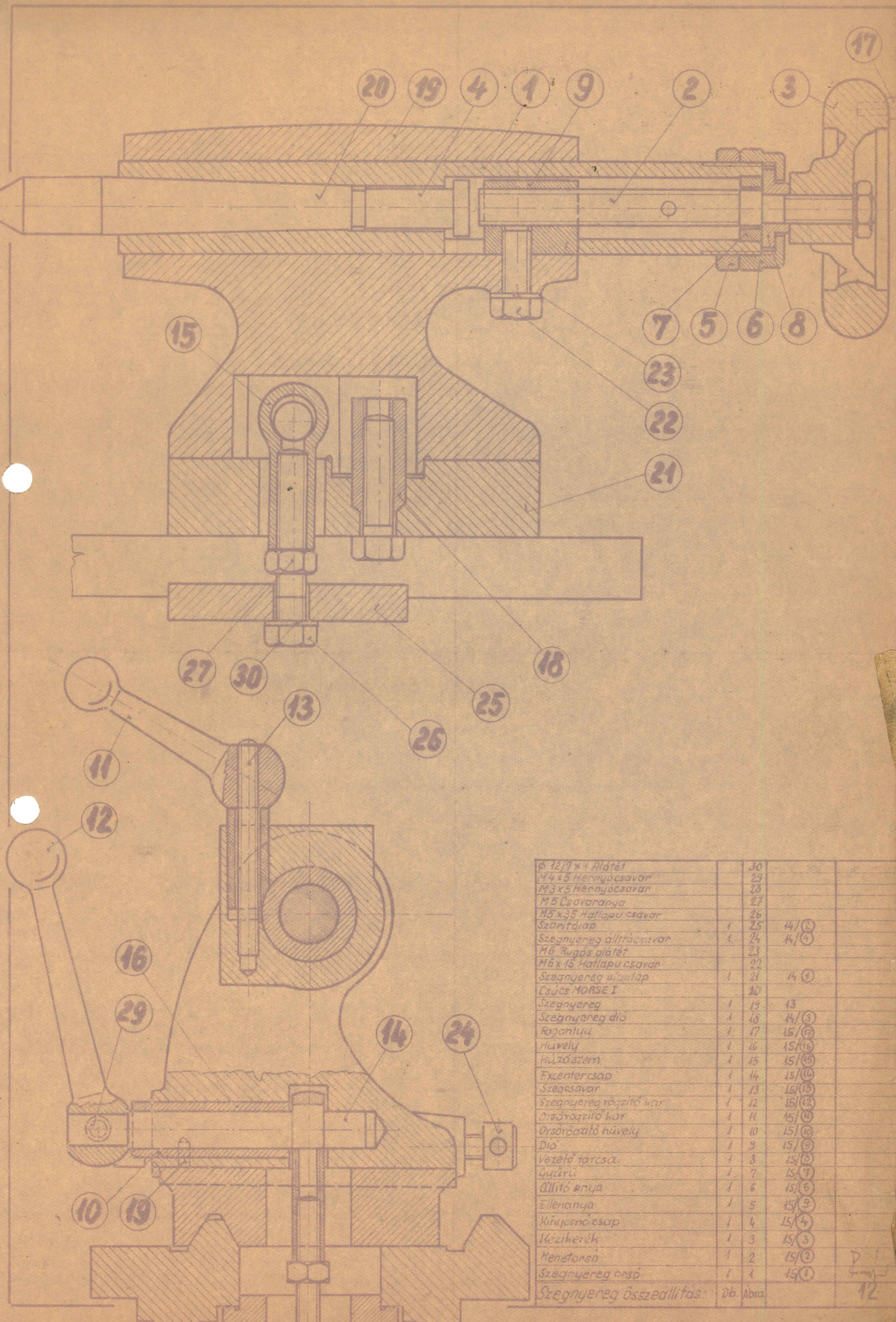

Ø 12/7 x 1 Alátét	30	
M4 x 5 Hernyócsavar	29	
M3 x 5 Hernyócsavar	28	
M 5 Csavaranya	27	
M5 x 35 Hatlapú csavar	26	
Szánítólapp	1	14/2
Szegnyereg állítócsavar	1	14/4
M6 Rugós alátét	23	
M6 x 15 Hatlapú csavar	22	
Szegnyereg síkútlap	1	14/3
Csúcs MORSE I	10	
Szegnyereg	1	13
Szegnyereg dia	1	14/3
Rogantíjú	1	15/6
Hüvely	1	15/5
Húzó szem	1	15/5
Excenter csap	1	15/4
Szegesávar	1	15/10
Szegnyereg rögzítő kar	1	15/12
Orsó rögzítő kar	1	15/11
Orsó rögzítő hüvely	1	15/10
Dia	1	15/9
Vezető tartása	1	15/10
Guárú	1	15/7
Állító anyja	1	15/6
Ellenanya	1	15/3
Kinyomó csap	1	15/4
Kézikerék	1	15/3
Menetorsó	1	15/2
Szegnyereg orsó	1	15/1
Szegnyereg összeszerelés:	Db.	Abra

P 1
12

Nézet H felől

Nézet G felől

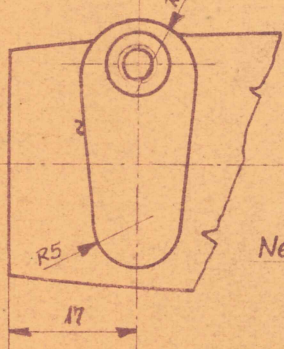
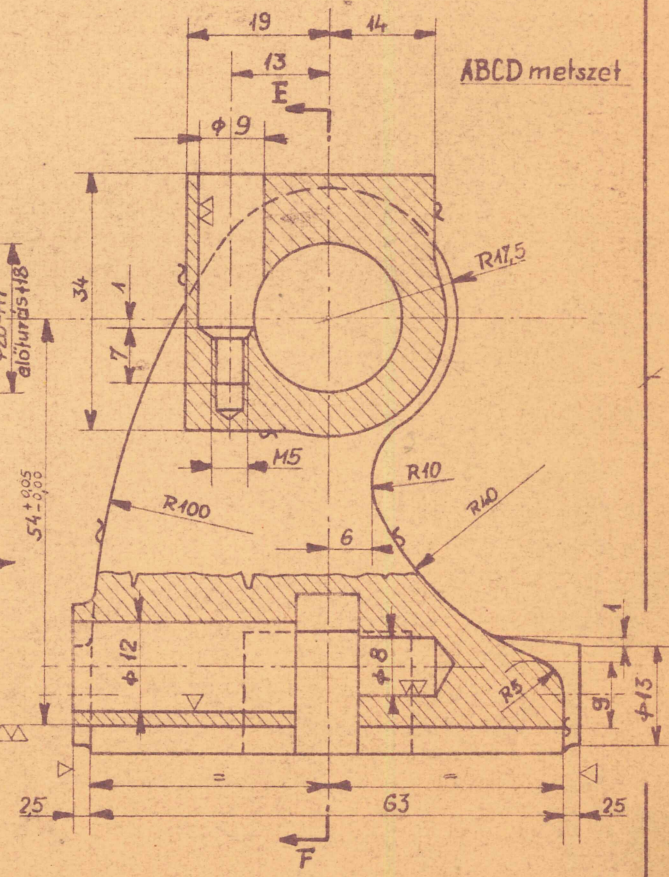
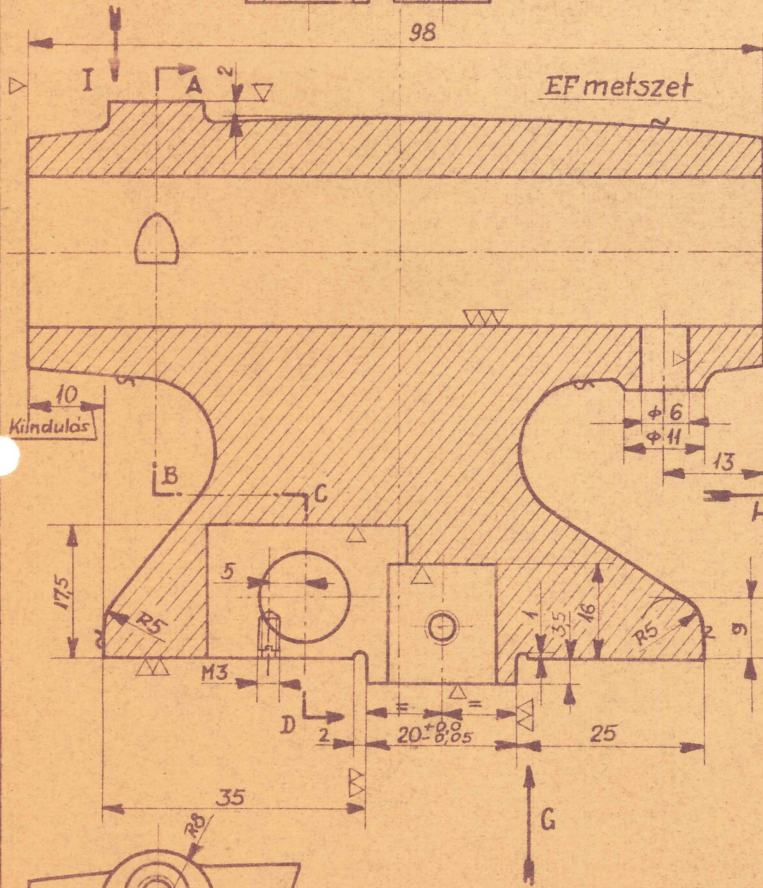
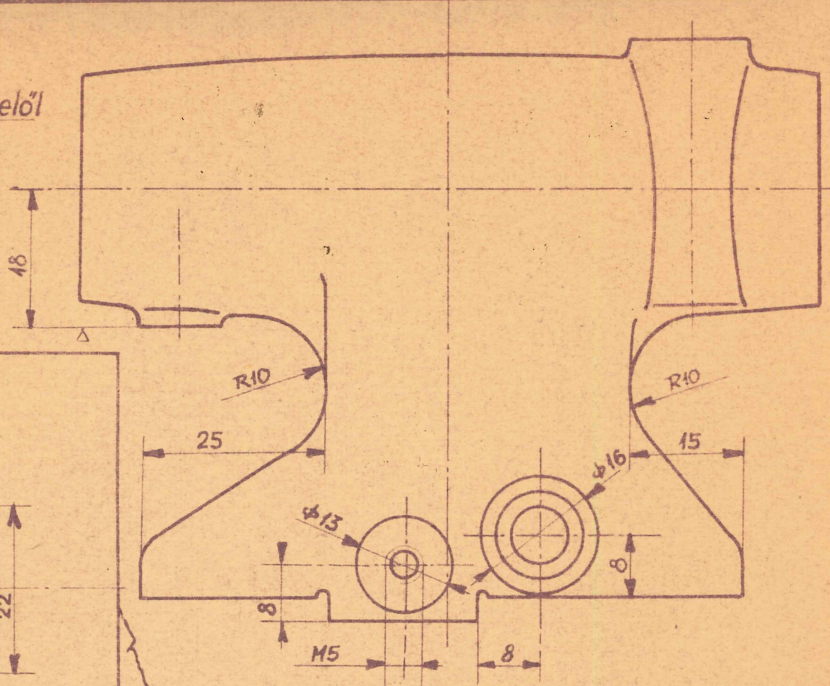
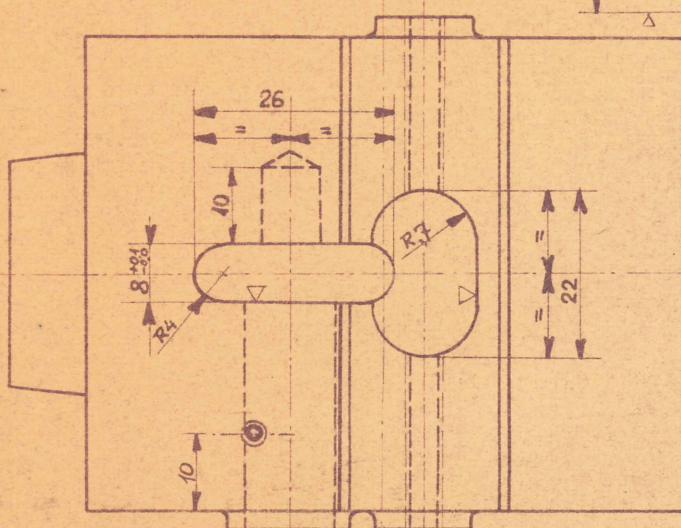

Nézet I felől

Megmunkolásnál a tűrés $\pm 0,1$ külön előírás hiányában

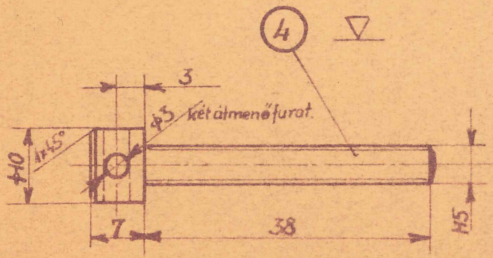
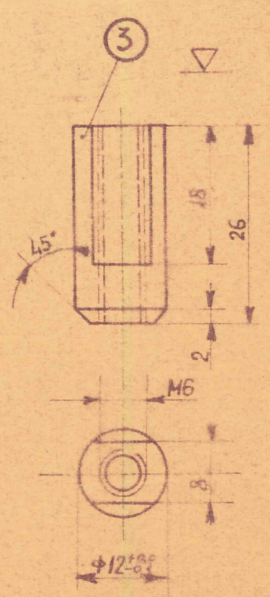
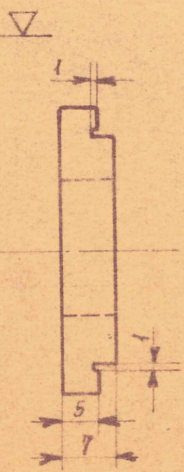
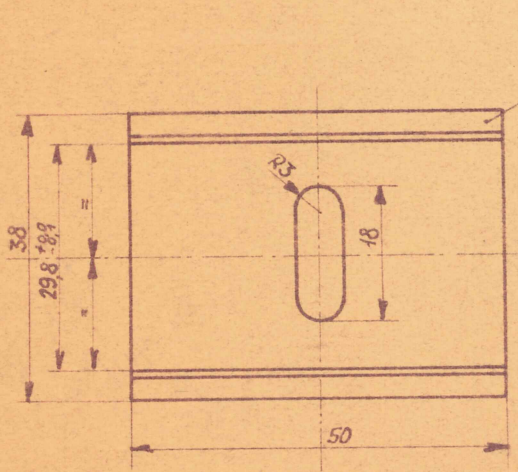
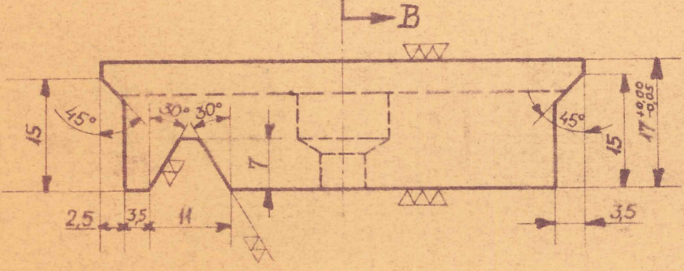
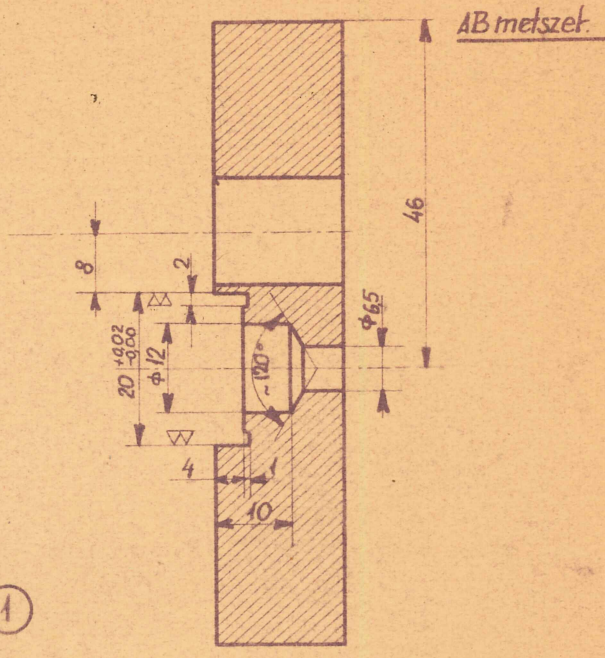
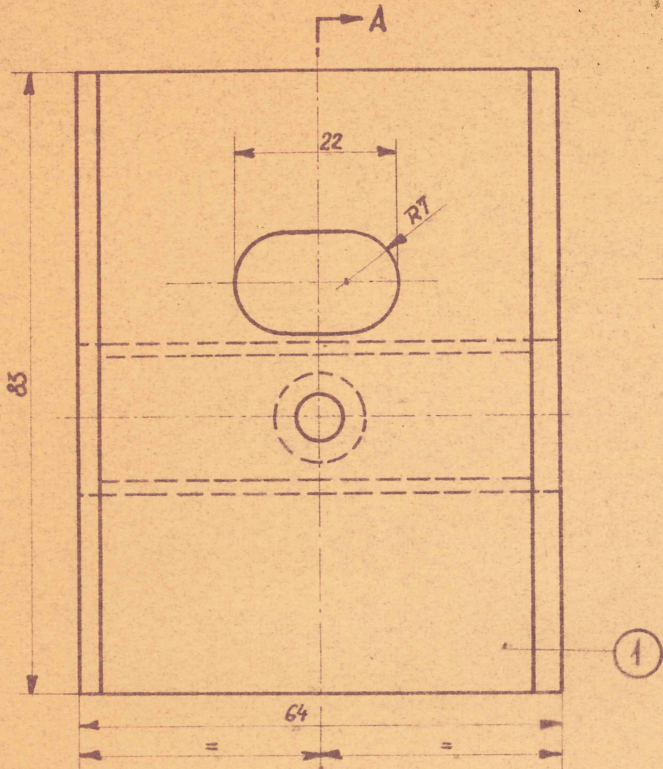

Szegnyereg állítócsavar (2db)	④	A.00.12	1
Szegnyereg díó	③	A.00.12	
Szorító lap	②	A.00.12	
Szegnyereg alap	①	Dv.18	14

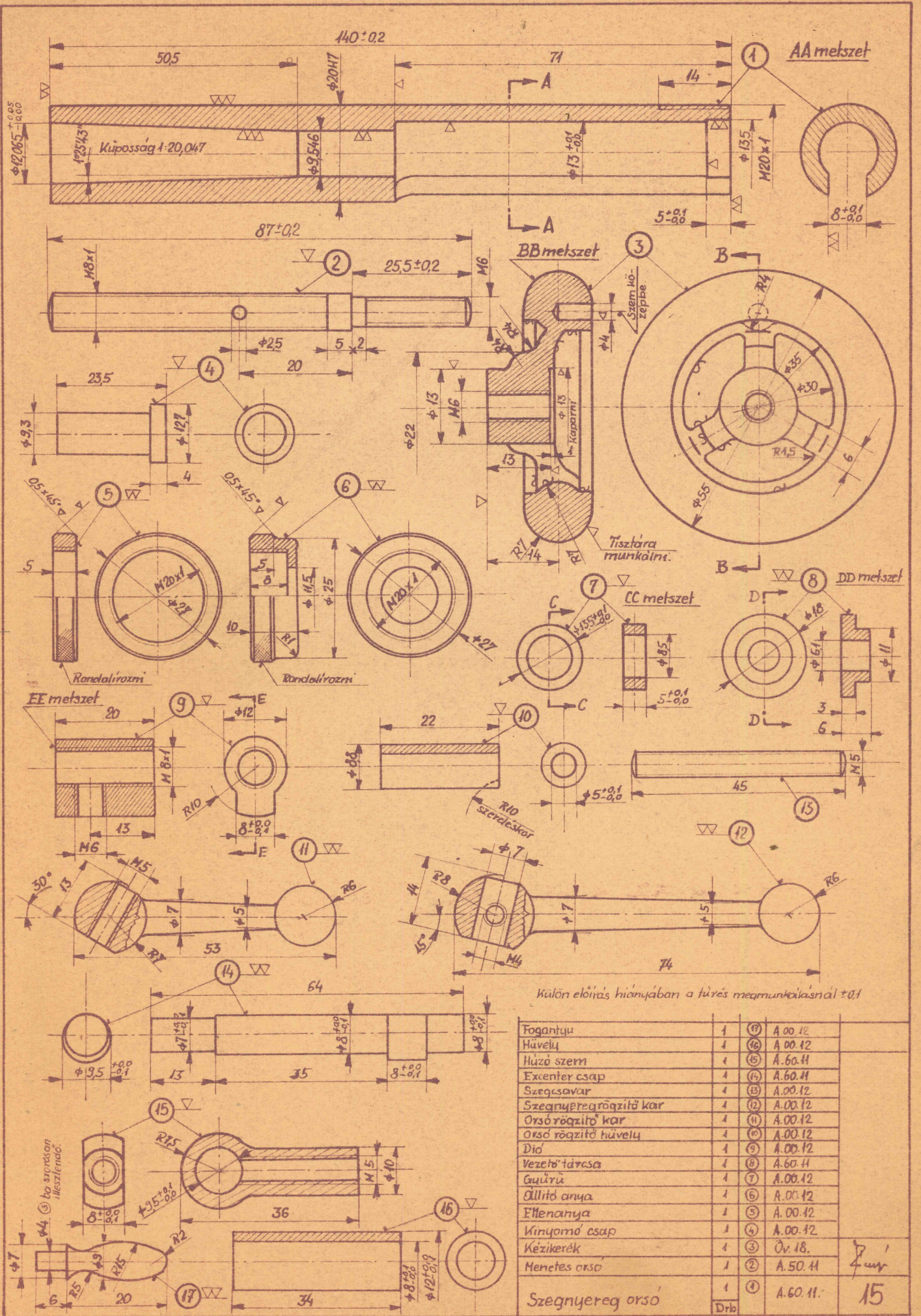

külön előírás hiányában a tűrés megmunkálásnál ±0,1

Fogantyú	1	(17)	A.00.12
Hüvely	1	(16)	A.00.12
Húzó szem	1	(15)	A.60.11
Excenter csap	1	(14)	A.60.11
Szegesavár	1	(13)	A.00.12
Szegnyeregőrzítő kar	1	(12)	A.00.12
Orsó rögzítő kar	1	(11)	A.00.12
Orsó rögzítő hüvely	1	(10)	A.00.12
Dió	1	(9)	A.00.12
Vezető tárcsa	1	(8)	A.60.11
Gulériu	1	(7)	A.00.12
Állító anyja	1	(6)	A.00.12
Ellenanya	1	(5)	A.00.12
Kinyomó csap	1	(4)	A.00.12
Kézikerék	1	(3)	Öv. 18.
Menetes orsó	1	(2)	A.50.11
Szegnyereg orsó	1	(1)	A.60.11.

7
15

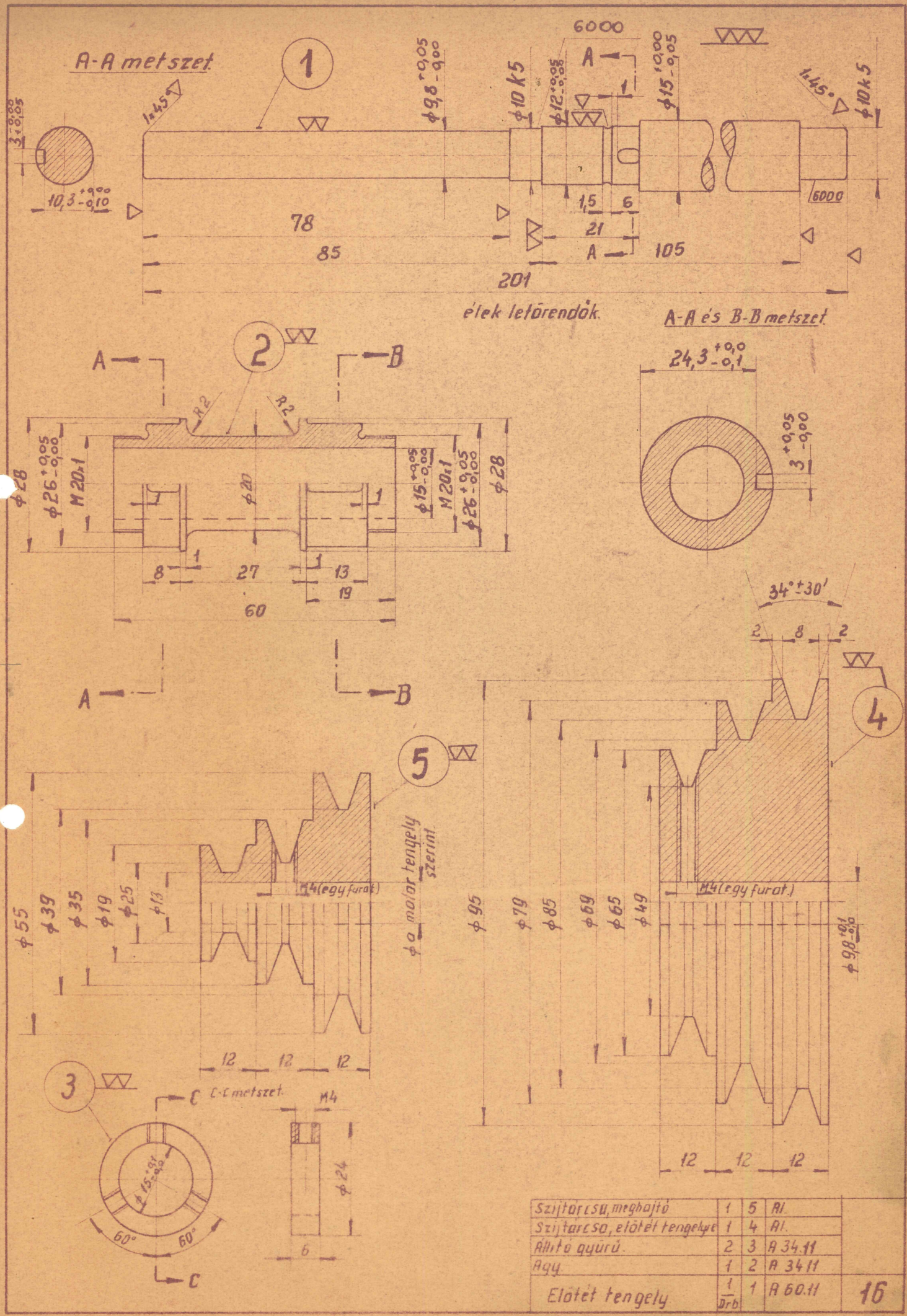

Szjtarcsa, meghajtó	1	5	AI.	
Szjtarcsa, előtét tengelyre	1	4	AI.	
Állító gyűrű.	2	3	A 34.11	
Agg.	1	2	A 34.11	
Elötét tengely	1	1	A 60.11	16
	Drb.			