



návod k použití  
használati útmutató  
upute za uporabu  
instrukcja obsługi  
návod na používanie

Kondenzační sušička  
Kondenzátoros szárítógép  
Sušilica rublja s kondenzatorom  
Suszarka kondensacyjna  
Kondenzačná sušička

## Electrolux. Thinking of you.

Více o nás naleznete na adrese [www.electrolux.com](http://www.electrolux.com)

## Obsah

Důležitá bezpečnostní upozornění	2	Denní používání	8
Životní prostředí	4	Čištění a údržba	9
Instalace	4	Co dělat, když ...	11
Popis spotřebiče	6	Technické údaje	12
Ovládací panel	6	Nastavení spotřebiče	13
Před prvním použitím	7	Servis	13
Tabulka programů	7		



Změny vyhrazeny

## Důležitá bezpečnostní upozornění

**Důležité V zájmu své bezpečnosti a správného chodu spotřebiče si před jeho instalací a prvním použitím pozorně přečtěte návod k použití včetně rad a upozornění. K ochraně před nežádoucími omyly a nehodami je důležité, aby se všechny osoby, které budou používat tento spotřebič, seznámily s jeho provozem a bezpečnostními funkcemi. Tyto pokyny uschovejte a zajistěte, aby zůstaly u spotřebiče i v případě jeho přestěhování na jiné místo nebo prodeje dalším osobám, aby se tak všichni uživatelé po celou dobu životnosti spotřebiče mohli řádně informovat o jeho používání a bezpečnosti.**



- Před použitím tohoto spotřebiče si prosím přečtěte návod k použití.

**Všeobecné bezpečnostní informace**

- Změna technických parametrů, nebo jakákoliv jiná úprava spotřebiče je nebezpečná.
- Tento spotřebič nesmějí používat osoby (včetně dětí) se sníženými fyzickými nebo duševními schopnostmi, bez patřičných zkušeností a znalostí, pokud je nesledují osoby odpovědné za jejich bezpečnost, nebo jim nedávají příslušné pokyny.
- Zajistěte, aby se děti a malá domácí zvířata nemohla dostat do bubnu. Raději proto před použitím vždy zkontrolujte vnitřek bubnu.

- Předměty jako mince, zavírací špendlíky, hřebíky, šrouby, kameny a jiné těžké nebo ostré předměty mohou způsobit značné škody a do spotřebiče proto nepatří.
- V sušičce nesušte následující věci, protože jejich přesušení by mohlo způsobit požár: polštáře, pokrývky apod. (v těchto věcech se hromadí teplo).
- V sušičce se nesmějí sušit kousky z pěnové pryže (latexová pěna), koupací čepice, nepromokavé tkaniny, oděvy s gumovou vložkou a oděvy nebo polštáře s vycpávkami z pěnové pryže.
- Po použití, před čištěním a údržbou vždy spotřebič odpojte od sítě.
- Nikdy se nepokoušejte opravovat spotřebič sami. Opravy prováděné nezkušenými osobami mohou vést ke zranění nebo vážnému poškození spotřebiče. S opravami se obraťte na místní servisní středisko. Vždy žádejte originální náhradní díly.
- Prádlo znečištěné látkami jako je jedlý olej, aceton, benzín, petrolej, odstraňovače skvrn, terpentýn a odstraňovače vosku je nutné vyprat v horké vodě s velkým množstvím pracího prostředku, a teprve pak sušit v bubnové sušičce.
- **Nebezpečí výbuchu:** nikdy v bubnové sušičce nesušte prádlo, na které byla použita hořlavá rozpouštědla (benzín, metylalkohol, tekutiny k chemickému čištění apod.). Tyto látky jsou těkavé a mohly by způsobit výbuch. Sušte pouze prádlo vyprané ve vodě.

- **Nebezpečí požáru:** prádlo, na kterém jsou skvrny od rostlinného oleje nebo oleje na vaření, nebo prádlo, které v něm bylo namočené, se může vznítit a nesmí se proto sušit v sušičce.
- Pokud jste prádlo čistili čisticím prostředkem na skvrny, musíte ho nechat ještě jednou vymáchat pomocí přídatného máchacího cyklu, a teprve pak ho vložit do sušičky.
- Vždy zkontrolujte, zda v kapsách oděvů, které chcete sušit, nezůstaly plynové zapalovače nebo sirky.



### Upozornění

- **Pokud zastavíte bubnovou sušičku před koncem sušicího cyklu, musíte všechno prádlo rychle vyjmout a rozprostřít tak, aby se teplo mohlo rozptýlit. Nebezpečí požáru!**
- **Okolo bubnové sušičky se nesmí hromadit chuchvalce vláken.**
- **Nebezpečí úrazu elektrickým proudem!** Na spotřebič nikdy nestříkejte proudy vody.
- Závěrečná část cyklu v sušičce probíhá bez ohřevu (zchlazovací cyklus) a tím je zajištěno ponechání prádla v teplotě, která prádlo nepoškodí.
- Nepoužívejte bubnovou sušičku pro oděvy čištěné průmyslovými chemikáliemi.
- Zajistěte správnou ventilaci, která brání zpětnému toku plynů ze spotřebičů spalujících jiná paliva včetně otevřených topenišť do místnosti.

### Instalace

- Tento spotřebič je těžký. Při přemísťování spotřebiče buďte proto opatrní.
- Po odstranění obalu spotřebiče zkontrolujte, zda není poškozený. V případě pochybností spotřebič nepoužívejte a obraťte se na servisní středisko.
- Všechny obaly je nutné před použitím myčky odstranit. Pokud se neodstraní, může se spotřebič i jeho funkce vážně poškodit. Viz příslušná část návodu k použití.
- Jakékoliv elektrická práce, nutné pro zapojení tohoto spotřebiče, smí provádět pouze kvalifikovaný elektrikář nebo osoba s příslušným oprávněním.

- Pokud je spotřebič umístěn na koberci, upravte nožičky tak, aby mohl pod spotřebičem volně proudit vzduch.
- Když je instalace ukončena, zkontrolujte, zda spotřebič nestojí na elektrickém přívodním kabelu, přívodní hadici nebo vypouštěcí hadici.
- Je-li sušička umístěná na pračce, je povinné použít speciální spojovací soupravu k umístění sušičky na pračku (volitelné příslušenství).

### Použití

- Tento spotřebič je určen k domácímu použití. Nesmí se používat pro jiné účely než pro ty, pro které byl vyroben.
- Perte jen prádlo určené k sušení v sušičce. Dodržujte pokyny na visače prádla.
- Nevyprané prádlo v sušičce nesusušte.
- Spotřebič nepřepínajte. Viz příslušná část tohoto návodu k použití.
- Promočené prádlo se nesmí sušit v sušičce.
- Oděvy, na které se dostaly těžké ropné produkty, se nesmí sušit v sušičce. Pokud jste na oděv použili těžké čisticí kapaliny, musíte je z oděvu odstranit ještě před vložením do pračky.
- Nikdy nevytahujte zástrčku ze zásuvky tahem za kabel, ale vždy uchopte zástrčku.
- Nikdy nepoužívejte bubnovou sušičku, jestliže jsou přívodní kabel, ovládací panel, pracovní plocha nebo podstavec poškozené tak, že je vnitřek sušičky přístupný.
- Avivážní přípravky nebo podobné prostředky je nutné používat podle pokynů výrobce aviváže.
- **Pozor - horký povrch :** Při zapnutém světle se nedotýkejte krytu osvětlení dvířek.  
(jen sušičky vybavené vnitřním osvětlením bubnu)

### Dětská pojistka

- Tento spotřebič nesmějí bez dozoru obsluhovat malé děti ani nemocné či jinak oslabené osoby.
- Děti si často neuvědomují nebezpečí spojená s elektrickými spotřebiči. Na malé děti je třeba dohlédnout, aby si se spotřebičem nehrály.

- Obalový materiál (např. plastové fólie, polystyren) může být pro děti nebezpečný - nebezpečí udušení! Uložte ho proto z dohledu dětí.
- Všechny prací prostředky uložte na bezpečné místo, kde k nim děti nemají přístup.
- Zajistěte, aby se děti ani malá domácí zvířata nemohly dostat do bubny.

## Životní prostředí

Symbol  na výrobku nebo jeho balení udává, že tento výrobek nepatří do domácího odpadu. Je nutné odvézt ho do sběrného místa pro recyklaci elektrického a elektronického zařízení. Zajištěním správné likvidace tohoto výrobku pomůžete zabránit negativním důsledkům pro životní prostředí a lidské zdraví, které by jinak byly způsobeny nevhodnou likvidací tohoto výrobku. Podrobnější informace o recyklaci tohoto výrobku zjistíte u příslušného místního úřadu, služby pro likvidaci domovního odpadu nebo v obchodě, kde jste výrobek zakoupili.

### Rady k ochraně životního prostředí

- Prádlo je po usušení v sušičce načechrané a měkké. Při praní tedy nemusíte používat aviváž.
- Sušička bude fungovat úsporněji, jestliže:
  - budete udržovat větrací štěrby v podstavci vždy volně;
  - budete sušit množství prádla podle přehledu programů;
  - budete místnost se sušičkou dobře větrat;

- Vyčistěte mikro/jemný filtr a jemné síto po každém sušicím cyklu;
- Před sušením prádlo dobře odstředte.



Spotřeba energie závisí na rychlosti odstředění prádla v pračce. Vyšší rychlost odstředění - nižší spotřeba energie.

### Upozornění k ochraně životního prostředí

Obalový materiál neškodí životnímu prostředí a je recyklovatelný. Plastové díly jsou označeny značkami, např. >PE<, >PS<, apod. Zlikvidujte prosím veškerý obalový materiál ve vhodném kontejneru ve sběrném dvoře v místě svého bydliště.



**Upozornění** Pokud už spotřebič nechcete používat:

- Vytáhněte přívodní kabel ze zásuvky.
- Odřízněte přívodní kabel a zlikvidujte ho i se zástrčkou.
- Odstraňte dveřní západku. Zabrání tak tomu, aby se děti ve spotřebiči zavřely a ohrozily tak svůj život.

## Instalace

### Umístění spotřebiče

- Kvůli pohodlí doporučujeme umístit sušičku v blízkosti pračky.
- Bubnovou sušičku je nutné instalovat na čisté místo, kde se nemohou usazovat nečistoty.
- Okolo sušičky musí volně cirkulovat vzduch. Nezakrývejte přední větrací mřížku, ani mřížky přívodu vzduchu na zadní straně spotřebiče.
- Sušička musí stát na pevném, rovném povrchu, který co nejvíce utlumí vibrace a hluk zapnuté sušičky.
- Po instalaci sušičky na místo zkontrolujte její dokonalé vyrovnaní pomocí vodováhy. Jestliže není správně vyrovnaná, zdvihněte nebo snižte nožičky podle potřeby.
- Nožičky nikdy neodstraňujte. Nezakrývejte volný prostor mezi sušičkou a podlahou tím, že ji postavíte na koberce s vysokým

vlasem, prkénka apod. Pod sušičkou by se pak hromadilo teplo a narušovalo její provoz.

## Důležité

- Horký vzduch vypouštěný bubnovou sušičkou může dosáhnout teplot až 60°C. Spotřebič se proto nesmí instalovat na podlahy, které nejsou odolné vůči vysokým teplotám.
- Při provozu bubnové sušičky nesmí být teplota místnosti nižší než +5°C nebo vyšší než +35°C, protože teplota může ovlivnit výkon spotřebiče.
- Je-li nutné spotřebič přemístit, přepravujte ho ve svislé poloze.
- Spotřebič se nesmí instalovat za zamykatelné dveře, posuvné dveře a dveře se závěsem na opačné straně, než je závěs dvířek u spotřebiče tak, že by dvířka sušičky nešla úplně otevřít.

## Odstranění bezpečnostních přepravních prvků

### ! Pozor

Před použitím je nutné odstranit všechny části přepravního balení.

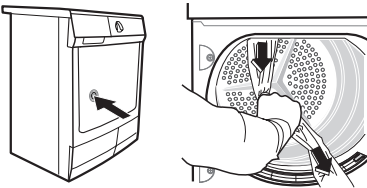

1. Otevřete plnicí dvířka.
2. Odtrhněte lepicí proužky z horní části bubnu zevnitř spotřebiče.
3. Ze spotřebiče vyjměte fóliové hadice a polystyrenové vycpávky.

## Připojení k elektrické síti

Informace o síťovém napětí, typu proudu a potřebných pojistkách jsou uvedeny na typovém štítku. Typový štítek je umístěn u plnicích dvířek (viz část "Popis spotřebiče").

**Připojte spotřebič pomocí uzemněné zásuvky podle platných elektroinstalačních předpisů.**

**! Upozornění Výrobce odmítá veškerou odpovědnost za škody a zranění, k nimž došlo v důsledku**

## nedodržení výše uvedených

### bezpečnostních pokynů.

**Jestliže potřebujete vyměnit přívodní kabel, musí výměnu provést naše servisní středisko.**

**! Upozornění Přívodní kabel musí být po instalaci spotřebiče přístupný.**

## Změna směru otvírání dvířek

Směr otvírání dvířek můžete změnit, aby se vám prádlo pohodlněji vkládalo a vytahovalo.

**! Upozornění Dvířka smí obrátit pouze autorizovaný servisní technik.**

Obráťte se prosím na místní servisní středisko. Servisní technik provede změnu směru otvírání dvířek na vaše náklady.

## Speciální příslušenství

- spojovací sada pro umístění sušičky na pračku

**i** K dispozici v servisním středisku nebo u specializovaného prodejce.

Tyto spojovací sady lze použít k umístění sušičky a automatické pračky (60 cm široké, přední plnění) na sebe za účelem úspory místa. Automatická pračka je dole a sušička nahoře.

Přečtěte si prosím pozorně návod příložený k sadě.

- vypouštěcí sada

**i** K dispozici v servisním středisku nebo u specializovaného prodejce.

Instalační sada pro přímé vypouštění kondenzátu do umyvadla, sifonu, odpadu apod. Kondenzační nádržka se nemusí vyčistit, ale musí zůstat na svém místě ve spotřebiči:

Přečtěte si prosím pozorně návod příložený k sadě.

- Podstavec se zásuvkou

**i** K dispozici v servisním středisku nebo u specializovaného prodejce.

K instalaci sušičky do optimální výšky a získání dalšího skladovacího prostoru (např. pro prádlo).

Přečtěte si prosím pozorně návod příložený k sadě.

## Popis spotřebiče

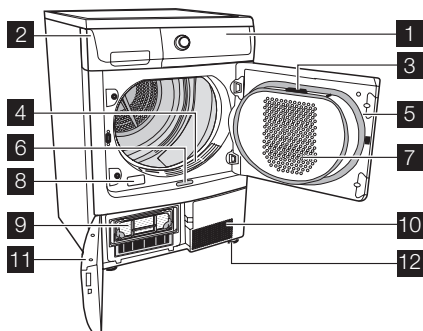

1 Ovládací panel

## Ovládací panel

## Ovládací panel

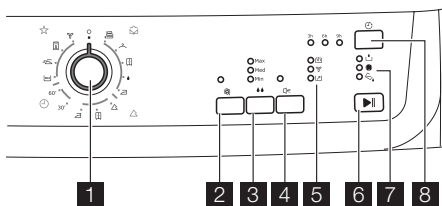

- 1 Programový volič a vypínač ○
- 2 Tlačítko **Delicate (jemné)**
- 3 Tlačítko **Dryness (suchost)**
- 4 Tlačítko **Buzzer (signál)**
- 5 Kontrolky fáze sušení
- 6 **Start/Pause (start/přerušení)**
- 7 Výstražné kontrolky: ⇒ vyčistěte kondenzátor , 🌐 vyčistěte filtry na vlákna , 🚰 plná nádržka na vodu
- 8 Tlačítko **Delay (odložený start)** a kontrolky odloženého startu

## Symbols

symbol	význam
	Cottons (bavlna)
	Synthetics (syntetiky) / Synthetics (syntetiky) Extra (extra sušení)
	Time (čas)
	Special (Speciální)

- 2 Nádržka na vodu
- 3 Jemné filtry na vlákna
- 4 Filtry na vlákna
- 5 Plnicí dvířka (možnost změny strany otevření)
- 6 Tlačítko k otevření podstavce
- 7 Hrubé filtry na vlákna
- 8 Výrobní štítek
- 9 Kondenzátor
- 10 Větrací mřížka
- 11 Dvířka podstavce
- 12 Seřiditelné nožičky

































symbol	význam
	Extra (extra sušení)
	Strong (silné sušení)
	Cupboard (sušení k uložení)
	Damp (lehce zavlhlé)
	Iron (sušení k žehlení)
<b>30' 60'</b>	čas sušičiho cyklu (minuty)
	Mix (směs)
	Easy (snadné žehlení plus)
	Jeans (džíny)
	Cooling (chlazení)
○	"O" (vyp)
	Delicate (jemné)
<b>Min Med Max</b>	sušení s: minimálním; středním; maximálním výkonem
	Buzzer (signál)
	fáze sušení
	konec cyklu
⇒	vyčistěte kondenzátor
	vyčistěte filtry na vlákna
	plná nádržka na vodu
	Delay (odložený start)
<b>3h 6h 9h</b>	počet hodin do odloženého startu











## Před prvním použitím

Vyčistěte buben sušičky vlhkým hadříkem, nebo spusťte krátký sušicí cyklus (asi 30 min.)

s vlhkými hadříky uvnitř bubny, aby se odstranily všechny případné zbytky z výroby.

## Tabulka programů

Program	max.n áplň <sup>1)</sup>	Použití/vlastnosti	Funkce	Visač- ka s pečí
 <b>Cottons (bavlna)</b>				
 <b>Extra (extra sušení)</b>	7 kg	Úplné usušení silných nebo vícevrstevných tkanin, např. froté osušek, koupacích pláštů.	všechny	 
 <b>Strong (silné sušení)</b>	7 kg	Úplné usušení silných tkanin, např. froté osušek, ručníků.	všechny	 
 <b>Cup-board (sušení k uložení)</b>	7 kg	Úplné usušení tkanin stejné tloušťky, např. froté osušek, pletenin, ručníků.	všechny	 
 <b>Damp (lehce zavlhčí)</b>	7 kg	Pro slabé tkaniny, které se žehlí, jako úplety, bavlněné košile.	všechny	 
 <b>Iron (sušení k žehlení)</b>	7 kg	Pro slabé tkaniny, které se žehlí, jako pleteniny, bavlněné košile.	všechny	 
 <b>Synthetics (syntetiky)</b>				
 <b>Extra (extra sušení)</b>	3 kg	Úplné usušení silných nebo vícevrstevných tkanin, např. svetrů, ložního a stolního prádla.	všechny	 
 <b>Cup-board (sušení k uložení)</b>	3 kg	Pro slabé tkaniny které se nežehlí, např. košile se snadnou údržbou, stolní prádlo, dětské oděvy, ponožky, dámské prádlo s kosticemi nebo dráty.	všechny	 
 <b>Iron (sušení k žehlení)</b>	3 kg	Pro slabé tkaniny, které se žehlí, jako pleteniny, bavlněné košile.	všechny	 
 <b>Time (čas)</b>				
30'	1 kg	Pro jednotlivé kusy prádla nebo pro malá množství prádla.	všechny kromě Dryness (suchost)	 
60'	3 kg	Pro jednotlivé kusy prádla nebo pro malá množství prádla.	všechny kromě Dryness (suchost)	 
 <b>Special (Speciální)</b>				



Program	max.n áplň <sup>1)</sup>	Použití/vlastnosti	Funkce	Visač- ka s péčí
 <b>Mix (směs)</b>	3 kg	Pro sušení bavlněných a syntetických tkanin, sušení s nízkou teplotou.	všechny;  Delicate (jemné) <sup>2)</sup>	
 <b>Easy (snadné žehlení plus)</b>	1 kg (nebo 5 košil)	Program s funkcí proti zmačkání pro snadno udržovatelné tkaniny jako košile a blůzy; pro minimální žehlení. Výsledky závisí na druhu tkaniny a její úpravě. Vložte oděvy do sušičky hned po odstředění; po usušení je okamžitě vyjměte a pověste na ramínko.	všechny kromě Dry- ness (suchost)	
 <b>Jeans (džíny)</b>	7 kg	Pro oděvy na volný čas jako džíny, mikiny apod. z různých silných materiálů (např. u krku, na manžetách a švech).	všechny	
 <b>Cooling (chlazení)</b>	1 kg	K osvěžení nebo mírnému čištění oděvů s běžnými čistícími prostředky za sucha. (používejte pouze produkty označené jako vhodné pro sušení; přečtěte si prosím pozorně návod přiložený k sadě)	 Buzzer (signál)	





1) maximální váha suchého prádla

2) nastavit jako výchozí

## Denní používání

### Třídění prádla

- Prádlo roztrídíte podle druhu tkaniny:
  - Bavlna/len pro programy ve skupině programů  Cottons (bavlna).
  - Směšené a syntetické pro programy ve skupině programů  Synthetics (syntetiky).
- Třídění podle symbolu péče na visačce: Visačky s péčí mají následující význam:

	Sušení v bubnové sušičce je možné.
	Sušení při normální teplotě
	Sušení při snížené teplotě
	Sušení v bubnové sušičce <b>není</b> možné.

**Důležité** Nedávejte do sušičky žádné mokré prádlo, u kterého není na visačce uvedeno, že je vhodné pro sušení v bubnové sušičce. Tuto sušičku lze použít pro všechno mokré prádlo, u něhož je na visačce uvedeno, že je vhodné pro sušení v bubnové sušičce.

- Nesušte nové barevné tkaniny spolu se světlým prádlem. Textilní barvy mohou poústět.
- Nesušte bavlněný žerzej a pleteniny pomocí programu  Extra (extra sušení). Prádlo se může srazit.

- Vlnu a podobné tkaniny lze sušit s programem  Wool care (péče o vlnu).

### Příprava prádla

- Aby se prádlo nezamotalo: doporučujeme zavřít zipy, zapnout knoflíky povlaků na polštáře a příkrývky a svázat volné pásky nebo tkanice (např. zástěr).
- Vyprázdněte kapsy. Ujistěte se, že v prádle nezůstaly žádné kovové předměty (např. sponky do vlasů, špendlíky apod.).
- Dvouvrstvé tkaniny obraťte vnitřní stranou nahoru (např. u větrovek s bavlněnou vložkou by měla být bavlněná vrstva nahore). Tyto tkaniny pak lépe uschnou.

**Důležité** Spotřebič nepřepřijívejte. Dodržujte maximální náplň prádla **7 kg**.

### Zapnutí sušičky

Pootočte programovým voličem na libovolný program. Sušička se zapne.

## Použití spotřebiče

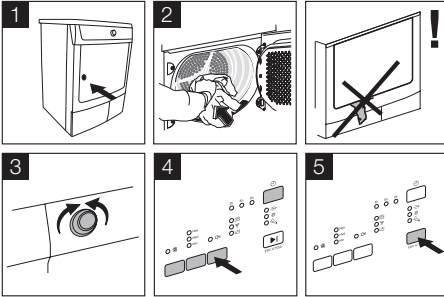

## Funkce sušení

### Delicate (jemné)

mírné sušení se sníženým tepelným výkonem pro choulostivé oděvy citlivé na teplo (např. akryl, viskóza) s visáčkou péče: 

### Dryness (suchost)

zvyšuje stupeň usušení oděvů podle zvolené úrovně:

- **Max** - maximální
- **Med** - střední
- **Min** - minimální

tato funkce pomáhá k dobrému usušení prádla (nelze použít s některými programy)

### Buzzer (signál)

zvukové potvrzení:

- na konci cyklu
- spuštění fáze proti zmačkání a ukončení
- přerušení cyklu
- chyby

### Delay (odložený start)

umožňuje odložit spuštění sušicího programu o: **3** nebo **6** nebo **9** hodin

1. zvolte sušicí program a doplňkové funkce sušení
2. stiskněte opakovaně tlačítko  Delay (odložený start), až se požadovaný odložený start ukáže na displeji
3. chcete-li zapnout časovač odložení, stiskněte tlačítko Start/Pause (start/přerušení)



## Spuštění programu

Stiskněte tlačítko Start/Pause (start/přerušení).

## Změna programu

Chcete-li změnit omylem zvolený program po jeho spuštění, nejprve pootočte programovým voličem na  Vyp, a pak program opět nastavte.

## Dokončení sušicího cyklu / vyjmutí prádla

Po skončení sušicího cyklu se rozsvítí kontrolka LED  Konec cyklu spolu s výstražnými kontrolkami:  vyčistěte filtry na vlákna a  plná nádržka na vodu. Pokud jste stiskli tlačítko Buzzer (signál), bude po dobu jedné minuty přerušované znít zvukový signál. Vyndejte prádlo:

1. Otevřete dvířka.
2. Odstraňte z filtrů vlákna. Doporučujeme setřít je vlhkou rukou. (viz část: *Údržba a čištění*)
3. Vyjměte prádlo.
4. Otočte programovým voličem na  Vyp.

## Důležité po každém sušicím cyklu:

- vyčistěte filtry na vlákna
- vylijte nádržku na vodu (viz část: *Údržba a čištění*)
- 5. Zavřete dvířka.

 Po sušicích cyklech automaticky následuje fáze proti zmačkání, která trvá asi 30 minut. Buben se otáčí v pravidelných intervalech, aby se prádlo nezmačkalo. Prádlo můžete vyjmout kdykoli během fáze ochrany proti zmačkání.

## Čištění a údržba

### Čištění filtrů na vlákna

Filtry zachycují všechna vlákna, která se nahromadí během sušení. K zajištění dokonalého sušení prádla je nutné filtry na vlákna vy-

čistit (jemný filtr a filtry na vlákna) po každém sušicím cyklu.

**⚠️ Pozor** Nikdy nepoužívejte sušičku bez filtrů na vlákna nebo s poškozenými nebo zablokovanými filtry.

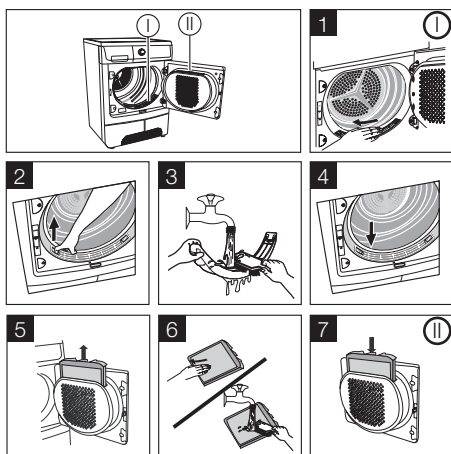
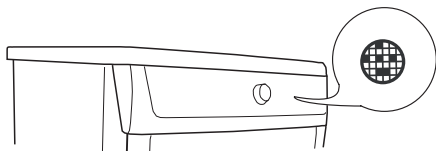

### Čištění těsnění u dvířek

Těsnění dvířek otřete vlhkým hadříkem ihned po skončení sušicího cyklu.

### Vylití nádržky na vodu

Nádržku na vodu vylijte na konci každého sušicího cyklu.

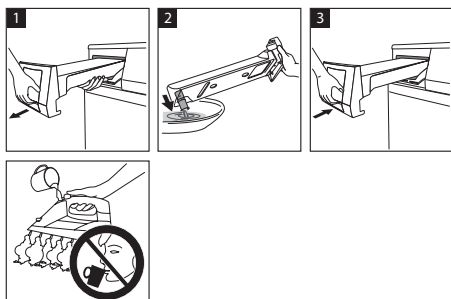
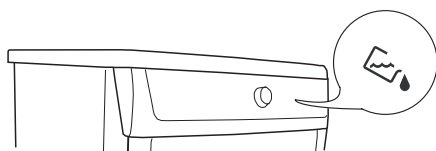

**⚠️ Upozornění** Kondenzovaná voda není vhodná pro pití, ani pro přípravu jídel.

**i** V případě přerušení programu v důsledku plné nádržky na vodu: Stiskněte tlačítko Start/Pause (start/přerušení) k pokračování sušicího cyklu.

### Čištění kondenzátoru

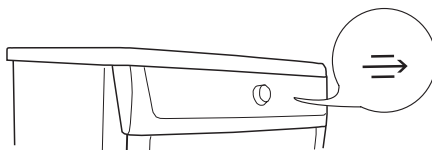

### Důležité

- Nikdy nepoužívejte sušičku bez kondenzátoru.
- Zanesený kondenzátor zvyšuje spotřebu energie (delší sušicí cyklus) a může poškodit sušičku.
- K čištění nepoužívejte ostré předměty.

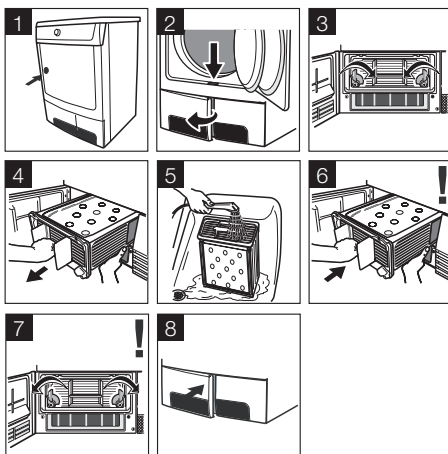

### Čištění bubny

**⚠️ Pozor** Pozor! K čištění bubny nepoužívejte abrazivní prostředky ani drátěnku.

**i** Vápenec ve vodě nebo čisticí prostředky mohou na vnitřní straně bubny vytvořit viditelný povlak. Stupeň odstředění prádla pak není možné spolehlivě zjistit. Prádlo je při vyjmutí ze sušičky vlhčí, než očekáváte.

S použitím standardního čisticího prostředku pro domácnost (např. na bázi octa) vytřete vnitřek bubny a žebra bubny.

nábytek nebo agresivní čisticí prostředky.

Vlhkým hadříkem otřete ovládací panel a skříň spotřebiče.

## Čištění ovládacího panelu a skříně spotřebiče

 **Pozor** Pozor! K čištění spotřebiče nepoužívejte čisticí prostředky na

## Co dělat, když ...

### Řešení problémů vlastními silami

Problém <sup>1)</sup>	Možná příčina	Řešení
Sušička nefunguje.	Sušička není připojena k napájecímu napětí.	Zasuňte zástrčku do zásuvky. Zkontrolujte pojistku v pojistkové skřínce (domácí instalace).
	Jsou otevřená dvířka.	Zavřete dvířka
	Nestiskli jste tlačítko Start/Pause (start/přerušení).	Stiskněte tlačítko Start/Pause (start/přerušení).
Prádlo není dobře usušené.	Je nastavený nesprávný program.	Nastavte vhodný program. <sup>2)</sup>
	Ucpané filtry na vlákna.	Vyčistěte filtry na vlákna. <sup>3)</sup>
	Výměník tepla je zanesený.	Vyčistěte výměník tepla. <sup>3)</sup>
	Příliš mnoho prádla.	Dodržujte max. množství prádla.
	Zakrytá větrací mřížka.	Odkryjte větrací mřížku v prostoru podstavce.
	Usazeniny uvnitř bubny.	Vyčistěte vnitřek bubny.
Plnicí dvířka nelze zavřít	Stupeň tvrdosti vody.	Nastavte vhodný stupeň tvrdosti vody. <sup>4)</sup>
	Filtry nejsou správně umístěné	Instalujte správně jemné síto anebo velký hrubý.
<b>Err</b> ( <i>Chyba</i> ) na LCD. <sup>5)</sup>	Pokusili jste se změnit parametry po spuštění programu.	Sušičku vypněte a znovu zapněte. Znovu zapněte napájení ovládacího panelu. Nastavte požadované parametry.
Osvětlení bubny nefunguje	Programový volič v poloze "O" (vyp).	Otočte jím na Extra (extra sušení) (je-li u modelu) nebo na libovolný program.
	Vadná žárovka.	Vyměňte vadnou žárovku (viz další část).
Abnormální uplývání času na LCD <sup>5)</sup>	Čas do konce programu se počítá na základě: druhu, množství a vlhkosti prádla.	Automatický proces; nejde o závadu spotřebiče.
Program nefunguje	Plná nádržka na vodu.	Vylijte nádržku na vodu <sup>3)</sup> , stiskněte tlačítko Start/Pause (start/přerušení).
Sušicí cyklus je příliš krátký	Příliš málo prádla/příliš suché prádlo pro zvolený program.	Zvolte časový program nebo vyšší stupeň sušení (např. Extra (extra sušení)).
	Ucpané filtry na vlákna.	Vyčistěte filtry na vlákna.
Příliš dlouhý sušicí cyklus <sup>6)</sup>	Příliš mnoho prádla.	Dodržujte max. množství prádla.
	Nedostatečně odstředěné prádlo.	Prádlo vhodně odstředěte.

Zvlášť vysoká teplota místnosti - není závada sušičky.

Pokud možno snižte teplotu v místnosti.

- 1) V případě chybového hlášení na LCD displeji (např. **E51** - jen u sušiček s LCD): Sušičku vypněte a znovu zapněte. Nastavte program. Stiskněte tlačítko Start/Pause (start/přerušení). Nefunguje? - obraťte se na místní servis a sdělte chybový kód.
- 2) dodržujte doporučení k programu - viz část *Přehled programů*
- 3) viz část *Čištění a údržba*
- 4) viz část *Nastavení spotřebiče*
- 5) jen sušičky s LCD
- 6) Poznámka : Sušící cyklus se ukončí automaticky asi po 5 hodinách(viz část " *Dokončení sušícího cyklu* ).

## Technické údaje



Parametr	Hodnota
Výška x šířka x hloubka	85 x 60 x 58 cm
Objem bubnu	108 l
Hloubka s otevřenými dvířky	109 cm
Výšku lze seřadit o	1,5 cm
Váha prázdné sušičky	asi 40 kg
Množství prádla (závisí na programu) <sup>1)</sup>	max. <b>7</b> kg
Napětí	230 V
Požadovaná pojistka	10 A
Celkový příkon	2350 W
Třída energetické účinnosti	<b>B</b>
Spotřeba energie (7 kg bavlněného prádla, předem odstředěno při 1000 ot/min) <sup>2)</sup>	<b>3,92</b> kWh
Průměrná roční spotřeba energie	284,1 kWh
Použití	v domácnosti
Přípustná okolní teplota	+ 5°C to + 35°C

### Údaje o spotřebě

Údaje o spotřebě byly zjištěny za standardních podmínek. Při použití spotřebiče v domácích podmínkách se mohou lišit.

Program	Spotřeba energie v kWh / průměrná délka sušení v min.
Cottons Cupboard (sušení bavlny k uložení) <sup>3)</sup>	<b>3,92 / 125</b> (7 kg prádla předem odstředěné při 1000 ot/min) 3,75 (7 kg bavlny, předem odstředěné při 1200 ot/min) 3,60 (7 kg bavlny, předem odstředěné při 1400 ot/min) 3,20 (7 kg bavlny, předem odstředěné při 1800 ot/min)
Cottons Iron (sušení bavlny k žehlení) <sup>3)</sup>	<b>3,34 / 107</b> (7 kg prádla předem odstředěné při 1000 ot/min)

Parametr	Hodnota
Synthetics Cupboard (sušení syntetiky k uložení) <sup>3)</sup>	<b>1,33 / 48</b> (3 kg prádla předem odstředěného při 1200 ot/min)

1) V některých zemích mohou být vyžadovány různé údaje o množství prádla na základě různých měřících metod.

2) podle EN 61121

3) Poznámky pro zkušebny: cyklus se musí testovat v souladu s normou EN 61121

## Nastavení spotřebiče

Nastavení	Postup
<b>Trvalé nastavení zvukového signálu Zap/Vyp</b>	Signál je ve výchozím nastavení vždy vypnutý. Chcete-li změnit nastavení na trvale aktivovaný signál: 1. Pootočte programovým voličem na libovolný program. 2. Stiskněte současně tlačítka  Delicate (jemně) a Dryness (suchost) podržte je na asi 5 vteřin.
<b>Tvrdost vody <sup>1)</sup></b>	1. Pootočte programovým voličem na libovolný program. 2. Stiskněte současně tlačítka Dryness (suchost) a Start/Pause (start/přerušeni) a podržte je na asi 5 vteřin. 3. Stiskněte tlačítko Start/Pause (start/přerušeni), až se nastaví požadovaný stupeň:  - kontrolka svítí - nízká vodivost <300 µS/cm  - kontrolka svítí - střední vodivost 300-600 µS/cm  - kontrolka svítí - vysoká vodivost 600 µS/cm 4. Nastavení uložte současným stisknutím tlačítek Dryness (suchost) a Start/Pause (start/přerušeni), nebo otočte ovladačem do polohy  Vyp

1) *Voda obsahuje různé množství vápence a minerálních solí podle místa instalace spotřebiče a tyto látky mění hodnoty její vodivosti. Výrazné změny vodivosti vody oproti hodnotám stanoveným ve výrobě mohou lehce ovlivnit zbytkovou vlhkost prádla na konci cyklu. Sušička umožňuje regulaci citlivosti čidla sušení na základě hodnot vodivosti vody.*

## Servis

V případě technické poruchy prosím nejprve zkontrolujte, zda nemůžete problém vyřešit sami pomocí návodu k použití (část *Co dělat, když...*

Jestliže porucha přetrvává, obraťte se na oddělení péče o zákazníky nebo na naše servisní partnery.

Abychom vám mohli rychle pomoci, potřebujeme následující informace:

- Označení modelu
- Výrobní číslo (PNC)

- Sériové číslo (S.No. je na typovém štítku na sušičce - umístění viz část *Popis spotřebiče*)

- Druh poruchy

- Všechna chybová hlášení spotřebiče

Abyste měli tato čísla vždy po ruce, doporučujeme vám poznamenat si je zde:

Označení modelu:	.....
Výr. č.:	.....
Sér.č.:	.....

## Electrolux. Thinking of you.

Többet is megtudhat elképzeléseinkről a [www.electrolux.com](http://www.electrolux.com) címen

## Tartalomjegyzék

Fontos biztonsági tudnivalók	14	Napi használat	20
Környezet	16	Tisztítás és karbantartás	22
Üzembe helyezés	16	Mit tegyek, ha ...	23
Termékleírás	18	Műszaki adatok	25
Kezelőpanel	18	A készülék beállításai	26
Az első használat előtt	19	Szerviz	26
Programtáblázat	19		



A változtatások jogát fenntartjuk

## Fontos biztonsági tudnivalók

**Fontos Saját biztonsága és a helyes használat biztosítása érdekében a készülék üzembe helyezése és első használata előtt olvassa át figyelmesen ezt a használati útmutatót, beleértve a tippeket és figyelmeztetéseket is. A szükségtelen hibák és balesetek elkerülése érdekében fontos annak biztosítása, hogy mindenki, aki a készüléket használja, jól ismerje annak működését és biztonságos használatát. Őrizze meg ezt a használati útmutatót, és ha a készüléket elajándékozza vagy eladja, az útmutatót is mellékelje hozzá, hogy annak teljes élettartamán keresztül mindenki, aki használja, megfelelő információkkal rendelkezzen annak használatát és biztonságát illetően.**



- A készülék használata előtt, kérjük, olvassa el a használati utasítást.

## Általános biztonság

- Veszélyes megváltoztatni a műszaki jellemzőket vagy megkísérelni a termék bármilyen módon történő módosítását.
- A készülék kialakítása nem olyan, hogy azt csökkent fizikai vagy értelmi képességű, illetve megfelelő tapasztalatok és ismeretek híján lévő személyek (beleértve a gyermekeket is) használhassák, hacsak a biztonságukért felelős személy nem biztosít számukra felügyeletet és útmutatást a készülék használatára vonatkozóan.

- Ügyeljen rá, hogy kisgyermek és háziállatok ne kerüljenek a mosógép dobjába. Ennek elkerülése érdekében, kérjük, használat előtt ellenőrizze le a dobot.
- Bármilyen tárgy, mint például pénzérmék, biztosítótűk, tűk, csavarok, kövek vagy más kemény, éles anyagok komoly károkat okozhatnak, és nem szabad azokat a gépbe tenni.
- A túlzott szárítás által okozott tűzveszély elkerülése érdekében ne használja a készüléket a következők szárítására: Párnák, paplanok és hasonló darabok (ezek felhalmozzák a hőt).
- Olyan darabokat, mint habszivacs, (latex-hab) zuhanysapkák, vízálló textilíák, gumírozott ruhadarabok vagy habszivacs darabokkal kitömött párnák, tilos a szárítógépben szárítani.
- Használat, tisztítás és karbantartás után mindig húzza ki a dugót a konnektorból.
- Semmilyen körülmények között ne kísérelje meg saját maga megjavítani a készüléket. A szakszerűtlen beavatkozás személyi sérülést vagy komoly működési problémákat okozhat. Forduljon a helyi szakszervizhez. Mindig ragaszkodjon eredeti pótalkatrészek felhasználásához.
- Az olyan anyagokkal szennyezett ruhadarabokat, mint étolaj, aceton, benzin, kerozin, folteltávolítók, terpentín, viasz és viaszeltávolítók, meleg vízben ki kell mosni extra mennyiségű mosószer használatával, mielőtt szárítógépben szárítaná.

- **Robbanásveszély:** Soha ne szárítson szárítógépben olyan ruhadarabokat, amelyekre gyúlékony oldószer (benzin, metilalkoholok, szárazon tisztító folyadékok és hasonló) került. Mivel ezek az anyagok illékonyak, robbanást okozhatnak. Csak vízben kimosott ruhákat szárítson a gépben.
- **Tűzveszély:** a növényi olajjal vagy főzőolajjal befröcskölt vagy átitatott darabok tűzveszélyesek, ezért nem helyezhetők be a szárítógépbe.
- Ha a szennyes ruhaneműket folteltávolítóval mosta ki, még egyszer le kell futtatnia egy öblítőprogramot, mielőtt a szárítógépbe helyezné azokat.
- Kérjük, győződjön meg arról, hogy nem maradt-e véletlenül gázöngyújtó vagy gyufa a készülékbe betölteni kívánt ruhadarabok zsebeiben
- Használat előtt minden csomagolóanyagot el kell távolítani. Súlyos károk keletkezhetnek a gépben vagy a berendezési tárgyokban, ha ezt nem tartja be. Lásd a felhasználói kézikönyv vonatkozó fejezetét.
- A készülék üzembe helyezéséhez szükséges minden villanszerelési munkát szakképzett villanszerelőnek vagy kompetens személynek kell elvégeznie.
- Ha a gépet padlószőnyegre helyezi, úgy állítsa be a lábakat, hogy a levegő szabadon áramoljon a készülék alatt.
- A készülék üzembe helyezése után ellenőrizze, hogy az ne nyomja a tápvezetékét, illetve ne álljon rajta.
- Ha szárítógépet helyez a mosógép tetejére, kötelezően használnia kell a rögzítő-készletet (külön rendelhető tartozék).

### Használat



#### Vigyázat

- **Soha ne állítsa le a gépi szárítást a szárítási ciklus befejeződése előtt, hacsak nem tudja az összes darabot gyorsan kiszedni és kitepergetni, hogy a hő eltávozzon. Tűzveszély!**
- **Nem szabad, hogy a szösz felhamozódjon a szárítógép körül.**
- **Áramütés veszélye!** Ne fecskendezzen vízugarat a készülék alá.
- A gépi szárítási ciklus utolsó része fűtés nélkül történik (hűtési ciklus) annak biztosítása érdekében, hogy a ruhadarabok olyan hőmérsékleten maradjanak, amely mellett biztosan nem fognak károsodni.
- Nem szabad a szárítógépet használni, ha ipari vegyszereket használtak a tisztításhoz.
- Gondoskodjon a készüléknek helyt adó helyiség jó szellőzéséről, hogy elkerülje a más tüzelőanyagokat elégető készülékekből (beleértve a nyílt tüzet is) származó gázok visszaáramlását.
- Ezt a készüléket háztartási célú használatra tervezték. Ne használja más célra, mint amire való.
- Csak gépi szárításra alkalmas termékeket szárítson. Kövesse az egyes ruhaneműn feltüntetett mosási útmutatót.
- Ne szárítson mosatlan ruhadarabokat a szárítógépben.
- Ne töltsen túl a készüléket. Lásd a felhasználói kézikönyv vonatkozó fejezetét.
- Olyan ruhadarabokat nem szabad a szárítógépbe tenni, amelyből csöpög a víz.
- Ne szárítson a gépben olyan ruhadarabokat, amelyek illékony benzintermékekkel érintkeztek. Amennyiben illékony tisztítófolyadékokat használt, ügyelni kell arra, hogy a folyadék eltávozzon a ruhadarabokból, mielőtt a gépbe helyezné.
- A dugót sohasem a vezetéknél, hanem magánál a dugónál fogva húzza ki az aljzatból.
- Soha ne használja a szárítógépet, ha a hátlózi tápkábel, a kezelőpanel, a munkafelület vagy a lábazat oly módon sérült, hogy a szárítógép belseje szabadon hozzáférhető.
- A textilöblítőket vagy hasonló készítményeket a textilöblítőkhöz adott utasításoknak megfelelően kell használni.

### Üzembe helyezés

- A készülék nehéz. Mozgatásakor körültekintéssel járjon el.
- Kicsomagolásakor ellenőrizze, hogy nem sérült-e meg a készülék. Kétség esetén ne helyezze működésbe, hanem forduljon a szakszervizhez.

- **Figyelem - Forró felület** : Ne érintse meg az ajtóvilágítás burkolatának felületét, amikor a világítás be van kapcsolva. (Csak belső dobvilágítással ellátott szárítógépek esetén)

## Gyermekbiztonság

- Ezt a mosógépet nem arra szánták, hogy kisgyermekek vagy fogyatékkal élő személyek felügyelet nélkül használják.
- A gyermekek gyakran nem ismerik fel az elektromos készülékekkel kapcsolatos ve-

szélyeket. Gondoskodni kell a gyermekek felügyeletéről annak biztosítása érdekében, hogy ne játsszanak a készülékkel.

- A csomagolóanyag egyes részei (pl. fólia, polisztirol) veszélyesek lehetnek a gyermekek számára. Fulladásveszély áll fenn! Tartsa azokat távol a gyermekektől.
- A mosogatószerkeket zárja el a gyermekek elől, és tartsa biztonságos helyen.
- Ügyeljen rá, hogy háziállatok vagy gyermekek ne kerüljenek a mosógép dobjába.

## Környezet

A terméken vagy a csomagoláson található  szimbólum azt jelzi, hogy a termék nem kezelhető háztartási hulladékként. Ehelyett a terméket el kell szállítani az elektromos és elektronikai készülékek újrahasznosítására szakosodott megfelelő begyűjtő helyre.

Azzal, hogy gondoskodik ezen termék helyes hulladékba helyezéséről, segít megelőzni azokat, a környezetre és az emberi egészségre gyakorolt potenciális kedvezőtlen következményeket, amelyeket ellenkező esetben a termék nem megfelelő hulladékkezelése okozhatna. Ha részletesebb tájékoztatásra van szüksége a termék újrahasznosítására vonatkozóan, kérjük, lépjen kapcsolatba a helyi önkormányzattal, a háztartási hulladékok kezelését végző szolgálattal vagy azzal a bolttal, ahol a terméket vásárolta.

- Gondoskodik róla, hogy jó legyen a szelölés a készüléknek helyet adó helyiségben;
- Minden egyes szárítási ciklus után megtisztítja a mikroszűrőt és a finomszűrőt;
- Szárítás előtt jól kicentrifugálja a szárításra váró ruhákat.



Az energiafogyasztás a mosógépen beállított centrifugálási sebességtől függ. Nagyobb centrifugálási sebesség - alacsonyabb energiafogyasztás.

## Környezetvédelmi információk

A csomagolóanyagok környezetbarátak és újrahasznosíthatóak. A műanyag alkatrészeiken jelölések szerepelnek, pl. >PE<, >PS< stb. A csomagolóanyagokat kérjük a közösségi szelektív hulladékgyűjtés megfelelő tartályába bedobni.



**Vigyázat** Amikor nem használja tovább a készüléket:

- Húzza ki a csatlakozódugót az aljzattól.
- Vágja el a hálózati tápkábelt, és helyezze a hulladékba.
- Helyezze hulladékba az ajtózárat. Ez megakadályozza, hogy a gyermekek bezárják magukat a készülékbe, veszélyeztetve saját életüket.

## Üzembe helyezés

### A készülék elhelyezése

- Ajánlatos, hogy - saját kényelme érdekében - a készüléket a mosógéphez közel helyezze el.
- A szárítógépet egy tiszta helyen kell üzembe helyezni, ahol a szennyeződés nem halmozódik fel.

- A levegőnek szabadon kell tudnia áramolnia a készülék körül. Ne tömítse el az elülső szellőzőrácsokat, illetve a készülék hátlapján található levegőbemeneti rácsokat.

- Annak érdekében, hogy a vibrációt és zajt a minimális szinten tartsa a szárítógép használata során, a készüléket szilárd, síma felületre kell helyezni.
- Miután a készülék az állandó üzemelési helyére került, vízmértékkel ellenőrizze, hogy a szárítógép teljesen vízszintben van-e. Ha nincs, a lábak emelésével vagy lecsüllyesztésével biztosítsa a vízszintbe állítást.
- A lábakat soha nem szabad eltávolítani. Ne csökkentse a padlótól való távolságot sűpedős szőnyegek, facsikok és hasonlók használata révén. Ez hőfelhalmozódást okozhat, ami megzavarhatja a készülék üzemelését.

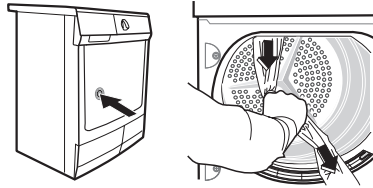

1. Nyissa ki a betöltőajtót
2. Húzza ki a dob tetején lévő ragasztószalagokat a készülék belsejéből.
3. Vegye le a készülékről a fóliatömlőt és polisztíren paplant.

### Fontos

- A szárítógép által kibocsátott meleg levegő elérheti akár a 60 °C-ot is. A készüléket ezért tilos olyan padlózatra felállítani, amely nem áll ellen a magas hőmérsékletnek.
- Amikor a szárítógépet üzemelteti, a helyiség hőmérséklete nem lehet alacsonyabb +5 °C-nál, és nem lehet magasabb +35 °C-nál, mivel az befolyásolná a készülék teljesítményét.
- Amennyiben a készüléket áthelyezik, azt függőlegesen állítva kell szállítani.
- A készüléket tilos üzembe helyezni zárható ajtó mögött, tolóajtó mögött, olyan ajtó mögött, amelynél a készülékkel ellentétes oldalon található a zsanér olymódon, hogy a szárítógép teljes kinyitása korlátozva van.

### Távolítsa el a szállításhoz biztosított biztonsági csomagolást.

#### Figyelem

Használat előtt a szállításhoz biztosított biztonsági csomagolás minden részét el kell távolítani.

### Elektromos csatlakoztatás

A hálózati feszültséget, az áram fajtáját és a szükséges biztosítékokat a névtábláról kell leolvasni. A névtábla a töltőnyílás közelében van rögzítve (ld. a "Termékleírás" című fejezetet).

### A készüléket földelt aljzathoz csatlakoztassa az érvényben lévő kábelezési előírásokkal összhangban.

 **Vigyázat A gyártó semminemű felelősséget nem vállal a fenti biztonsági szabályok be nem tartásából adódó károk, illetve sérülések esetén.**

**Amennyiben a hálózati tápkábelt ki kell cserélni, azt csak szervizközpontunk végezheti el.**

 **Vigyázat Az elektromos kábel a gép üzembe helyezése után legyen hozzáférhető.**

### Az ajtó megfordítása

A ruhaneműk bepakolásának és kipakolásának megkönnyítése érdekében az ajtó nyitási iránya megfordítható.

 **Vigyázat Az ajtó megfordítását csak erre felhatalmazott szervizmérnök végezheti.**

Kérjük, forduljon a helyi márkaszervizhez. A mérnök elvégzi az ajtó megfordítását költségtérítés ellenében.

## Különleges tartozékok

### • rögzítőkészlet

**i** Kapható szakszervizeknél vagy szakértő eladóknál

Ez a köztés telepítési készlet arra szolgál, hogy a szárítógépet és egy (60 cm széles, előöltőtős) mosógépet helytakarékosan céljából egymásra rakva lehessen beszerelni. A mosógép helyezkedik el alul, arra kerül a szárítógép.

Figyelmesen olvassa el a készlethez adott használati utasítást.

### • vízelvezető készlet

**i** Kapható szakszervizeknél vagy szakértő eladóknál

Telepítési készlet közvetlenül a kondenzvíz lefolyóba, szifonba, vízaknába stb. vezeté-

séhez. A kondenzvízgyűjtő tartályt ebben az esetben többet nem kell leengedni, de továbbra is a rendeltetésszerű helyén kell hagyni a készüléken belül.

Figyelmesen olvassa el a készlethez adott használati utasítást.

### • Lábazati fiókkal

**i** Kapható szakszervizeknél vagy szakértő eladóknál

A szárítógép optimális magasságba helyezéséhez és további tárolóter eléréséhez (pl. ruhanemű számára).

Figyelmesen olvassa el a készlethez adott használati utasítást.

## Termékleírás

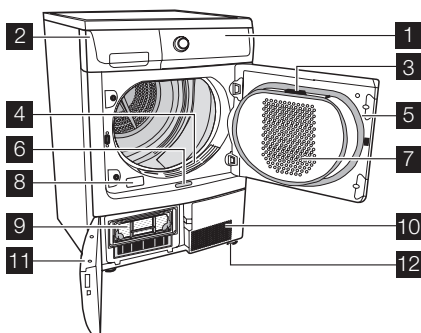

- 2** Víztartály
- 3** Finom szőszűrők
- 4** Szőszűrők
- 5** Betöltőajtó (megfordítható)
- 6** Nyomógomb az alsó ajtó nyitására
- 7** Durva szőszűrők
- 8** Adattábla
- 9** Páralecsapó
- 10** Szellőzőrács
- 11** Lábazati ajtó
- 12** Szabályozható lábak

**1** Kezelőpanel

## Kezelőpanel

### Kezelőpanel

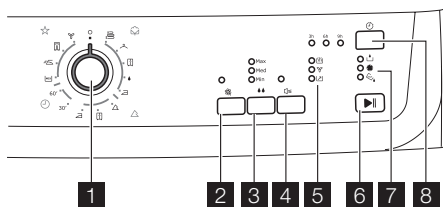











- 1** Programválasztó és kikapcsoló
- 2** **Delicate (kímélő)** gomb
- 3** **Dryness (szárazság)** gomb

- 4** **Buzzer (figyelmeztető hang)** gomb
- 5** Szárítási fázis jelzőfényei.
- 6** **Start/Pause (start/szüneteltetve)** gomb
- 7** Figyelmeztető jelzőfények: *tisztítsa meg a kondenzátort*, *tisztítsa meg a szőszűrőket*, *víz tartály megtelt*
- 8** **Delay (késleltetett start)** gomb és a késleltetett indítás jelzőfényei.

## Szimbólumok

szimbólum	jelentés
	Cottons (pamut)
	Synthetics (műszál) / Synthetics (műszál) Extra (extra száraz)
	Time (idő)
	Special (speciális)
	Extra (extra száraz)
	Strong (erősen száraz)
	Cupboard (szekrény száraz)
	Damp (nyirkos)
	Iron (vasalás száraz)
30' 60'	szárítási ciklus időtartama (perc)
	Mix (vegyes)
	Easy (vasaláskönnyítő plusz)

















szimbólum	jelentés
	Jeans (farmer)
	Cooling (hűtés)
	"O" (ki)
	Delicate (kímélő)
Min Med Max	szárazsági fokozat: minimum; közepes; maximális fokozat
	Buzzer (figyelmeztető hang)
	szárítási fázis
	ciklus vége
	tisztítsa meg a kondenzátort
	tisztítsa meg a szőszszűrőket
	vízartály megtelt
	Delay (késleltetett start)
3h 6h 9h	órák száma a késleltet indításnál

## Az első használat előtt

Ha el kívánja távolítani a gyártás közben keletkezett esetleges maradványokat, törölje le a szárítódobot nedves ruhával, vagy futtas-

son le nedves ruhákkal egy rövid (kb. 30 perc) szárító ciklust a gépben.

## Programtáblázat

Program	max. töltet <sup>1)</sup>	Alkalmazás/tulajdonságok	Opciók	Kezelési címke
 <b>Cottons (pamut)</b>				
 <b>Extra (extra száraz)</b>	7 kg	Vastag vagy több rétegű anyagok, pl. frottírtörők, fürdőköpenyek alapos megszáritása.	minden	 
 <b>Strong (erősen száraz)</b>	7 kg	Vastag anyagok, pl. frottírtörők, törülközők alapos megszáritása.	minden	 
 <b>Cupboard (szekrény száraz)</b>	7 kg	Egyenletes vastagságú anyagok, pl. frottírtörők, kötöttáru, törülközők alapos megszáritása.	minden	 
 <b>Damp (nyirkos)</b>	7 kg	Vasalásra is váró vékony textíliákhoz, pl. kötött darabokhoz, pamutingekhez.	minden	 
 <b>Iron (vasalás száraz)</b>	7 kg	Vasalásra is váró vékony anyagokhoz, pl. kötöttáruhoz, pamutingekhez.	minden	 

Program	max. töltet 1)	Alkalmazás/tulajdonságok	Opciók	Kezelési címke
<b>△ Synthetics (múszál)</b>				
<b>△ Extra (extra száraz)</b>	3 kg	Vastag vagy több rétegű anyagok, pl. pulóverek, ágyneműk, asztalterítők alapos megszáritása.	minden	
<b>☐ Cup-board (szekrény száraz)</b>	3 kg	Vékony, nem vasalt anyagokhoz, pl. könnyen kezelhető ingekhez, asztalterítőkhoz, csecsemőruhákhoz, zoknikhoz, merevítés fehérneműhöz.	minden	
<b>☐ Iron (vasalás száraz)</b>	3 kg	Vasalásra is váró vékony anyagokhoz, pl. kötöttáruhoz, pamutingekhez.	minden	
<b>🕒 Time (idő)</b>				
30'	1 kg	Egyes ruhadarabok vagy kisebb mennyiségű ruhanemű.	minden, kivéve Dryness (szárazság)	
60'	3 kg	Egyes ruhadarabok vagy kisebb mennyiségű ruhanemű.	minden, kivéve Dryness (szárazság)	
<b>☆ Special (speciális)</b>				
<b>☐ Mix (vegyes)</b>	3 kg	Pamut és múszálás anyagok alacsony hőmérsékleten történő szárításához.	minden;  Delicate (kímélő) <sup>2)</sup>	
<b>≠ Easy (vasalás-könnyítő plusz)</b>	1 kg (vagy 5 ing)	Különleges gyűrődésgátló mechanizmussal ellátott program a könnyen kezelhető anyagokhoz, például ingekhez és blúzokhoz; a minimális vasalásigény érdekében. Az eredmény az anyag típusán és kidolgozásán múlik. A ruhát közvetlenül centrifugálás után tegye a szárítóba; amint megszáradt, azonnal vegye ki a ruhát, és tegye vállfára.	minden, kivéve Dryness (szárazság)	
<b>☐ Jeans (farmer)</b>	7 kg	Különböző (pl. a nyakrésznél, a mandzsettánál vagy a varrásoknál eltérő) anyagvastagságú szabadidőruhákhoz, például farmernadrágokhoz, melegítőfelsőkhöz.	minden	
<b>🍃 Cooling (hűtés)</b>	1 kg	Textíliáknak a kereskedelemben kapható száraztisztító készülékekkel történő felfrissítéséhez vagy finomtisztításához. (csak olyan termékeket használjon, amelyek kifejezetten alkalmasak szárításra; figyelmesen olvassa el a készüléthez adott használati utasítást)	 Buzzer (figyelmeztető hang)	

1) száraz ruhák maximális súlya

2) beállítás alapértelmezettként





## Napi használat

### Szétválogatás



- Szétválogatás az anyag fajtája szerint:

- Pamut/vászon a  Cottons (pamut) programcsoportban található programokhoz.

- Kevertszálás és műszálás anyagok a  Synthetics (műszál) programcsoportban található programokhoz.
- Szétválogatás a kezelési címke szerint: A kezelési címke jelentése:

	A szárítógépben történő szárítás elvben lehetséges
	Szárítás normál hőmérsékleten
	Szárítás csökkentett hőmérsékleten
	A szárítógépben történő szárítás <b>nem</b> lehetséges

**Fontos** Ne helyezzen a készülékbe semmilyen olyan nedves ruhát, amelynek kezelési címkéjén nincs az feltüntetve, hogy szárítógépben történő szárításra alkalmas. A készülékbe minden olyan nedves ruha esetében használható, amelynek kezelési címkéjén fel van tüntetve, hogy szárítógépben történő szárításra alkalmas.

- Ne szárítson együtt új, színes textiliákat enyhén színezett, használt darabokkal. Lehetséges, hogy a textiliák színei engednek.
- Ne szárítson pamutjersey és kötött darabokat  Extra (extra száraz) programmal. Lehetséges, hogy a ruhadarabok összezsugorodnak!
- A gyapjú és gyapjú jellegű ruhák a  Wool care (gyapjúápolás) programmal száríthatók.

### A ruhanemű előkészítése

- A ruhanemű összegubancolódásának megelőzése érdekében: A cipzárakat húzza fel, gombolja be a huzatokat, és kösse össze a laza zsinegeket és szalagokat (pl. kötényekét).
- Ürítse ki a zsebeket. Távolítsa el a fém elemet (gemkapcsok, biztosítók stb.).
- Fordítsa ki a kétrétegű szövetekből készült darabokat (pl. pamutvászon hálószákok, a pamutréteg legyen legkívül). Ezek a szövetek ezután jobban száradnak.

**Fontos** Ne töltse túl a készüléket. Vegye figyelembe a max. **7 kg** töltetmennyiséget.

### A készülék bekapcsolása

Forgassa a programkapcsolót bármilyen programra. A készülék bekapcsol.

## Működés

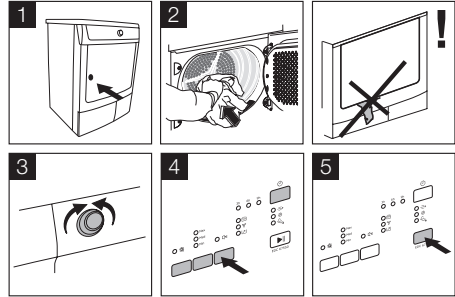

### Szárítási opciók

#### Delicate (kímélő)

olyan kényes szövetek és a hőmérsékletre érzékeny textiliák (pl. akril, viszkóz) csökkentett hőmérsékleten történő kíméletes szárítása, amelyek kezelési címkéjén ilyen jelölés van: 

#### Dryness (szárazság)

növeli a szárított ruhanemű szárazságát a kiválasztott szintnek megfelelően:

- **Max** - maximum
- **Med** - közepes
- **Min** - minimum

az az opció segítséget nyújt a kielégítő szárítási eredmények elérésében (egyes programoknál inaktív)

#### Buzzer (figyelmeztető hang)

a következők hangos visszaigazolása:

- ciklus vége
- a gyűrődésgátló fázis indítása és befejezése
- ciklus megszakítása
- hiba

#### Delay (késleltetett start)

lehetővé teszi a szárítóprogram indításának késleltetését: **3** vagy **6** vagy **9** óra

1. válassza ki a szárítóprogramot és a kiegészítő szárítási opciókat
2. nyomja ismételten a  Delay (késleltetett start) gombot, amíg ki nem választja a kívánt késleltetett indítást
3. a késleltetési időzítő bekapcsolásához nyomja meg a Start/Pause (start/szüneteltetve) gombot



### A program elindítása

Nyomja meg a Start/Pause (start/szüneteltetve) gombot.

## Programváltás

Egy véletlenül kiválasztott program megváltoztatásához a program elindítása előtt először a programkapcsolót el kell forgatni  ki állásba, majd be kell ismét állítani a programot.

## A szárítási ciklus befejeződése / a ruha kivétele

Amint befejeződik a szárítási ciklus, a  ciklus vége LED, valamint a figyelmeztető LED-ek felgyulladnak:  tisztítsa meg a szőszszűrőket és  víztartály megtelt . A Buzzer (figyelmeztető hang) gomb lenyomásakor egy percen keresztül szaggatott hangjelzés hallható. Szedje ki a ruhaneműt:

1. Nyissa ki az ajtót.
2. Távolítsa el a szőszszűrőkből a látható szősz. A legjobban, ha ezt a művelet ned-

ves kézzel végzi. (lásd a következő fejezetet: *Karbantartás és tisztítás* )

3. Vegye ki a ruhát.
4. Forgassa  ki állásba a programkapcsolót.

**Fontos** minden szárítási ciklus után:

- tisztítsa meg a szőszszűrőket
  - ürítse ki a víztartályt
- (lásd a következő fejezetet: *Karbantartás és tisztítás* )

5. Zárja be az ajtót.

 A szárítási ciklusokat automatikusan követi egy gyűrődésgátoló fázis, amely kb. 30 percre tart. A dob ebben a fázisban szakaszosan körben forog, hogy megvédje a ruhaneműt a gyűrődéstől. A szárított ruha a gyűrődésgátoló fázis alatt bármikor kivehető.

## Tisztítás és karbantartás

### A szőszszűrők tisztítása

A szűrők a szárítás közben felhalmozódó szőszt mind összegyűjtik. A szárító tökéletes működésének a biztosítása érdekében a szőszszűrőket (a finomszűrőket és a szőszszűrőket) minden szárítási ciklus után meg kell tisztítani.

 **Figyelem** Soha ne üzemeltesse a szárítót a szőszszűrő nélkül, illetve sérült vagy eldugult szőszszűrővel.

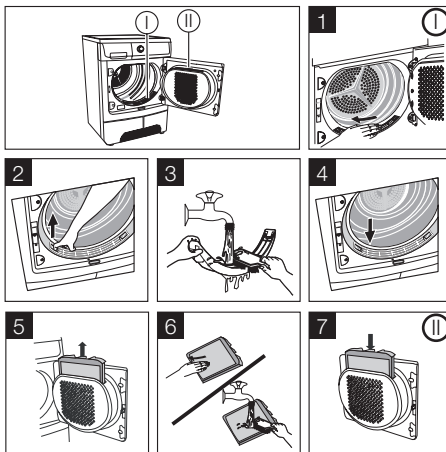
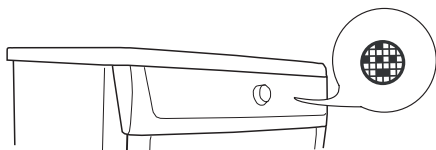

### Az ajtó tömítésének megtisztítása

Közvetlenül a szárítási ciklus befejeződése után törölje le az ajtó tömítését nedves ruhával.

### A víztartály kiürítése

A víztartályt minden szárítási ciklust követően ürítse ki.

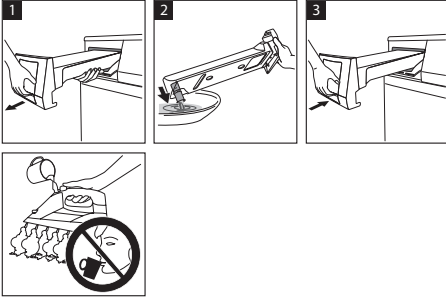
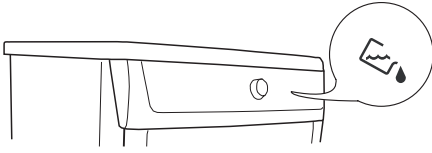

**!** **Vigyázat** A kondenzvíz ivásra vagy főzésre nem alkalmas.

**i** Mit kell tenni, ha a víztartály telített állapota miatt megszakad egy program: A szárítási ciklus folytatásához nyomja meg a Start/Pause (start/szüneteltetve) gombot.

### A páralecsapó tisztítása

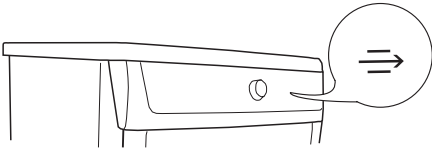

#### Fontos

- Soha ne használja a szárítógépet a páralecsapó nélkül.
- Az eldugult páralecsapó magasabb energiatartást okoz (a szárítási ciklus meghosszabbodik), és a szárító károsodik.

### Mit tegyek, ha ...

#### Önálló hibaelhárítás

Probléma <sup>1)</sup>	Lehetséges ok	Megoldás
Nem működik a szárítógép.	A szárítógép nincs csatlakoztatva az elektromos hálózathoz. A betöltőajtó nyitva van.	Csatlakoztassa a hálózati aljzatba. Ellenőrizze a biztosítékot a biztosítéktáblán (háztartási telepítés). Zárja be a betöltőajtót

- A tisztításhoz ne használjon éles tárgyakat.

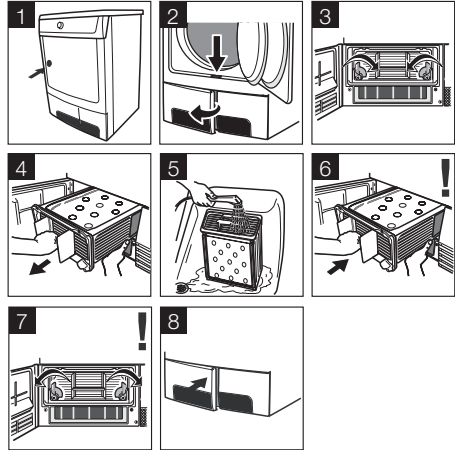

### A dob tisztítása

**!** **Figyelem** Figyelem! A dob tisztításához ne használjon dörzsölőszereket vagy acélpárnát.

**i** A vízből vagy tisztítószerből származó vízkő alig látható réteget képezhet a dob belsejében. Ettől kezdve a ruha száraz állapotát nem lehet megbízhatóan mérni. A ruha a vártnál nedvesebb lesz a készülékből kivételkor.

A dob belsejét és a dob bordázatát normál háztartási tisztítószerrel (pl. ecetes tisztítószerrel) tisztítsa meg.

### A kezelőpanel és készülékház tisztítása

**!** **Figyelem** Figyelem! Ne használjon bútortisztítót vagy agresszív tisztítószerket a készülék tisztításához.

Nedves ruhával törölje le a kezelőpanelt és a házat.

	Nem nyomta meg a Start/Pause (start/szüneteltetve) gombot.	Nyomja meg a Start/Pause (start/szüneteltetve) gombot.
A szárítás eredménye nem kielégítő.	Helytelen programot állított be.	Állítson be megfelelő programot. <sup>2)</sup>
	Eldugultak a szőszszűrők.	Tisztítsa meg a szőszszűrőket. <sup>3)</sup>
	A hőcserélő eldugult.	Tisztítsa meg a hőcserélőt. <sup>3)</sup>
	Túllépte a max. töltetet.	Tartsa be a max. töltetmennyiséget.
	Le van takarva a szellőzőrács.	Tegye szabaddá a lábazati területen lévő szellőzőrácsot.
	Maradvány a dob belsejében.	Tisztítsa meg a dob belsejét.
	Magas vízkeménység.	Állítsa be a megfelelő vízkeménységet <sup>4)</sup> .
Nem csukódik be a betöltőajtó	A szűrők nincsenek a helyükön.	Helyezze be a finom szűrőt, és/vagy patintsa a helyére a durva szűrőt.
<b>Err</b> (Hiba) az LCD-kijelzőn. <sup>5)</sup>	Megkísérelte módosítani a paramétereiket a program elindítása után.	Kapcsolja ki, majd kapcsolja be a szárítógépet. Állítsa be a szükséges paramétereket.
Nincs dobvilágítás	A programkapcsoló "O" (ki) állásban van.	Fordítsa Extra (extra száraz) állásba (ha rendelkezésre áll) vagy bármelyik programra.
	Kiégett az égő.	Cserélje ki a körtét (ld. a következő fejezetet).
Nem helyes hátralévő idő látható az LCD-kijelzőn <sup>5)</sup>	A befejezés ideje a következők alapján kerül kiszámításra: a ruhanemű típusa, mennyisége és nedvessége.	Automatikus folyamat; ez nem a készülék hibája.
A program inaktív	Megtelt a víztartály.	ürítse ki a víztartály <sup>3)</sup> , nyomja meg a Start/Pause (start/szüneteltetve) gombot.
A szárítási ciklus túl rövid	Kicsi a ruhanemű mennyisége./A ruhanemű túl száraz a kiválasztott programhoz.	Válassza az időzített programot vagy egy magasabb szárítási szintet (pl. Extra (extra száraz)).
A szárítási ciklus túl hosszú <sup>6)</sup>	Eldugultak a szőszszűrők.	Tisztítsa meg a szőszszűrőket.
	Túl magas a töltet mennyisége.	Tartsa be a max. töltetmennyiséget.
	A ruha nincs elég jól kicentrifugálva.	Centrifugálja ki megfelelően a ruhaneműt.
	Különösen magas szobahőmérséklet - nem a készülék hibája.	Lehetőség szerint csökkentse a szobahőmérsékletet.

1) Amennyiben hibaüzenet látható az LCD-kijelzőn (pl. **E51** - csak LCD-kijelzővel rendelkező szárítógépek esetén): Kapcsolja ki, majd kapcsolja be a szárítógépet. Állítsa be a programot. Nyomja meg a Start/Pause (start/szüneteltetve) gombot. Nem működik? - tájékoztassa a helyi szervizt, és közölje a hibakódot.

2) kövesse a programajánlásokat - lásd a *Programáttekintés* c. fejezetet

3) lásd az *Apolás és tisztítás* c. fejezetet

4) lásd *A készülék beállításai* c. fejezetet

5) csak LCD-kijelzővel rendelkező szárítógépeknél

6) Megjegyzés: Kb. 5 óra elteltével a szárítási ciklus automatikusan véget ér (ld. *A szárítási ciklus befejeződése* c. szakaszt).

## Műszaki adatok



Paraméter	Érték
Magasság x Szélesség x Mélység	85 x 60 x 58 cm
Dob térfogata	108 l
Mélység nyitott betöltőajtó mellett	109 cm
A magasság állítható	1,5 cm
Üres állapot melletti súly	kb. 40 kg
Töltet mennyisége (programtól függően) <sup>1)</sup>	max. <b>7</b> kg
Feszültség	230 V
Szükséges biztosíték	10 A
Összteljesítmény	2350 W
Energiahatékonysági osztály	<b>B</b>
Energiafogyasztás (7 kg pamut, előzőleg 1000 fordulat/perc sebességen kicentrifugálva) <sup>2)</sup>	<b>3.92</b> kWh
Átlagos éves energiafogyasztás	284,1 kWh
Használat	Háztartási
Megengedett környezeti hőmérséklet	+5 °C és + 35 °C között

**Fogyasztási értékek**

A fogyasztási értékek szabványos körülmények között kerültek megállapításra. Eltérések fordulhatnak elő, amikor a készüléket háztartási körülmények között üzemeltetik.



Program	Energiafogyasztás (kWh) / átlagos szárítási idő (perc)
Cottons Cupboard (pamut - szekrény-száraz) <sup>3)</sup>	<b>3.92 / 125</b> (7 kg töltet, előzetes centrifugálás 1000 fordulat/perc sebességen) 3,75 (7 kg töltet, előzetes centrifugálás 1200 fordulat/perc sebességen) 3,60 (7 kg töltet, előzetes centrifugálás 1400 fordulat/perc sebességen) 3,20 (7 kg töltet, előzetes centrifugálás 1800 fordulat/perc sebességen)
Cottons Iron (pamut - vasaló-száraz) <sup>3)</sup>	<b>3.34 / 107</b> (7 kg töltet, előzetes centrifugálás 1000 fordulat/perc sebességen)
Synthetics Cupboard (műszál - szekrény-száraz) <sup>3)</sup>	<b>1.33 / 48</b> (3 kg töltet, előzetes centrifugálás 1200 fordulat/perc sebességen)

1) Egyes országokban a különböző mérési módszereknek köszönhetően különböző mennyiségi adatok vonatkozhatnak a töltetre.

2) az EN 61121 szabvánnyal összhangban

3) Tanácsok a bevizsgáló intézetek számára: a ciklus bevizsgálása az EN 61121 szabvánnyal összhangban kell, hogy történjen

## A készülék beállításai

Beállítás	Végrehajtás
<b>Csengő állandó jellegű be-/kikapcsolása</b>	A riasztás alapértelmezés szerint mindig ki van kapcsolva. Riasztás állandó jellegű be(ki)kapcsolása: 1. Forgassa a programkapcsolót bármilyen programra. 2. Nyomja meg egyszerre a  Delicate (kímélő) és Dryness (szárazság) gombot, és tartsa lenyomva kb. 5 másodpercig.
<b>Vízkeménység <sup>1)</sup></b>	1. Forgassa a programkapcsolót bármilyen programra. 2. Nyomja meg egyszerre a Dryness (szárazság) és Start/Pause (start/szüneteltetve) gombot, és tartsa lenyomva kb. 5 másodpercig. 3. Nyomja meg a Start/Pause (start/szüneteltetve) gombot, amíg a kívánt szint beállításra nem kerül:  - a LED világít - alacsony vezetőképesség <300 µS/cm  - a LED világít - közepes vezetőképesség 300-600 µS/cm  - a LED világít - magas vezetőképesség >600 µS/cm 4. A beállítás tárolásához nyomja meg egyszerre a Dryness (szárazság) és Start/Pause (start/szüneteltetve) gombot, vagy fordítsa a programkapcsolót  ki állásba.

1) A víz változó mennyiségben mészkövet és ásványi sókat tartalmaz, amelyek mennyisége a földrajzi helytől függően változik, megváltoztatva ezzel a víz vezetőképességi értékeit is. A víz vezetőképességében meglévő jelentős eltérések a gyárilag előre beállított értékekhez képest némileg befolyásolhatják a ruhanemű maradék nedvességét a ciklus végén. A szárítógép lehetővé teszi a szárítási érzékelő érzékenységének szabályozását a víz vezetőképességi értékei alapján.

## Szerviz

Kérjük, műszaki hiba esetén először ellenőrizze, hogy nem tudja-e saját maga orvosolni a helyzetet a használati utasítás alapján - lásd a *Mit kell tennie, ha... című fejezet*.

Ha Ön nem tudja egyedül orvosolni a helyzetet, forduljon az Ügyfélszolgálati Osztályhoz vagy egyik partnerszervizünkhöz.

Ahhoz, hogy gyorsan a segítségére lehessünk, az alábbi információkra lesz szükségünk:

– A modell típusa

– Termékszám (PNC)

– Gyári szám (S No. megtalálható a terméken elhelyezett adattáblán - helyére vonatkozóan lásd a *Termékleírás* c. fejezetet)

– A hiba típusa

– A készüléken megjelenő esetleges hibajelzések

Javasoljuk, hogy írja ide a készülékhez tartozó fontosabb hivatkozási számokat, mert így szükség esetén azonnal kéznél lesznek:

A modell leírása:	.....
PNC:	.....
S No:	.....

## Electrolux. Thinking of you.

Podijelite s nama i druge misli na [www.electrolux.com](http://www.electrolux.com)

## Sadržaj

Važne informacije o sigurnosti	27	Švakodnevna uporaba	33
Zaštita okoliša	29	Čišćenje i održavanje	35
Postavljanje	29	Što učiniti ako...	36
Opis proizvoda	31	Tehnički podaci	37
Upravljačka ploča	31	Postavke uređaja	38
Prije prvog korištenja	32	Servisiranje	39
Tablica programa	32		



Zadržava se pravo na izmjene

## Važne informacije o sigurnosti

**Važno U interesu vaše sigurnosti i radi osiguravanja ispravne uporabe, prije postavljanja i prvog korištenja uređaja pažljivo pročitajte ove upute za uporabu, uključujući savjete i upozorenja. Kako biste izbjegli nepotrebne greške i nezgode, važno je osigurati da sve osobe koje koriste uređaj vrlo dobro poznaju njegov način rada i sigurnosne karakteristike. Sačuvajte ove upute i osigurajte se da ostanu uz uređaj ako ga selite ili prodajete, tako da je svatko tko ga koristi dobro upoznat s radom i sigurnošću uređaja.**



- Pročitajte upute za uporabu prije korištenja uređaja.

## Opća sigurnost

- Opasna je izmjena specifikacija ili pokušaj izmjene ovog proizvoda na bilo koji način.
- Ovaj uređaj nije namijenjen korištenju od strane osoba (uključujući djecu) koje imaju smanjene fizičke ili senzorne sposobnosti ili su bez iskustva ili znanja, osim ako nisu pod nadzorom ili ako nisu dobile upute vezane uz korištenje uređaja od osobe koja je odgovorna za njihovu sigurnost.
- Pazite da se mala djeca i kućni ljubimci ne popnu u bubanj. Kako bi ste to spriječili, uvijek prije uporabe provjerite bubanj.
- Predmeti kao što su kovanice, sigurnosne igle, pribadače, vijci, kamenje i ostali tvrdi,

oštri materijali mogu uzrokovati veliku štetu i ne smiju se stavljati u uređaj.

- Kako biste spriječili opasnost od požara koji može prouzročiti prekomjerno sušenje, nemojte sušiti u uređaju slijedeće predmete: Jastuci, popluni i slično (ti predmeti akumuliraju toplinu).
- Predmeti kao što su plastika (lateks pjena), kape za tuširanje, vodonepropusne tkanine, predmeti s postavom od gume te rublje ili jastučnice s plastičnim umetcima ne smiju se sušiti u sušilici.
- Uvijek isključite uređaj nakon uporabe, čišćenja i održavanja.
- Ni u kom slučaju nemojte pokušavati sami popravljati uređaj. Popravci koje izvrše osobe bez potrebnog iskustva mogu prouzrokovati ozljede ili teška oštećenja. Kontaktirajte ovlaštenu servisnu centar. Uvijek zatražite originalne rezervne dijelove.
- Predmeti koji su zaprljani tvarima kao što su jestivo ulje, aceton, benzin, petrolej, odstranjivači mrlja, terpentini, vosak ili odstranjivači voska trebaju se oprati u vrućoj vodi s dodatnom količinom deterdženta, prije sušenja u sušilici.
- **Opasnost od eksplozije:** nikada nemojte sušiti u sušilici predmete koji su bili u kontaktu sa zapaljivim otapalima (benzin, metilirani alkohol, tekućine za kemijsko čišćenje i slično). Budući da su te stvari hlapljive, mogu prouzročiti eksploziju. Sušite u sušilici samo predmete oprane vodom.

- **Opasnost od požara:** predmeti koji su zamrslani ili umočeni u biljno ili jestivo ulje predstavljaju opasnost od požara i ne smiju se stavljati u sušilicu rublja.
- Ako ste oprali vaše rublje s odstranjivačem mrlja, morate izvršiti dodatni ciklus ispiranja prije stavljanja u sušilicu.
- Provjerite da upaljači ili šibice nisu slučajno ostali u džepovima odjeće koju stavljate u uređaj

### **Upozorenje**

- **Nemojte nikada zaustaviti sušilicu prije završetka ciklusa sušenja, osim u slučaju da odmah izvadite i prostrete sve artikle tako da se toplina rasprši. Opasnost od požara!**
- **Ne smijete dopustiti da se dlačice nakupljaju oko sušilice.**
- **Opasnost od električnog udara!**  
Nemojte prskati po uređaju mlazove vode.
- Posljednji ciklus u sušilici odvija se bez topline (ciklus hlađenja) kako bi se osiguralo da rublje bude ostavljeno na temperaturi koja ga neće oštetiti.
- Ne smijete koristiti sušilicu ako ste za čišćenje koristili industrijske kemikalije.
- Osigurajte dobru prozračenost u prostoriji gdje je uređaj postavljen, kako bi izbjegli da se plinovi od uređaja koji izgaraju druga goriva, uključujući i otvorenu vatru, vrate u prostoriju.

### **Postavljanje**

- Uređaj je težak. Pažljivo ga pomičite.
- Pri vađenju uređaja iz ambalaže provjerite da nema oštećenja. Ako postoje sumnje, nemojte upotrebljavati uređaj i kontaktirajte servisni centar.
- Potrebno je ukloniti svu ambalažu prije uporabe. Nepoštivanje tog upozorenja može prouzročiti teška oštećenja na proizvodu i na imovini. Pročitajte odgovarajući dio u ovom priručniku.
- Sve električarske radove potrebne za postavljanje ovog uređaja mora izvršiti kvalificirani električar ili kompetentna osoba.
- Ako se uređaj nalazi na podu prekrivenim sagom, namjestite nožice kako biste omogućili slobodno kruženje zraka ispod uređaja.
- Nakon instaliranja uređaja provjerite da ne stoji na svojem električnom kabelu.

- Ako se sušilica stavlja na vrh perilice, obavezno se mora koristiti komplet za spajanje (u dodatnoj opremi).

### **Uporaba**

- Ovaj je uređaj namijenjen uporabi u domaćinstvu. Nemojte ga upotrebljavati u druge svrhe.
- Perite samo tkanine koje su namijenjene pranju u perilici. Slijedite upute na svakoj etiketi na rublju.
- Nemojte sušiti neoprano rublje u sušilici.
- Nemojte previše napuniti uređaj. Pročitajte odgovarajući dio u ovom priručniku.
- Potpuno mokro rublje ne smije se stavljati u sušilicu.
- Rublje koje je bilo u dodiru s hlapljivim naftnim proizvodima ne smije se sušiti u sušilici. Ako koristite hlapljive tekućine za čišćenje, morate paziti da tekućina prije stavljanja u uređaj bude uklonjena iz rublja.
- Pri vađenju utikača iz utičnice nikada nemojte povlačiti za električni kabel; uvijek uhvatite za utikač.
- Nikada nemojte koristiti sušilicu ako su električni kabel, upravljačka ploča, radna površina ili podnožje oštećeni na način da se može doći do unutrašnjosti sušilice.
- Omekšivači tkanina, ili slični proizvodi, trebaju se koristiti prema uputama za omekšivače tkanine.
- **Oprez - vruća površina** : Nemojte dirati površinu poklopca žarulje na vratima kada je svjetlo upaljeno.  
(Samo sušilice s unutrašnjim svjetlom u bubnju)

### **Roditeljska blokada**

- Ovaj uređaj nije namijenjen uporabi od strane male djece ili nemoćnih osoba bez nadzora.
- Djeca često ne prepoznaju opasnosti vezane uz električne uređaje. Djecu je potrebno nadzirati kako biste se osigurali da se ne igraju s uređajem.
- Sastavni dijelovi pakiranja (npr. plastični omot, polistiren) mogu biti opasni za djecu - opasnost od gušenja! Držite ih daleko od dohvata djece.
- Držite sva sredstva za pranje na sigurnom, izvan dohvata djece.
- Pazite da se djeca ili kućni ljubimci ne popnu u bubanj.

## Zaštita okoliša

Simbol  na proizvodu ili na njegovoj ambalaži označuje da se s tim proizvodom ne smije postupiti kao s otpadom iz domaćinstva. Umjesto toga treba biti uručen prikladnim sabirnim točkama za recikliranje elektroničkih i električkih aparata. Ispravnim odvoženjem ovog proizvoda spriječit ćete potencijalne negativne posljedice na okoliš i zdravlje ljudi, koje bi inače mogli ugroziti odgovarajućim rukovanjem otpada ovog proizvoda. Za detaljnije informacije o recikliranju ovog proizvoda molimo Vas da kontaktirate Vaš lokalni gradski ured, uslugu za odvoženje otpada iz domaćinstva ili trgovinu u kojoj ste kupili proizvod.

### Savjeti za zaštitu okoliša

- U sušilici rublje postaje pahuljasto i mekano. Omekšivači tkanina stoga prilikom pranja nisu potrebni.
- Vaša će sušilica raditi uz najveću uštedu ako:
  - uvijek ostavite slobodne otvore za ventilaciju na dnu sušilice;
  - koristite količine rublja navedene u pregledu programa;

- osigurajte dobru prozračnost u prostoriji gdje je uređaj postavljen;
- čistite mikrofilter i sitno cjedilo nakon svakog ciklusa sušenja;
- dobro centrifugirajte rublje prije sušenja.



Potrošnja električne energije ovisi o brzini centrifugiranja postavljenoj na perilici rublja. Viša brzina centrifugiranja - manja potrošnja električne energije.

### Informacije za zaštitu okoliša

Materijal ambalaže ne zagađuje okoliš i može se reciklirati. Plastični sastavni dijelovi pakovanja označeni su simbolima, npr. >PE<, >PS<, itd. Molimo zbrinite materijale u odgovarajuće spremnike kod lokalnog gradskog deponija.



**Upozorenje** Kada jedinica više nije u uporabi:

- izvadite utikač iz utičnice.
- Prerežite električni kabel i zbrinite ga zajedno s utikačem.
- Onesposobite bravu na vratima. To spriječava da se djeca zaključaju u perilici dovodeći u opasnost svoje živote.

## Postavljanje

### Pozicioniranje uređaja

- Radi praktičnosti preporučujemo postavljanje uređaja blizu perilice rublja.
- Sušilicu treba postaviti na čistom mjestu na kojem se ne nakuplja prašina.
- Zrak mora slobodno kružiti oko uređaja. Nemojte zaprječivati prednju ventilacijsku rešetku ili rešetke za dovod zraka na stražnjoj strani uređaja.
- Smjestite sušilicu na čvrstu i ravnu površinu kako bi se vibracije i buka prilikom rada svele na najmanju moguću mjeru.
- Nakon što ste je postavili u konačni položaj, libelom provjerite je li sušilica u ravnini. Ako nije, podižite i spuštajte nožice dok ne bude postavljena ravno.
- Nožice se ne smiju skidati. Nemojte ograničavati slobodan prostor sagovima s dugim dlakama, drvenim trakama ili slično. To bi moglo izazvati porast topline, što će utjecati na rad uređaja.

- Vrući zrak koji proizvodi sušilica može dostići temperature do 60°C. Uređaj se ne smije postavljati na podovima koji nisu otporni na visoke temperature.
- Kada sušilica radi, temperatura u prostoriji ne smije biti niža od +5°C i viša od +35°C, inače može utjecati na rad uređaja.
- Ako je potrebno pomaknuti uređaj, on se mora transportirati u okomitom položaju.
- Uređaj se ne smije instalirati iza vrata koja se zaključavaju, kliznih vrata ili vrata s okovom sa suprotne strane tako da ona smetaju potpuno otvaranje vrata.

### Uklanjanje sigurnosne transportne ambalaže



**Pozor**

Prije uporabe treba ukloniti svu ambalažu.

### Važno

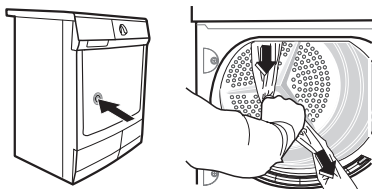

1. Otvorite vrata.
2. Skinite ljepljive trake s unutrašnje strane perilice na vrhu bubnja.
3. Iz perilice izvadite crijevo od folije i polistirenske jastučice.

### Električni priključak

Informacije o potrebnoj voltaži električne mreže, struji i osiguračima navode se na natpisnoj pločici. Natpisna pločica nalazi se porred otvora za punjenje rubljem (vidi poglavlje "Opis proizvoda").

**Spojite uređaj na utičnicu s uzemljenjem, u skladu s propisima na snazi o spajanju na struju.**

**⚠ Upozorenje Proizvođač otklanja bilo kakvu odgovornost za štetu ili povrede do kojih je došlo uslijed nepoštivanja gore navedenih mjera sigurnosti. Ako je potrebno zamijeniti električni kabel, to mora izvršiti naš servisni centar.**

**⚠ Upozorenje Nakon postavljanja uređaja električni kabel mora biti dostupan.**

### Okretanje smjera vrata

Radi jednostavnijeg punjenja i vađenja rublja vrata se mogu okrenuti.

**⚠ Upozorenje** Vrata može okrenuti samo ovlašteni serviser.

Obratite se najbližem ovlaštenom servisu. Tehničar će okrenuti vrata na vaš trošak.

### Specijalni pribor

#### • komplet za okomito postavljanje

**i** Dostupan u najbližem ovlaštenom servisu ili ovlaštenoj trgovini

Te se komplete za postavljanje može koristiti za postavljanje sušilice iznad perilice rublja (širine 60 cm, s punjenjem sprijeda), radi uštede prostora. Automatska perilica rublja nalazi se dole, a sušilica na njoj. Pažljivo pročitajte upute isporučene s kompletom.

#### • komplet za izbacivanje kondenzata

**i** Dostupan u najbližem ovlaštenom servisu ili ovlaštenoj trgovini

Komplet za spajanje za direktno izbacivanje kondenzata u umivaonik, sifon, odvod i sl. Spremnik za kondenzat se tada ne mora više prazniti, mora međutim uvijek ostati na svom mjestu u uređaju.

Pažljivo pročitajte upute isporučene s kompletom.

#### • postolje s ladicom

**i** Dostupan u najbližem ovlaštenom servisu ili ovlaštenoj trgovini

Za namještanje sušilice na optimalnoj visini uz mogućnost dodatnog prostora za spremanje (npr. rublja).

Pažljivo pročitajte upute isporučene s kompletom.

## Opis proizvoda

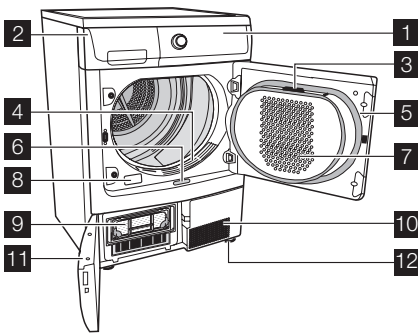

1 Upravljačka ploča

## Upravljačka ploča

### Upravljačka ploča

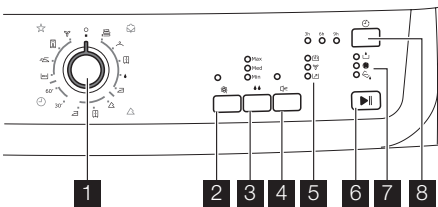

1 Programator i prekidač ○ (OFF - isključeno)

2 Tipka **Delicate (osjetljivo)**

3 Tipka **Dryness (stupanj sušenja)**

4 Tipka **Buzzer (zujalica)**

5 Indikatori faze sušenja.

6 Tipka **Start/Pause (start/pauza)**

7 Lampice upozorenja: ⇒ čišćenje kondenzatora, 🌐 čišćenje filtera za hvatanje dlačica, 🚰 pun spremnik vode

8 Tipka **Delay (odgoda početka)** i indikatori odgode početka.

### Simboli

simbol	značenje
	Cottons (pamuk)
	Synthetics (sintetika) / Synthetics (sintetika) Extra (extra suho)
	Time (vrijeme)

- 2 Spremnik za vodu
- 3 Filteri za sitne dlačice
- 4 Filteri za dlačice
- 5 Vrata za punjenje rubljem (s mogućnošću okretanja)
- 6 Tipka za otvaranje vrata postolja
- 7 Filteri za hvatanje dlačica
- 8 Natpisna ploča
- 9 Kondenzator
- 10 Ventilacijska rešetka
- 11 Vrata na postolju
- 12 Podesive nožice

simbol	značenje
	Special (specijalno)
	Extra (extra suho)
	Strong (vrlo suho)
	Cupboard (normalno suho)
	Damp (polu suho)
	Iron (suho za glačanje)
<b>30' 60'</b>	vrijeme ciklusa sušenja (u minutama)
	Mix (miješano)
	Easy (lakše glačanje)
	Jeans (jeans)
	Cooling (hlađenje)
	"O" (isključ.)
	Delicate (osjetljivo)
<b>Min Med Max</b>	razina sušenja: minimalna; srednja; maksimalna;
	Buzzer (zujalica)
	faza sušenja
	kraj ciklusa
	čišćenje kondenzatora
	čišćenje filtera za dlačice
	pun spremnik za vodu

simbol	značenje
	Delay (odgoda početka)





































simbol	značenje
<b>3 h 6 h 9 h</b>	broj sati odgode početka



















## Prije prvog korištenja

Kako bi uklonili sve moguće ostatke nastale tijekom proizvodnje, obrišite bubanj sušilice vlažnom krpom ili obavite kratki ciklus su-

šenja (otp. 30 min), s vlažnim krpama u uređaju.

## Tablica programa

Program	maks. količina rublja <sup>1)</sup>	Primjena/svojstva	Opcije	Etiket a za održavanje
 <b>Cottons (pamuk)</b>				
 <b>Extra (extra suho)</b>	7 kg	Temeljito sušenje debelih i dvoslojnih tkanina, npr. komadi od frotir materijala, ogrtači.	sve	 
 <b>Strong (vrlo suho)</b>	7 kg	Temeljito sušenje debelih tkanina, npr. komadi od frotira, ručnici.	sve	 
 <b>Cup-board (normalno suho)</b>	7 kg	Temeljito sušenje tkanina jednakomjerne debljine, npr. komada od frotir-materijala, pletenih tkanina, ručnika.	sve	 
 <b>Damp (polu suho)</b>	7 kg	Za tanke komade od tkanine koje treba glačati, npr. pletene stvari, pamučne košulje.	sve	 
 <b>Iron (suho za glačanje)</b>	7 kg	Za tanke tkanine koje se glačaju, npr. pletene stvari, pamučne košulje.	sve	 
 <b>Synthetics (sintetika)</b>				
 <b>Extra (extra suho)</b>	3 kg	Temeljito sušenje debelih ili višeslojnih tkanina, npr. puloveri, posteljina, stolno rublje.	sve	  
 <b>Cup-board (normalno suho)</b>	3 kg	Za tanke tkanine koje se ne glačaju, npr. sintetičke košulje, stolno rublje, čarape, donje rublje s kito-vom kosti ili žicom.	sve	  
 <b>Iron (suho za glačanje)</b>	3 kg	Za tanke tkanine koje se glačaju, npr. pletene stvari, pamučne košulje.	sve	  
 <b>Time (vrijeme)</b>				
<b>30'</b>	1 kg	Za pojedinačne komade odjeće ili manje količine rublja.	sve osim Dry-ness (stupanj sušenja)	  
<b>60'</b>	3 kg	Za pojedinačne komade odjeće ili manje količine rublja.	sve osim Dry-ness (stupanj sušenja)	  



Program	maks. količina rublja <sup>1)</sup>	Primjena/svojstva	Opcije	Etiketa za održavanje
<b>☆ Special (specijalno)</b>				
 <b>Mix (miješano)</b>	3 kg	Za sušenje pamučnih i sintetičkih tkanina, koristi nisku temperaturu.	sve;  Delicate (osjetljivo) <sup>2)</sup>	  
 <b>Easy (lakše glačanje)</b>	1 kg (ili 5 košulja)	Poseban program s mehanizmom protiv gužvanja za tkanine koje se jednostavno održavaju, npr. košulje i bluze; za što lakše glačanje. Rezultati ovise o vrsti i obradi tkanine. Stavite tkanine u sušilicu odmah nakon centrifugiranja; nakon sušenja odmah izvadite tkanine i stavite ih na vješalice.	sve osim Dryness (stupanj sušenja)	  
 <b>Jeans (jeans)</b>	7 kg	Za rublje za slobodno vrijeme, kao što su traper, majice i sl. od materijala različite debljine (npr. na okovratniku, manžetama i na šavovima).	sve	  
 <b>Cooling (hlađenje)</b>	1 kg	Za osvježavanje ili blago čišćenje tkanina komercijalnim sredstvima za kemijsko čišćenje. (koristite samo proizvode koji su deklarirani kao prikladni za sušenje; pažljivo pročitajte upute isporučene s kompletom)	 Buzzer (zujalica)	  





1) maksimalna težina suhe odjeće

2) postavljeno kao zadana postavka

## Svakodnevna uporaba



### Razvrstavanje rublja

- Razvrstavanje prema vrsti tkanine:
  - Pamuk/lan za programe u programskoj skupini  Cottons (pamuk).
  - Mješavine i sintetika za programe u skupini  Synthetics (sintetika).
- Razvrstavanje prema etiketi za održavanje: Etiketa za održavanje znači:

	Sušenje u sušilici je u principu moguće
	Sušenje na uobičajenoj temperaturi
	Sušenje na smanjenoj temperaturi
	Sušenje u sušilici <b>nije</b> moguće

**Važno** U uređaj nemojte stavljati mokro rublje na čijoj etiketi za održavanje nije navedeno da je prikladno za sušenje u sušilici. Uređaj se može koristiti za sve mokro rublje s oznakom da je prikladno za sušenje u sušilici.

- Nemojte sušiti nove, obojene tkanine s rubljem svijetlih boja. Boje tekstila mogle bi izbljedjeti.

- Pamučni jersey i tkane artikle nemojte sušiti pomoću programa  Extra (extra suho). Rublje bi se moglo skupiti!
- Vunu i slične tkanine možete sušiti pomoću programa  Wool care (njega vune).

### Priprema rublja

- Da biste izbjegli zapletanje rublja: zatvorite patent-zatvarače, zakopčajte navlake za poplune i zavežite slobodne trake i vrpce (npr. kecelje).
- Ispraznite džepove. Skinite metalne predmete (spajalice za papir, sigurnosne igle i sl.).
- Komade od dvoslojnog materijala preokrenite na drugu stranu (npr. na jaknama koje imaju pamučnu podstavu, pamučni sloj mora biti izvana). Takve će se tkanine na taj način bolje osušiti.

**Važno** Nemojte previše napuniti uređaj. Poštujte ograničenje punjenja od **7 kg**.

## Uključivanje uređaja

Okrenite programator na bilo koji program. Sušilica se uključuje.

## Rad

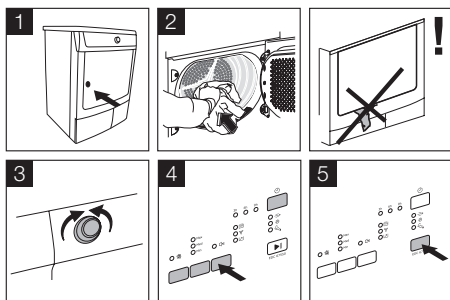

## Opcije sušenja

Delicate (osjetljivo)

blago sušenje osjetljivih tkanina na manjoj temperaturi (npr. akrilik, viskoza) koje na etiketi imaju oznaku:

Dryness (stupanj sušenja)

povećava suhoću osušenog rublja ovisno o odabranom stupnju:

- **Max** - maksimalno
- **Med** - srednje
- **Min** - minimalno

ta opcija pomaže u postizanju zadovoljavajućih rezultata sušenja (kod nekih programa nije aktivno)

Buzzer (zujalica)

zvučna potvrda:

- kraja ciklusa
- početka i kraja faze protiv gužvanja
- prekida ciklusa
- pogreške

Delay (odgoda početka)

omogućuje odgodu početka programa sušenja: **3** ili **6** ili **9** sati

1. odaberite program sušenja i dodatne funkcije
2. pritisnite tipku Delay (odgoda početka) dok se ne prikaže željena odgoda početka
3. za aktiviranje tajmera odgode pritisnite tipku Start/Pause (start/pauza)

## Pokretanje programa

Pritisnite tipku Start/Pause (start/pauza).

## Promjena programa

Za promjenu programa koji ste pogreškom odabrali i već je započeo najprije okrenite programator na isključeno i zatim ponovo postavite program.

## Ciklus sušenja je dovršen / vađenje rublja

Nakon dovršetka ciklusa sušenja uključuje se LED indikator kraj ciklusa, kao i indikatori upozorenja: čišćenje filtera za hvatanje dlačica i pun spremnik vode. Ako je pritisnuta tipka Buzzer (zujalica), isprekidano se čuje zvučni signal u trajanju od približno jedne minute. Izvadite rublje:

1. Otvorite vrata.
2. Uklonite vidljive dlačice iz filtera za dlačice. To ćete najbolje učiniti vlažnom rukom. (vidi poglavlje: Čišćenje i održavanje)
3. Izvadite rublje.
4. Okrenite programator na isključeno.

## Važno nakon svakog ciklusa sušenja:

- očistite filter za dlačice
- ispraznite spremnik za vodu (vidi poglavlje: Čišćenje i održavanje)
- 5. Zatvorite vrata.

Nakon ciklusa sušenja automatski slijedi faza protiv gužvanja koja traje oko 30 minuta. Tijekom ove faze bubanj se okreće u intervalima kako bi se rublje zaštitilo od gužvanja. Rublje se može izvaditi u bilo kojem trenutku tijekom faze protiv gužvanja.

## Čišćenje i održavanje

### Čišćenje filtera za dlačice

Filteri sakupljaju sve dlačice koje se sakupljaju tijekom sušenja. Kako bi se osigurao savršen rad sušilice, filteri za dlačice (i fini filteri) moraju se očistiti nakon svakog ciklusa sušenja.

**!** **Pozor** Nikada nemojte koristiti sušilicu bez filtera za dlačice ili s oštećenim ili začepljenim filterima.

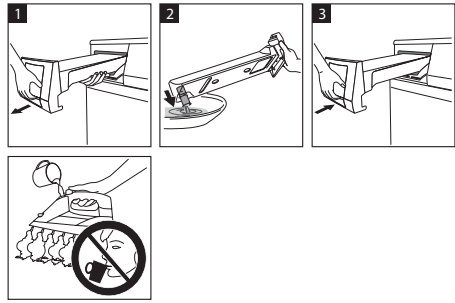
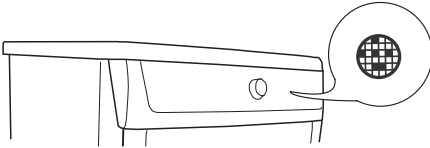

**!** **Upozorenje** Kondenzirana voda nije prikladna za piće ili za pripremanje jela.

**i** Ako je došlo do prekida programa zato što je spremnik za vodu pun: Pritisnite tipku Start/Pause (start/pauza) za nastavak ciklusa sušenja.

### Čišćenje kondenzatora

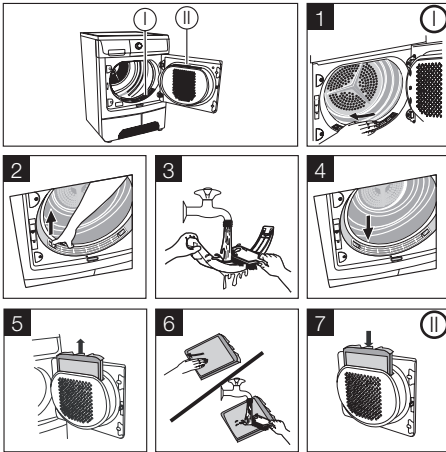
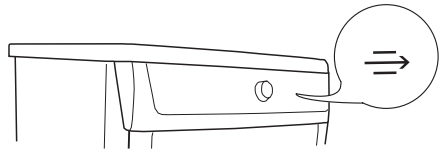

### Važno

- Nikada nemojte puštati sušilicu u rad bez kondenzatora.
- Začepljen kondenzator izaziva višu potrošnju energije (dulji ciklus sušenja) i oštećenja sušilice.
- Nemojte koristiti oštre predmete za čišćenje.

### Čišćenje brtve na vratima

Obrišite brtvu na vratima vlažnom krpom odmah nakon dovršetka ciklusa sušenja.

### Pražnjenje spremnika za vodu

Ispraznite spremnik za vodu nakon svakog ciklusa sušenja.

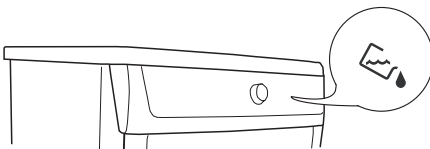

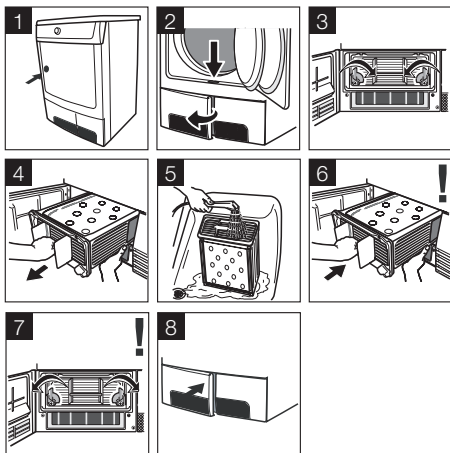

**i** Kamenac u vodi ili sredstva za čišćenje mogu stvoriti jedva vidljivu naslagu u unutrašnjosti bubnja. Stupanj sušenja rublja tada više nije pravilno registriran. Rublje je vlažnije nego što ste očekivali kada ga vadite iz uređaja.

Koristite standardno sredstvo za čišćenje domaćinstva (npr. sredstvo na bazi octa) za brisanje unutrašnjosti bubnja i rebra bubnja.

### Očistite upravljačku ploču i kućište

**⚠ Pozor** Oprez! Nemojte koristiti sredstva za čišćenje namještaja ili agresivna sredstva za čišćenje za čišćenje uređaja.

Vlažnom krpom obrišite upravljačku ploču i kućište.

### Čišćenje bubnja

**⚠ Pozor** Oprez! Nemojte koristiti abrazivna sredstva ili čeličnu vunu za čišćenje bubnja.

### Što učiniti ako...

#### Problemi koje možete sami riješiti

Problem <sup>1)</sup>	Mogući uzrok	Rješenje
Sušilica ne radi.	Sušilica nije priključena na napajanje.	Utaknite utikač u utičnicu. Provjerite osigurač na ploči s osiguračima (kućna instalacija).
	Vrata za punjenje su otvorena.	Zatvorite vrata.
	Tipka Start/Pause (start/pauza) nije pritisnuta.	Pritisnite tipku Start/Pause (start/pauza).
Nezadovoljavajući ishod sušenja.	Nije postavljen odgovarajući program.	Postavite odgovarajući program. <sup>2)</sup>
	Začepljen filter za dlačice.	Očistite filter za dlačice. <sup>3)</sup>
	Začepljen je izmjenjivač topline.	Očistite izmjenjivač topline. <sup>3)</sup>
	Premašena je maksimalna težina punjenja.	Poštujte maks. količinu.
	Pokrivena je ventilacijska rešetka.	Otkrijte ventilacijsku rešetku na donjem dijelu.
	Ostaci u bubnju.	Očistite bubanj iznutra.
Voda je pretvrda.	Postavite odgovarajuću tvrdoću vode <sup>4)</sup> .	
Vrata za punjenje rubljem se ne zatvaraju.	Filter nije na odgovarajućem mjestu.	Postavite fini filter i/ili utaknite grubi filter na mjesto.

<b>Err</b> ( Pogreška ) na LCD zaslonu. <sup>5)</sup>	Pokušajte promijeniti parametre nakon početka programa.	Isključite i ponovo uključite sušilicu. Postavite potrebne parametre.
Nema svjetla u bubnju.	Programator u položaju "O" (isključ.).	Okrenite ga na Extra (extra suho) (ako postoji) ili neki drugi program.
	Neispravna žarulja.	Zamijenite žarulju (vidi slijedeći dio).
Na LCD zaslonu vrijeme se ne-normalno odbrojava <sup>5)</sup>	Vrijeme do kraja izračunava se na osnovi: vrste, količine i vlažnosti rublja.	Automatski postupak; uređaj nije neispravan.
Program nije aktivan	Spremnik za vodu je pun.	Spremnik za vodu je prazan <sup>3)</sup> , pritisnite tipku Start/Pause (start/pauza).
Ciklus sušenja je prekratak	Mala količina rublja / Rublje je presuho za odabrani program.	Odaberite vremenski određen program ili višu razinu sušenja (npr. Extra (extra suho)).
Ciklus sušenja je predug <sup>6)</sup>	Začepljen filter za dlačice.	Očistite filter za dlačice.
	Prevelika količina rublja.	Poštujte maks. količinu.
	Nedovoljno centrifugirano rublje.	Dobro iscentrifugirajte rublje.
	Jako visoka temperatura u prostoriji - nije pogreška uređaja.	AKo je moguće, snizite temperaturu u prostoriji.

1) U slučaju da se na LCD zaslonu pojavi poruka o pogrešci (npr. **E51** - samo sušilice s LCD zaslonom): Isključite i ponovo uključite uređaj. Postavite program. Pritisnite tipku Start/Pause (start/pauza). Ne radi? - obavijestite lokalni servis i navedite šifru pogreške.

2) slijedite preporuke za program - vidi poglavlje *Pregled programa*

3) vidi poglavlje *Njega i čišćenje*

4) vidi poglavlje *Postavke stroja*

5) samo sušilice s LCD zaslonom

6) Napomena: Nakon približno 5 sati ciklus sušenja automatski završava (vidi poglavlje *Dovršetak ciklusa sušenja*).

## Tehnički podaci



Parametar	Vrijednost
Visina x širina x dubina	85 x 60 x 58 cm
Zapremina bubnja	108 l
Dubina s otvorenim vratima za punjenje	109 cm
Visina se može podesiti za	1,5 cm
Težina na prazno	pribl. 40 kg
Količina rublja (ovisno o programu) <sup>1)</sup>	maks. <b>7</b> kg
Električni napon	230 V
Potreban osigurač	10 A
Ukupna utrošena snaga	2.350 W
Klasa energetske učinkovitosti	<b>B</b>

Parametar	Vrijednost
Potrošnja električne energije (7 kg pamuka, prethodno centrifugirano na 1.000 o/min) <sup>2)</sup>	<b>3.92 kWh</b>
Prosječna godišnja potrošnja električne energije	284,1 kWh
Uporaba	Temperatura
Dozvoljena temperatura okoline	+ 5 °C do + 35 °C

#### Podaci o potrošnji

Vrijednosti potrošnje utvrđene su u standardnim uvjetima. Pri uporabi uređaja u kućanstvu može doći do odstupanja.





Program	Potrošnja električne energije u kWh / prosječno vrijeme sušenja u min.
Cottons Cupboard (normalno suh pamuk) <sup>3)</sup>	<b>3,92 / 125</b> (7 kg rublja, prethodno centrifugirano na 1.000 o/min) <b>3,75</b> (7 kg rublja, prethodno centrifugirano na 1.200 o/min) <b>3,60</b> (7 kg rublja, prethodno centrifugirano na 1.400 o/min) <b>3,20</b> (7 kg rublja, prethodno centrifugirano na 1.800 o/min)
Cottons Iron (pamuk za glačanje) <sup>3)</sup>	<b>3,34 / 107</b> (7 kg rublja, prethodno centrifugirano na 1.000 o/min)
Synthetics Cupboard (normalno suha sintetika) <sup>3)</sup>	<b>1,33 / 48</b> (3 kg rublja, prethodno centrifugirano na 1.200 o/min)

1) Različiti podaci o količini rublja mogu biti potrebni u nekim državama kao rezultat drukčijih metoda mjerenja.

2) u skladu s EN 61121

3) Savjeti za ustanove za testiranje: ciklus se mora testirati u skladu s EN 61121

## Postavke uređaja

Postavka	Primjena
<b>Alarm stalno uključen/isključen</b>	Zadana postavka alarma je isključeno. Za uključivanje/isključivanje stalnog alarma: 1. Okrenite programator na bilo koji program. 2. Istovremeno pritisnite tipke  Delicate (osjetljivo) i Dryness (stupanj sušenja) i zadržite ih pribl. 5 sekundi.
<b>Tvrdoća vode</b> <sup>1)</sup>	1. Okrenite programator na bilo koji program. 2. Istovremeno pritisnite tipke Dryness (stupanj sušenja) i Start/Pause (start/pauza) te zadržite pribl. 5 sekundi. 3. Pritisnite tipku Start/Pause (start/pauza) dok ne postavite željeni stupanj:  - uključen LED indikator - niska provodnost <300 µS/cm  - uključen LED indikator - srednja provodnost 300-600 µS/cm  - uključen LED indikator - visoka provodnost >600 µS/cm 4. Da biste memorirali postavku, istovremeno pritisnite tipke Dryness (stupanj sušenja) i Start/Pause (start/pauza) ili okrenite regulator na  isključeno

1) Voda sadrži promjenljivu količinu kamenca i mineralnih soli čija količina varira prema zemljopisnom području te se stoga razlikuju i vrijednosti provodnosti. Velika odstupanja u provodnosti vode u odnosu na tvorničke postavke mogu neznatno utjecati na preostalu vlagu u rublju na kraju ciklusa. Vaša vam sušilica omogućuje reguliranje osjetljivosti senzora sušenja prema vrijednostima provodnosti vode.

## Servisiranje

U slučaju tehničkih pogrešaka, najprije provjerite možete li sami otkloniti problem uz pomoć uputa za rad - vidi poglavlje *Što učiniti ako....*

Ako ne možete sami riješiti problem, obratite se našem servisnom centru ili našem ovlaštenom servisnom partneru.

Kako bismo vam odmah mogli pomoći, potrebne su nam slijedeće informacije:

- Opis modela
- Broj proizvoda (PNC)
- Serijski broj (nalazi se na nazivnoj pločici na proizvodu - informacije o tome potražite u poglavlju *Opis proizvoda* )

- Vrsta pogreške

- Eventualnu poruku o pogrešci koja je prikazana na uređaju

Kako bi vam ti podaci bili uvijek nadohvat ruke, preporučujemo da ih zapišete ovdje:

Opis modela:	.....
PNC:	.....
Serijski broj:	.....

## Electrolux. Thinking of you.

Aby dowiedzieć się więcej o naszej filozofii, odwiedź naszą stronę internetową [www.electrolux.com](http://www.electrolux.com)

## Spis treści

Ważne informacje dotyczące bezpieczeństwa	40	Tabela programów	45
Środowisko	42	Codzienna eksploatacja	47
Instalacja	43	Czyszczenie i konserwacja	48
Opis urządzenia	44	Co zrobić, gdy ...	49
Panel sterowania	44	Dane techniczne	51
Przed pierwszym użyciem	45	Ustawienia urządzenia	52
		Serwis	53



Może ulec zmianie bez powiadomienia

## Ważne informacje dotyczące bezpieczeństwa

**Ważne! Ze względu na bezpieczeństwo użytkownika oraz w celu zapewnienia prawidłowej eksploatacji, przed instalacją i pierwszym użyciem urządzenia należy uważnie przeczytać niniejszą instrukcję obsługi wraz z wskazówkami i ostrzeżeniami. Wszyscy użytkownicy urządzenia powinni poznać zasady bezpiecznej obsługi. Pozwoli to uniknąć niepotrzebnych pomyłek i wypadków. Prosimy o zachowanie instrukcji obsługi przez cały czas używania urządzenia oraz przekazanie jej, w razie odstąpienia lub sprzedaży urządzenia, kolejnemu użytkownikowi.**



- Przed pierwszym użyciem urządzenia należy przeczytać instrukcję obsługi.

**Ogólne zasady bezpieczeństwa**

- Ze względów bezpieczeństwa zabrania się dokonywania jakichkolwiek modyfikacji lub zmian konstrukcyjnych w urządzeniu.
- Niniejsze urządzenie nie jest przeznaczone do użytku przez osoby (w tym dzieci) o ograniczonych zdolnościach fizycznych, sensorycznych czy umysłowych, a także nieposiadające wiedzy lub doświadczenia w użytkowaniu tego typu urządzeń, chyba, że będą one nadzorowane lub zostaną poinstruowane na temat korzystania z tego urządzenia przez osobę odpowiedzialną za ich bezpieczeństwo.
- Należy upewnić się, że małe dzieci lub zwierzęta domowe nie weszły do bębna.

W tym celu należy przed użyciem urządzenia sprawdzić zawartość bębna.

- Monety, agrafki, gwoździe, śrubki, kamienie lub inne twarde lub ostre przedmioty mogą spowodować znaczne uszkodzenie i nie wolno ich wkładać do urządzenia.
- Aby nie dopuścić do pożaru spowodowanego przez nadmierne wysuszenie, w urządzeniu nie wolno suszyć następujących rzeczy: Poduszek, kołder, itp. (rzeczy te akumulują ciepło).
- Przedmioty takie jak gumowa pianka (pianka lateksowa), czepki prysznicowe, tkaniny wodoodporne, ubrania powlekane gumą i ubrania lub poduszki zawierające piankę gumową nie mogą być suszone w suszarce.
- Po zakończeniu suszenia, a przed czyszczeniem lub konserwacją, należy odłączyć urządzenie od źródła zasilania.
- W żadnym wypadku nie wolno podejmować samodzielnych prób naprawy. Naprawy wykonywane przez osoby niedoświadczone mogą spowodować obrażenia lub wadliwe działanie urządzenia. Należy skontaktować się z lokalnym autoryzowanym serwisem. Należy zawsze domagać się użycia oryginalnych części zamiennych.
- Rzeczy zabrudzone substancjami takimi jak: olej, aceton, ropa, nafta, odplamiacze, terpentyna, wosk i środki do usuwania wosku, należy, przed suszeniem w suszarce bębnowej, wyprać w gorącej wodzie z dodatkową ilością detergentu.

- **Niebezpieczeństwo eksplozji:** Nie wolno suszyć w suszarce rzeczy, które zostały zabrudzone środkami łatwopalnymi (ropa, spirytus, płyn do czyszczenia chemicznego itp.). Ponieważ są to substancje lotne, mogą one spowodować wybuch. W suszarce można suszyć jedynie rzeczy wyprane w wodzie.
- **Ryzyko pożaru:** rzeczy, które zostały zabrudzone lub nasączone olejem roślinnym lub kuchennym stanowią potencjalne zagrożenie pożarowe. Nie wolno ich wkładać do suszarki.
- Jeśli pranie zostało przeprowadzone z użyciem odplamiacza, wówczas należy wykonać dodatkowy cykl płukania przed rozpoczęciem suszenia w suszarce.
- Należy się upewnić, czy przez przypadek nie pozostawiono zapalniczek lub zapalek w kieszeniach ubrań, które mają zostać wysuszone w suszarce

### **Ostrzeżenie!**

- **Nie należy zatrzymywać suszarki przed końcem cyklu suszenia, jeśli nie można natychmiast wyjąć wszystkich rzeczy z suszarki i rozłożyć ich, aby ciepło mogło się rozproszyć. Ryzyko pożaru!**
- **Nie wolno pozwolić na gromadzenie się fragmentów włókien wokół suszarki bębnowej.**
- **Ryzyko porażenia prądem!** Nie wolno polewać urządzenia wodą.
- Ostatnia część cyklu suszenia jest przeprowadzana bez nagrzewania (cykl studzenia), aby rzeczy były schłodzone do temperatury, która ich nie uszkodzi.
- Nie używać suszarki, jeśli do czyszczenia stosowano przemysłowe środki chemiczne.
- Upewnić się, że miejsce instalacji jest odpowiednio wentylowane, aby zapobiec cofaniu się do pomieszczenia spalin z urządzeń zasilanych materiałami opałowymi lub z kominka.

### **Instalacja**

- Urządzenie jest ciężkie. Należy zachować ostrożność przy jego przenoszeniu.
- Podczas wypakowywania urządzenia należy sprawdzić, czy nie zostało uszkodzone. W przypadku wątpliwości, nie urucha-

nić urządzenia, lecz skontaktować się z serwisem.

- Przed użyciem należy usunąć wszystkie elementy opakowania. W przeciwnym wypadku może dojść do poważnego uszkodzenia urządzenia i ubrań. Patrz odpowiedni rozdział w instrukcji obsługi.
- Wszelkie prace elektryczne związane z instalacją urządzenia powinny być przeprowadzone przez uprawnionego elektryka lub inną kompetentną osobę.
- Jeśli urządzenie zostanie postawione na miękkiej wykładzinie, należy za pomocą nóżek wyregulować wysokość w taki sposób, aby zapewnić swobodną cyrkulację powietrza pod urządzeniem.
- Po zainstalowaniu urządzenia należy sprawdzić, czy nie przyciska ono lub nie stoi na przewodzie zasilającym.
- Jeśli suszarka zostanie umieszczona na pralce, obowiązkowo należy zastosować zestaw łączący (dodatkowe akcesoria).

### **Eksploatacja**

- Urządzenie jest przeznaczone do użytku w gospodarstwie domowym. Nie wolno go używać do celów innych niż te, do których zostało ono przeznaczone.
- Suszyć można jedynie materiały nadające się do suszenia w suszarce. Przestrzegać zaleceń producenta odzieży umieszczonych na metkach.
- W suszarce nie wolno suszyć rzeczy, które nie zostały wyprane.
- Urządzenia nie należy przeladowywać. Patrz odpowiedni rozdział w instrukcji obsługi.
- Bielizna, z której kapie woda, nie powinna być wkładana do suszarki.
- Ubrania, które miały kontakt z lotnymi pochodnymi ropy naftowej nie powinny być suszone w suszarce. W przypadku użycia lotnych płynów do czyszczenia należy usunąć je z ubrania przed włożeniem do urządzenia.
- Nigdy nie wyciągać wtyczki z gniazdka ciągnąc za przewód; należy zawsze chwycić za samą wtyczkę.
- Nigdy nie należy używać suszarki z uszkodzonym przewodem zasilającym lub gdy panel sterowania, blat czy podstawa są uszkodzone w taki sposób, że dostępne jest wnętrze suszarki.

- Zmiękczacze i podobne produkty mogą być stosowane wyłącznie zgodnie z zaleceniami ich producentów.
- **Ostrożnie - gorąca powierzchnia** : Nie wolno dotykać klosza oświetlenia wewnętrznego, gdy jest ono włączone. (Dotyczy tylko suszarek z wewnętrznym oświetleniem bębna)

### Bezpieczeństwo dzieci

- Niniejsze urządzenie nie jest przeznaczone do obsługi przez małe dzieci lub osoby niesamodzielne bez nadzoru.
- Dzieci często nie rozumieją zagrożeń związanych z urządzeniami elektrycznymi.

## Środowisko

Symbol  na produkcie lub na opakowaniu oznacza, że tego produktu nie wolno traktować tak, jak innych odpadów domowych. Należy oddać go do właściwego punktu skupu surowców wtórnych zajmującego się złomowanym sprzętem elektrycznym i elektronicznym. Właściwa utylizacja i złomowanie pomaga w eliminacji niekorzystnego wpływu złomowanych produktów na środowisko naturalne oraz zdrowie. Aby uzyskać szczegółowe dane dotyczące możliwości recyklingu niniejszego urządzenia, należy skontaktować się z lokalnym urzędem miasta, służbami oczyszczania miasta lub sklepem, w którym produkt został zakupiony.

### Wskazówki dotyczące ochrony środowiska

- W suszarce wyprana bielizna staje się puszysta i miękka. W związku z tym nie trzeba używać płynów zmiękcżających do prania.
- Suszarka będzie funkcjonować najbardziej oszczędnie, jeśli:
  - szczeliny wentylacyjne w podstawie suszarki będą zawsze odsłonięte;
  - objętość bielizny do suszenia będzie zgodna z podaną w omówieniu programu;
  - w pomieszczeniu, w którym pracuje suszarka, zapewniona jest dobra wentylacja;

Dzieci należy pilnować, aby mieć pewność, że nie bawią się urządzeniem.

- Elementy opakowania (np. folia, styropian) mogą stanowić zagrożenie dla dzieci - niebezpieczeństwo uduszenia się! Należy je przechowywać w miejscu niedostępnym dla dzieci.
- Detergenty należy przechowywać w miejscu niedostępnym dla dzieci.
- Należy pilnować, aby dzieci lub zwierzęta domowe nie wchodziły do bębna.

- mikrofiltr i filtr drobny będą czyszczone po każdym cyklu suszenia;
- przed suszeniem bielizna będzie dobrze odwirowana.



Zużycie energii zależy od prędkości wirowania ustawionej w palce. Im większa prędkość wirowania, tym mniejsze zużycie energii.

### Informacje dotyczące środowiska naturalnego

Materiały opakowaniowe są przyjazne dla środowiska i mogą być poddawane recyklingowi. Plastikowe materiały opakowaniowe są oznaczone symbolami np. >PE<, >PS<, itp. Materiały te należy umieszczać we właściwym pojemniku na odpady do recyklingu w lokalnym punkcie zbiórki odpadów.



**Ostrzeżenie!** Jeśli urządzenie nie będzie już używane:

- Wyjąć wtyczkę z gniazdka.
- Odciąć przewód zasilający i usunąć wraz z wtyczką.
- Usunąć zaczep zamka drzwi. Dzięki temu można zapobiec niebezpieczeństwu zatrzaśnięcia się dzieci wewnątrz urządzenia.

## Instalacja

### Ustawienie urządzenia

- Dla wygody użytkownika zaleca się, aby urządzenie znajdowało się blisko pralki.
- Suszarka musi być zainstalowana w miejscu czystym, gdzie nie gromadzi się brud.
- Powietrze musi mieć możliwość swobodnego obiegu wokół urządzenia. Nie należy zasłaniać przedniej kratki wentylacyjnej i wlotu powietrza z tyłu urządzenia.
- Aby ograniczyć wibracje i hałas podczas pracy suszarki, należy ją ustawić na stabilnej i poziomej powierzchni.
- Po ustawieniu urządzenia w docelowym miejscu należy sprawdzić czy suszarka jest wypoziomowana korzystając z poziomnicy. Jeśli nie, odpowiednio ją ustawić za pomocą regulowanych nóżek.
- Nie wolno odłączać nóżek. Nie należy zmniejszać prześwitu od dołu poprzez ustawianie na miękkich wykładzinach, podkładkach drewnianych lub podobnych materiałach. Mogłoby to spowodować kumulację ciepła, które może zakłócać działanie urządzenia.

### Ważne!

- Gorące powietrze emitowane przez suszarkę może osiągać temperaturę do 60°C. Z tego względu urządzenia nie można stawiać na podłodze z materiału nieodpornego na działanie wysokiej temperatury.
- Podczas pracy suszarki temperatura pomieszczenia, w którym się ona znajduje nie może być niższa niż +5°C i wyższa niż +35°C, gdyż może to mieć wpływ na wydajność urządzenia.
- W razie potrzeby przemieszczenia urządzenia, należy transportować je w pozycji pionowej.
- Nie wolno instalować urządzenia za zamkniętymi lub przesuwanymi drzwiami lub drzwiami, których zawiasy znajdują się po przeciwnej stronie w stosunku do zawiasów urządzenia, w taki sposób, że całkowite otwarcie suszarki byłoby utrudnione.

### Usuwanie zabezpieczeń przeznaczonych na czas transportu

 **Uwaga!**

Przed użyciem należy usunąć wszystkie elementy opakowania transportowego.

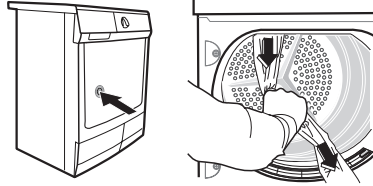

1. Otworzyć drzwi
2. Usunąć taśmy klejące z wnętrza urządzenia u góry bębna.
3. Wyjąć rękaw foliowy i polistyrenowe wypełnienia z wnętrza urządzenia.

### Podłączenie elektryczne

Informacje dotyczące zasilania, typu prądu i wymaganych bezpieczników podano na tabliczce znamionowej. Tabliczka znamionowa jest przymocowana obok otworu wsadu (patrz rozdział "Opis produktu").

**Gniazdko, do którego będzie podłączona suszarka, musi mieć uziemienie zgodne z obowiązującymi normami.**

 **Ostrzeżenie! Producent nie ponosi żadnej odpowiedzialności za uszkodzenia lub urazy wynikłe z niedostosowania się do powyższych wymogów zabezpieczeń. Ewentualnej wymiany przewodu zasilającego urządzenia można dokonać jedynie w Serwisie.**

 **Ostrzeżenie! Po zainstalowaniu urządzenia przewód zasilający musi być łatwo dostępny.**

### Zmiana kierunku otwierania drzwi

Aby ułatwić wkładanie i wyjmowanie prania, można zmienić kierunek otwierania drzwi.

 **Ostrzeżenie! Kierunek otwierania drzwi może zmienić wyłącznie monter z autoryzowanego serwisu**

Prosimy o skontaktowanie się z najbliższym autoryzowanym punktem serwisowym. Ser-

wisant wykona zmianę kierunku otwierania drzwi na Państwa koszt.

### Specjalne akcesoria

#### • łącznik między pralkę a suszarkę

**i** Dostępny w punkcie serwisowym lub w sklepach specjalistycznych

Takie zestawy do bezpośredniego montażu można wykorzystać do ustawienia suszarki i pralki (o szerokości 60 cm, ładowanej od przodu) w jednej kolumnie dla lepszego wykorzystania miejsca. Pralka znajduje się na dole a suszarka na górze. Należy uważnie przeczytać instrukcję dołączoną do zestawu.

#### • zestaw do odprowadzania skroplin

**i** Dostępny w punkcie serwisowym lub w sklepach specjalistycznych

Zestaw instalacyjny do bezpośredniego odprowadzenia skroplin do zbiornika, syfonu kanału spustowego itp. Zbiornika na skropliny nie trzeba już opróżniać ręcznie, jednak musi pozostać na miejscu w urządzeniu.

Należy uważnie przeczytać instrukcję dołączoną do zestawu.

#### • cokół z szufladą

**i** Dostępny w punkcie serwisowym lub w sklepach specjalistycznych

Do ustawienia suszarki na optymalnej wysokości i uzyskania dodatkowego miejsca na przechowywanie (np. prania).

Należy uważnie przeczytać instrukcję dołączoną do zestawu.

## Opis urządzenia

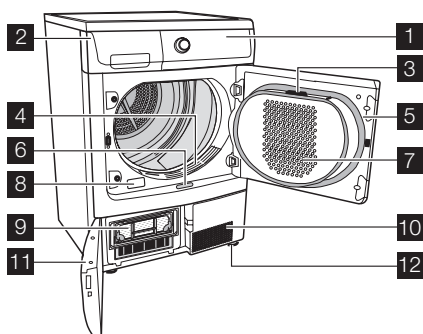

**1** Panel sterowania

- 2** Zbiornik na skropliny
- 3** Filtr drobny
- 4** Filtry zatrzymujące fragmenty włókien
- 5** Drzwi (możliwość zmiany kierunku otwierania)
- 6** Przycisk do otwierania drzwi w podstawie
- 7** Filtr zgrubny
- 8** Tabliczka znamionowa
- 9** Wymiennik ciepła
- 10** Kratka wentylacyjna
- 11** Drzwi w podstawie
- 12** Regulowane nóżki

## Panel sterowania

### Panel sterowania

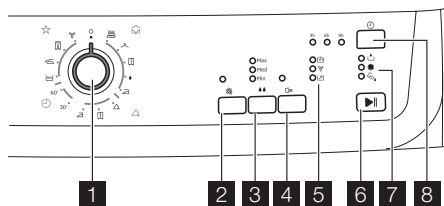

**1** Pokrętko wyboru programów i wyłącznik

**2** Przycisk **Delicate (delikatne)**

- 3** Przycisk **Dryness (dosuszenie)**
- 4** Przycisk **Buzzer (brzęczyk)**
- 5** Wskaźniki fazy suszenia
- 6** Przycisk **Start/Pause (start/pauza)**
- 7** Lampki ostrzegawcze: ⇒ *Wyczyścić wymiennik ciepła*, 🌐 *Wyczyścić filtry zatrzymujące fragmenty włókien*, 🚰 *Pełny zbiornik na skropliny*
- 8** Przycisk **Delay (opóźniony start)** i wskaźniki opóźnienia rozpoczęcia programu.

## Symbole

Symbol	Znaczenie
	Cottons (bawełna)
	Synthetics (syntetyki) / Synthetics (syntetyki) Extra (ekstra suche)
	Time (czas)
	Special (Specjalne)
	Extra (ekstra suche)
	Strong (bardzo suche)
	Cupboard (suche do szafy)
	Damp (wilgotne)
	Iron (suche do prasowania)
<b>30' 60'</b>	Czas trwania cyklu suszenia (min.)
	Mix (mieszane)
	Easy (łatwe prasowanie)

Symbol	Znaczenie
	Jeans (dżinsy)
	Cooling (schładzanie)
	"O" (wył.)
	Delicate (delikatne)
<b>Min. Śr. Maks.</b>	Stopień wysuszenia: minimalny; średni; maksymalny
	Buzzer (brzęczyk)
	Faza suszenia
	Zakończenie cyklu
	Wyczyścić wymiennik ciepła
	Wyczyścić filtry zatrzymujące fragmenty włókien
	Pełny zbiornik na skropliny
	Delay (opóźniony start)
<b>3h 6h 9h</b>	Czas opóźnienia rozpoczęcia programu



















































## Przed pierwszym użyciem

Aby usunąć wszelkie pozostałości po procesie produkcyjnym, należy przetrzeć bęben suszarki wilgotną ściereczką lub wykonać

krótki cykl suszenia (ok. 30 min.) z umieszczonymi w środku wilgotnymi ściereczkami.

## Tabela programów

Program	Maksymalny wsad <sup>1)</sup>	Zastosowanie/właściwości	Opcje	Oznaczenie na metce
<b>Cottons (bawełna)</b>				
<b>Extra (ekstra suche)</b>	7 kg	Dokładne suszenie grubych lub wielowarstwowych tkanin, np. ręczniki frotte, płaszcze kąpielowe.	Wszystkie	
<b>Strong (bardzo suche)</b>	7 kg	Dokładne suszenie grubych tkanin, np. ręczniki frotte, ręczniki.	Wszystkie	
<b>Cupboard (suche do szafy)</b>	7 kg	Dokładne suszenie tkanin o jednakowej grubości, np. ręczniki frotte, dzianina, ściereczki.	Wszystkie	
<b>Damp (wilgotne)</b>	7 kg	Dla cienkich tkanin, które będą prasowane, np. dzianiny, koszule bawełniane.	Wszystkie	



Program	Maksymalny wsad <sup>1)</sup>	Zastosowanie/właściwości	Opcje	Oznaczenie na metce
 Iron (suche do prasowania)	7 kg	Dla cienkich tkanin, które będą prasowane, np. dzianiny, koszule bawełniane.	Wszystkie	 
 Synthetics (syntetyki)				
 Extra (ekstra suche)	3 kg	Dokładne suszenie grubych lub wielowarstwowych tkanin, np. swetry, pościel, obrusy.	Wszystkie	   
 Cupboard (suche do szafy)	3 kg	Dla cienkich tkanin, które nie będą prasowane, np. koszule niewymagające prasowania, obrusy, ubrania dziecięce, skarpetki, bielizna z fiszbinami.	Wszystkie	   
 Iron (suche do prasowania)	3 kg	Dla cienkich tkanin, które będą prasowane, np. dzianiny, koszule bawełniane.	Wszystkie	   
 Time (czas)				
30'	1 kg	Dla pojedynczych rzeczy lub mniejszych ilości prania.	Wszystkie oprócz Dryness (dosuszanie)	   
60'	3 kg	Dla pojedynczych rzeczy lub mniejszych ilości prania.	Wszystkie oprócz Dryness (dosuszanie)	   
 Special (Specjalne)				
 Mix (mieszane)	3 kg	Do suszenia tkanin bawełnianych i syntetycznych, stosowana jest niska temperatura.	Wszystkie;  Delicate (delikatne) <sup>2)</sup>	   
 Easy (łatwe prasowanie)	1 kg (lub 5 koszul)	Program z mechanizmem chroniącym przed zagnieceniami dla tkanin niewymagających prasowania takich jak koszule i bluzy; dla ograniczenia prasowania. Wyniki zależą od rodzaju tkaniny i jej wykończenia. Umieścić tkaniny w suszarce tuż po odwirowaniu; po wysuszeniu natychmiast wyjąć tkaniny i powiesić na wieszakach.	Wszystkie oprócz Dryness (dosuszanie)	   
 Jeans (dżinsy)	7 kg	Dla ubrań normalnych, jak dżinsy, bluzy, itp. o różnej grubości materiału (np. kołnier, mankiety i szwy).	Wszystkie	   
 Cooling (schładzanie)	1 kg	Do odświeżania lub delikatnego czyszczenia tkanin za pomocą dostępnych na rynku środków do czyszczenia chemicznego (stosować wyłącznie produkty określone przez producenta jako nadające się do suszenia; należy uważnie przeczytać instrukcję dołączoną do zestawu).	 Buzzer (brzęczyk)	   





1) Maksymalna waga ubrań suchych

2) domyślnie włączona

## Codzienna eksploatacja



### Sortowanie prania

- Należy sortować według rodzaju tkaniny:
  - Bawełna/bielizna do grupy programów  Cottons (bawełna).
  - Tkaniny mieszane i syntetyczne do grupy programów  Synthetics (syntetyki).
- Należy sortować według metki konserwacji odzieży: Metki na ubraniach oznaczają:

	Zasadniczo można suszyć w suszarce bębnowej
	Suszyć w normalnej temperaturze
	Suszyć w obniżonej temperaturze
	<b>Nie</b> można suszyć w suszarce bębnowej

**Ważne!** Nie należy wkładać do urządzenia prania, które jest oznaczone na metce jako nieprzeznaczone do suszenia w suszarce bębnowej.

Tego urządzenia można użyć do suszenia mokrego prania, które jest oznaczone jako odpowiednie do suszenia w suszarce bębnowej.

- Nie suszyć nowych tkanin kolorowych z jasnymi rzeczami. Tkaniny mogą farbować.
- Nie suszyć koszul bawełnianych ani dzianin za pomocą programu  Extra (ekstra suche). Rzeczy mogą się skurczyć!
- Wełna i podobne materiały mogą być suszone za pomocą programu  Wool care (wełna delikatna).

### Przygotowanie prania

- Aby uniknąć splątania się białizny należy: zamknąć zamki błyskawiczne, zapiąć poszwy i związać troczki lub tasiemki (np. fartuchów).
- Opróżnić kieszenie. Wyjąć metalowe przedmioty (spinacze, agrałki, itp.).
- Odwrócić na drugą stronę rzeczy dwuwarstwowe (np. w kurtce z podpinką bawełnianą, warstwa bawełniana powinna być wywrócona na zewnątrz). Zapewnia to lepsze suszenie tkanin.

**Ważne!** Urządzenia nie należy przeładowywać. Przestrzegać ograniczenia maksymalnego wsadu **7 kg**.

### Włączanie urządzenia

Ustawić pokrętko wyboru programów na dowolny program. Urządzenie włączy się.

### Wskazówki

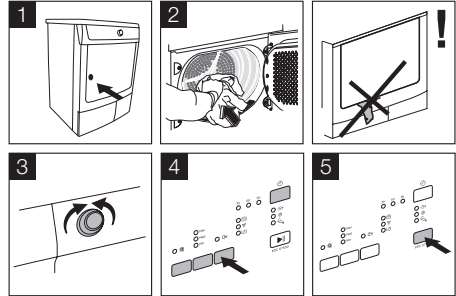

### Opcje suszenia

 Delicate (delikatne)

przebiegające w niższej temperaturze łagodne suszenie tkanin delikatnych i tkanin wrażliwych na temperaturę (np. akryl, wiskoza), oznaczonych na etykiecie materiałowej symbolem 

Dryness (dosuszenie)

podnosi stopień wysuszenia prania zgodnie z wybranym poziomem:

- Max** - wartość maksymalna
- Med** - wartość średnia
- Min** - wartość minimalna

ta opcja pozwala uzyskać satysfakcjonujące wyniki suszenia (opcja nie jest dostępna we wszystkich programach)

 Buzzer (brzęczyk)

dźwiękowe potwierdzenie:

- zakończenia cyklu
- rozpoczęcia i zakończenia fazy chroniącej przed zagnieceniami
- przerwania cyklu
- błędu

 Delay (opóźniony start)

pozwala opóźnić rozpoczęcie programu suszenia o **3**, **6** lub **9** godz.

1. Wybrać program i dodatkowe opcje suszenia
2. Naciskać przycisk  Delay (opóźniony start), aż zostanie wybrany żądany czas opóźnienia rozpoczęcia programu
3. Aby włączyć odmierzenie czasu opóźnienia, należy nacisnąć przycisk Start/Pause (start/pauza)



## Rozpoczęcie programu

Nacisnąć przycisk Start/Pause (start/pauza).

## Zmiana programu

Aby zmienić uruchomiony program, wybrany przez pomyłkę, należy najpierw ustawić pokrętko wyboru programów w położeniu , a następnie ustawić nowy program.

## Zakończenie cyklu suszenia / wyjmowanie prania

Po zakończeniu cyklu suszenia zapali się dioda  *Zakończenie cyklu* oraz diody ostrzegawcze:  *Wyczyścić filtry zatrzymujące fragmenty włókien* i  *Pełny zbiornik na skropliny*. Jeśli naciśnięto przycisk Buzzer

(brzęczyk), przez około minutę emitowany będzie przerywany sygnał dźwiękowy. Wyjąć pranie:

1. Otworzyć drzwi.
2. Usunąć widoczne fragmenty włókien z filtra. Zaleca się wykonywanie tej czynności wilgotną dłoń. (patrz rozdział: *Konserwacja i czyszczenie*)
3. Wyjąć pranie.
4. Ustawić pokrętko wyboru programów w położeniu  *wyłączone*.

**Ważne!** Po każdym cyklu suszenia:

- wyczyścić filtry zatrzymujące fragmenty włókien
- usunąć wodę ze zbiornika na skropliny (patrz rozdział: *Konserwacja i czyszczenie*)
- 5. Zamknąć drzwi.

 Po cyklach suszenia automatycznie następuje faza chroniąca tkaniny przed zagnieceniami, która trwa ok. 30 minut. Podczas tej fazy bęben obraca się od czasu do czasu, aby chronić pranie przed zagnieceniami. Pranie można wyjąć w dowolnej chwili w trakcie fazy chroniącej przed zagnieceniami.

## Czyszczenie i konserwacja

### Czyszczenie filtrów zatrzymujących fragmenty włókien

Filtry zatrzymują wszystkie fragmenty włókien, które zbierają się podczas suszenia. Aby zapewnić doskonałą pracę suszarki, po każdym cyklu suszenia należy wyczyścić filtry (mikrofiltr oraz filtr drobny).

 **Uwaga!** Nigdy nie wolno uruchamiać suszarki bez filtrów lub z zablokowanymi/uszkodzonymi filtrami.

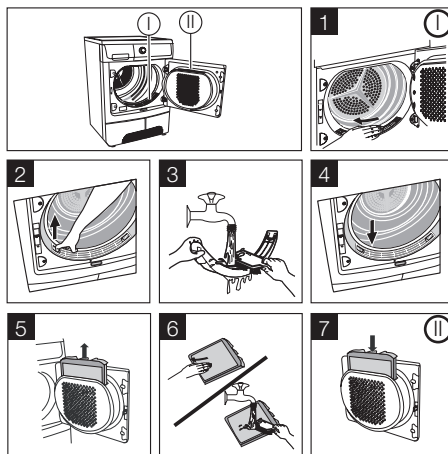
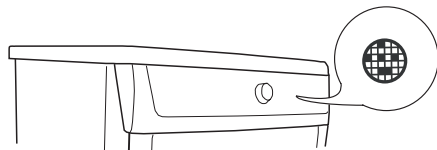

### Czyszczenie uszczelki drzwi

Wyrzeć uszczelkę drzwi wilgotną szmatką tuż po zakończeniu cyklu suszenia.

## Opróżnianie zbiornika na skropliny

Zbiornik na skropliny należy opróżnić po każdym cyklu suszenia.

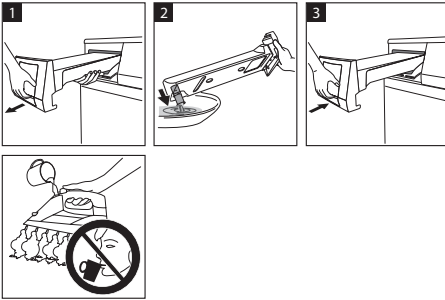
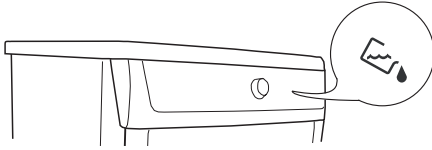

**!** **Ostrzeżenie!** Woda ze zbiornika na skropliny nie nadaje się do picia ani do przyrządzania potraw.

**i** Jeśli program został przerwany z powodu pełnego zbiornika na skropliny: Aby kontynuować cykl suszenia, nacisnąć przycisk Start/Pause (start/pauza).

## Czyszczenie wymiennika ciepła

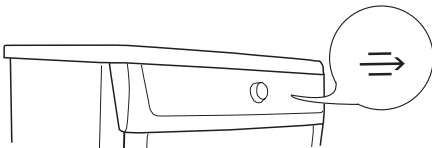

### Ważne!

- Nie wolno używać suszarki bez zamontowanego wymiennika ciepła.
- Zanieczyszczony wymiennik ciepła powoduje większe zużycie prądu (wydłużenie cyklu suszenia) oraz uszkodzenie suszarki.
- Nie stosować ostrych przedmiotów do czyszczenia.

Co zrobić, gdy ...

## Rozwiązywanie problemów we własnym zakresie

Problem <sup>1)</sup>	Możliwa przyczyna	Rozwiązanie
-----------------------	-------------------	-------------

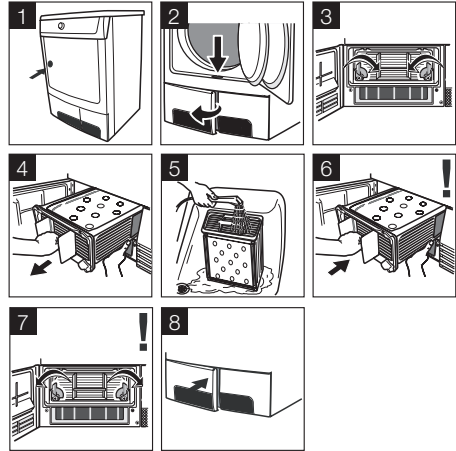

## Czyszczenie bębna

**!** **Uwaga!** Uwaga! Nie stosować żrących środków lub myjek stałowych do czyszczenia bębna.

**i** Wapno zawarte w wodzie lub środkach czyszczących może spowodować powstanie ledwo widocznej powłoki na wewnętrznej stronie bębna. Stopień, do którego pranie zostało wysuszone nie jest już wtedy wiarygodnie wykrywany. Pranie jest bardziej wilgotne niż zwykle po wyjęciu z suszarki.

Użyć standardowego środka czyszczącego (np. na bazie octu) w celu wytarcia wnętrza bębna i żeber bębna.

## Czyszczenie panelu sterowania i obudowy

**!** **Uwaga!** Uwaga! Nie wolno stosować środków do czyszczenia mebli lub aktywnych środków czyszczących do czyszczenia urządzenia.

Stosować wilgotną szmatkę do przetarcia panelu sterowania i obudowy.

Suszarka nie działa.	Suszarka nie jest podłączona do zasilania.	Włożyć wtyczkę do gniazdka zasilającego. Sprawdzić bezpiecznik w szafce z bezpiecznikami (instalacja domowa).
	Drzwi urządzenia są otwarte.	Zamknąć drzwi.
	Nie naciśnięto przycisku Start/Pause (start/pauza).	Nacisnąć przycisk Start/Pause (start/pauza).
Niezadowolające wyniki suszenia.	Ustawiono nieodpowiedni program.	Ustawić odpowiedni program. <sup>2)</sup>
	Zatkane filtry.	Wyczyścić filtry. <sup>3)</sup>
	Zatkany wymiennik ciepła.	Wyczyścić wymiennika ciepła. <sup>3)</sup>
	Przekroczono maksymalny dozwolony wsad.	Przestrzegać zaleceń dotyczących maksymalnego wsadu.
	Zakryta kratka wentylacyjna.	Odkryć kratkę wentylacyjną w podstawie urządzenia.
	Osad na wewnętrznej powierzchni bębna.	Wyczyścić wnętrze bębna.
Drzwi nie zamykają się.	Twarda woda.	Ustawić odpowiednią twardość wody <sup>4)</sup> .
	Filtry nie zostały prawidłowo założone	Zamontować filtr drobny i/lub zatrzasnąć filtr zgrubny.
<b>Na wyświetlaczu LCD pojawił się komunikat o błędzie Err ( Błąd ). <sup>5)</sup></b>	Próba zmiany parametrów po rozpoczęciu programu.	Wyłączyć suszarkę i włączyć ją ponownie. Ustawić żądane parametry.
Nie działa oświetlenie bębna.	Pokrętko wyboru programów znajduje się w pozycji "O" (wyl.).	Ustawić je w pozycji Extra (ekstra suche) (jeżeli opcja ta jest dostępna) lub na dowolny program.
	Żarówka jest przepalona.	Wymienić żarówkę (patrz następny rozdział).
Nieprawidłowe wskazanie upływu czasu na wyświetlaczu LCD <sup>5)</sup>	Czas pozostały do zakończenia obliczany jest na podstawie: typu, objętości oraz stopnia wilgotności prania.	Proces automatyczny; nie jest to wada urządzenia.
Program przestał działać	Zbiornik na skropliny jest pełny.	Opróżnić zbiornik na skropliny <sup>3)</sup> , nacisnąć przycisk Start/Pause (start/pauza).
Zbyt krótki cykl suszenia.	Za mały wsad./Pranie jest zbyt suche dla wybranego programu.	Wybrać czas programu lub wyższy poziom suszenia (np. Extra (ekstra suche)).
Zbyt długi cykl suszenia <sup>6)</sup>	Zatkane filtry.	Wyczyścić filtry.
	Zbyt duża objętość wsadu.	Przestrzegać zaleceń dotyczących maksymalnego wsadu.
	Pranie jest niewystarczająco odwirowane.	Odwirować prawidłowo pranie.
	Wyjątkowo wysoka temperatura pomieszczenia - nie świadczy to o usterce urządzenia.	Jeśli to możliwe, należy obniżyć temperaturę pomieszczenia.

1) W przypadku pojawienia się komunikatu o błędzie na wyświetlaczu LCD (np. **E51** - tylko suszarki z wyświetlaczem LCD): Wyłączyć suszarkę i włączyć ją ponownie. Ustawić program. Nacisnąć przycisk

- Start/Pause (start/pauza). Nie działa? - skontaktować się z autoryzowanym serwisem i podać kod błędu.
- 2) postępować zgodnie z zaleceniami dotyczącymi wyboru programu - patrz rozdział *Omówienie programów* .
  - 3) Patrz rozdział *"Czyszczenie i konserwacja"* .
  - 4) Patrz rozdział *Ustawienia urządzenia*
  - 5) Tylko w przypadku suszarek z wyświetlaczem LCD
  - 6) Uwaga: Po 5 godzinach cykl suszenia kończy się automatycznie (patrz rozdział *"Zakończenie cyklu suszenia"* ).

## Dane techniczne

---



Parametr	Wartość
Wysokość x szerokość x głębokość	85 x 60 x 58 cm
Pojemność bębna	108 l
Głębokość z drzwiami otwartymi	109 cm
Zakres regulacji wysokości	1,5 cm
Waga pustego urządzenia	ok. 40 kg
Waga wsadu (zależnie od programu) <sup>1)</sup>	maks. <b>7</b> kg
Napięcie	230 V
Wymagany bezpiecznik	10 A
Moc całkowita	2350 W
Efektywność energetyczna	<b>B</b>
Zużycie energii (7 kg bawełny, odwirowanej z prędkością 1000 obr./min.) <sup>2)</sup>	<b>3,92</b> kWh
Średnie roczne zużycie energii	284,1 kWh
Eksploatacja	Do użytku domowego
Dopuszczalna temperatura otoczenia	+ 5°C do + 35°C

#### Parametry eksploatacyjne

Parametry eksploatacyjne zostały ustalone w warunkach znormalizowanych. W związku z tym, w trakcie normalnego użytkowania mogą przybierać nieco inne wartości.

Program	Zużycie energii w kWh / średni czas suszenia w min.
Cottons Cupboard (bawełna do szafy) <sup>3)</sup>	<b>3,92 / 125</b> (7 kg wsad odwirowany z prędkością 1000 obr./min.) <b>3,75</b> (7 kg wsad odwirowany z prędkością 1200 obr./min.) <b>3,60</b> (7 kg wsad odwirowany z prędkością 1400 obr./min.) <b>3,20</b> (7 kg wsad odwirowany z prędkością 1800 obr./min.)
Cottons Iron (bawełna do prasowania) <sup>3)</sup>	<b>3,34 / 107</b> (7 kg wsad odwirowany z prędkością 1000 obr./min.)
Synthetics Cupboard (syntetyki do szafy) <sup>3)</sup>	<b>1,33 / 48</b> (3 kg wsad odwirowany z prędkością 1200 obr./min.)





1) Różne wagi mogą być wymagane w różnych krajach w związku z różnymi metodami pomiaru.

2) zgodnie z normą EN 61121

3) Wskazówki dla instytucji przeprowadzających testy: cykl należy sprawdzić zgodnie z normą EN 61121

## Ustawienia urządzenia

Ustawienie	Sposób postępowania
<b>Włączenie/wyłączenie sygnału dźwiękowego na stałe</b>	Sygnal dźwiękowy jest domyślnie wyłączony na stałe. Aby włączyć (wyłączyć) sygnał dźwiękowy na stałe: 1. Ustawić pokrętko wyboru programów na dowolny program. 2. Nacisnąć jednocześnie przyciski  Delicate (delikatne) Dryness (dosuszenie) i przytrzymać je przez ok. 5 sekund.

Ustawienie	Sposób postępowania
<b>Twardość wody</b> <sup>1)</sup>	<ol style="list-style-type: none"> <li>Ustawić pokrętko wyboru programów na dowolny program.</li> <li>Nacisnąć jednocześnie przyciski Dryness (dosuszanie) oraz Start/Pause (start/pauza) i przytrzymać je przez ok. 5 sekund.</li> <li>Nacisnąć kilkakrotnie przycisk Start/Pause (start/pauza), aż do ustawienia właściwego poziomu: <ul style="list-style-type: none"> <li> - dioda włączona - mała przewodność &lt;300 µS/cm</li> <li> - dioda włączona - średnia przewodność 300-600 µS/cm</li> <li> - dioda włączona - duża przewodność &gt;600 µS/cm</li> </ul> </li> <li>Aby zapisać ustawienie, należy jednocześnie nacisnąć przyciski Dryness (dosuszanie) i Start/Pause (start/pauza) lub obrócić pokrętko wyboru programów w położenie  <i>wyłączenia</i>.</li> </ol>

1) *Woda zawiera różną ilość kamienia i soli mineralnych w zależności od lokalizacji geograficznej stąd różne wartości jej przewodności. Wahania przewodności wody w stosunku do ustawień fabrycznych mogą nieznacznie wpływać na wilgotność prania po zakończeniu programu. Suszarka umożliwia regulowanie wrażliwości czujnika suszenia w oparciu o wartości przewodności wody.*

## Serwis

W przypadku usterki należy najpierw sprawdzić, czy można samodzielnie usunąć problem przy pomocy instrukcji obsługi - patrz rozdział *Co zrobić, gdy...*

Jeśli nie można samodzielnie usunąć problemu, należy skontaktować się z lokalnym autoryzowanym serwisem.

W celu zapewnienia szybkiej pomocy prosimy o podanie następujących informacji:

- Nazwa modelu
- Numer produktu (PNC)
- Numer seryjny (znajduje się na tabliczce znamionowej umieszczonej na urządzeniu - patrz rozdział *Opis urządzenia*)

- Rodzaj usterki

- Zaobserwowane komunikaty alarmowe sygnalizowane przez urządzenie

Aby użytkownik posiadał pod ręką niezbędne dane referencyjne urządzenia, zalecamy ich zapisanie tutaj::

Nazwa modelu:	.....
Nr produktu (PNC):	.....
Numer seryjny:	.....

## Electrolux. Thinking of you.

Viac o nás na [www.electrolux.com](http://www.electrolux.com)

## Obsah

Dôležité bezpečnostné pokyny	54	Každodenné použitie	60
Ochrana životného prostredia	56	Čistenie a údržba	62
Inštalácia	56	Čo robiť, ak ...	63
Popis spotrebiča	58	Technické údaje	64
Ovládací panel	58	Nastavenia spotrebiča	65
Pred prvým použitím	59	Servis	65
Tabuľka programov	59		



Zmeny vyhradené

## Dôležité bezpečnostné pokyny

**Dôležité upozornenie V záujme vašej bezpečnosti a na zabezpečenie správneho používania si pred nainštalovaním a prvým použitím spotrebiča starostlivo prečítajte tento návod na používanie, vrátane tipov a upozornení. Aby sa predišlo zbytočným chybám a úrazom, je dôležité zaručiť, že všetci užívatelia tohto spotrebiča budú podrobne oboznámení s jeho obsluhou a s bezpečnostnými pokynmi. Tieto pokyny si uložte a dbajte, aby boli vždy spolu so spotrebičom, aj po presťahovaní alebo predaji inej osobe, aby bol každý, kto ho používa po celú dobu jeho životnosti, riadne informovaný o používaní a bezpečnosti spotrebiča.**



- Prosím, pred používaním spotrebiča si prečítajte návod na používanie.

**Všeobecné bezpečnostné pokyny**

- Je nebezpečné upravovať technické vlastnosti alebo akýmkoľvek iným spôsobom sa pokúšať o zmeny na tomto spotrebiči.
- Tento spotrebič nie je určený na použitie pre osoby (vrátane detí) so zníženými mentálnymi, fyzickými alebo senzorickými schopnosťami, nedostatočnými skúsenosťami a vedomosťami, ak nie je zabezpečený dohľad alebo poučenie o používaní spotrebiča zo strany osoby zodpovednej za ich bezpečnosť.

- Dávajte pozor, aby deti ani domáce zvieratá nevliezli do bubna. Aby ste tomu predišli, pred použitím bubon skontrolujte.
- Predmety ako mince, sponky, ihly, skrutky, kamene alebo iné tvrdé a ostré predmety môžu spôsobiť vážne poškodenie a preto sa nesmú dostať do vnútra spotrebiča.
- Na prevenciu nebezpečenstva požiaru spôsobeného nadmerným presušením nepoužívajte spotrebič na sušenie týchto vecí: Vankúše, prikrývky a podobne (tieto predmety akumulujú teplo).
- Predmety ako je penová guma (latexová pena), sprchovacie čapice, nepremokavé textilie, tovary vystužené gumou a odevy alebo vankúše naplnené penovou gumou sa v bubnovej sušičke nesmú sušiť.
- Po použití, čistení a údržbe vždy odpojte spotrebič od elektrickej siete.
- Za žiadnych okolností sa nepokúšajte opraviť spotrebič sami. Opravy vykonané nezaškolenými osobami môžu spôsobiť zranenia alebo vážne poruchy spotrebiča. Zavolajte najbližšie servisné stredisko. Vždy trvajte na použití originálnych náhradných dielov.
- Predmety znečistené látkami ako je olej na varenie, acetón, benzín, petrolej, čističe škvŕn, terpentín, vosky a odstraňovače vosku sa pred sušením v bubnovej sušičke musia vyprať v horúcej vode so zvýšenou dávkou pracieho prostriedku.

- **Nebezpečenstvo výbuchu:** V bubnovej sušičke nikdy nesušte predmety, ktoré boli v kontakte s horľavými rozpúšťadlami (benzín, denaturovaný lieh, kvapaliny na chemické čistenie šatstva a podobne). Tieto látky sú prchavé, preto môžu spôsobiť výbuch. V bubnovej sušičke sušte iba predmety prané vodou.
- **Hrozí nebezpečenstvo požiaru:** predmety postriekané alebo napustené rastlinným alebo jedlým olejom predstavujú riziko požiaru a nesmú sa vkladať do bubnovej sušičky.
- Ak ste bielizeň prali s odstraňovačom škvrn, pred vložením do bubnovej sušičky musíte bielizeň dodatočne vyplákať.
- Pred vložením do spotrebiča skontrolujte, či vo vreckách odevov nezostali zapalovače alebo zápalky



### Varovanie

- **Nikdy nezastavujte bubnovú sušičku pred skončením sušiacего cyklu, ak predmety okamžite nevyberiete a nerozprestriedate, tak aby sa teplo rozptýlilo. HROZÍ NEBEZPEČENSTVO POŽIARU!**
- **Nedovoľte, aby sa okolo bubnovej sušičky hromadili vlákna a nečistoty.**
- **Hrozí nebezpečenstvo úrazu elektrickým prúdom!** Nedovoľte, aby spotrebič zasiahol prúd vody.
- Záverečná časť cyklu bubnovej sušičky prebieha bez ohrevu (ochladzovací cyklus), aby sa zaručilo, že odevy zostanú pri teplote zaručujúcej, že odevy nebudú poškodené.
- Bubnovú sušičku nepoužívajte na sušenie bielizne, ktorá bola ošetrovaná chemickými čistidlami.
- V miestnosti, kde je nainštalovaná sušička zabezpečte vhodné vetranie, aby sa do miestnosti nevracali plyny spotrebičov spaľujúcich palív, ani spaliny zo zariadení s otvoreným plameňom.

### Inštalácia

- Spotrebič je ťažký. Pri jeho premiestňovaní dávajte veľký pozor.
- Po vybalení spotrebiča skontrolujte, či nie je poškodený. Ak máte nejaké pochybnosti,

spotrebič nepoužívajte a spojte sa s predajcom.

- Pred používaním spotrebiča musíte odstrániť všetok obalový materiál. Pri nedodržaní týchto pokynov hrozí vážne poškodenie spotrebiča a iných vecí v domácnosti. Pozrite si príslušnú časť návodu na použitie.
- Všetky elektrické zapojenia potrebné pri inštalácii spotrebiča musí vykonať kvalifikovaný elektrikár alebo zaškolená osoba.
- Ak je spotrebič umiestnený na koberci, upravte nožičky tak, aby pod spotrebičom mohol voľne prúdiť vzduch.
- Po ukončení inštalácie skontrolujte, či spotrebič nestojí na prívodnom elektrickom kábli, alebo či ho nestláča.
- Ak je bubnová sušička postavená na práčke, musí sa bezpodmienečne použiť špeciálna súprava (doplňkové vybavenie).

### Použitie

- Tento spotrebič je navrhnutý iba na použitie v domácnosti. Môže sa používať iba na účely, pre ktoré bol navrhnutý.
- Perte iba bielizeň určenú na sušenie v sušičke. Dodržiavajte pokyny na visáčke.
- Nesušte v bubnovej sušičke odevy, ktoré neboli vyprané.
- Spotrebič neprepíňajte. Pozrite si príslušnú časť návodu na použitie.
- Do bubnovej sušičky sa nesmú vkladať odevy, z ktorých steká voda.
- Odevy, ktoré sa dostali do kontaktu s prchavými ropnými látkami, sa nesmú sušiť v sušičke. Pri použití prchavých čistidiel dávajte pozor a skontrolujte, či sa čistidlá z odevov odstránili, až potom ich vložte do práčky.
- Nikdy nevyťahujte zástrčku zo sieťovej zásuvky ťahaním za kábel; vždy držte zástrčku.
- Bubnovú sušičku nikdy nepoužívajte, ak sú poškodené napájací kábel, ovládací panel, pracovná plocha alebo základňa tak, že je prístupné vnútro bubnovej sušičky.
- Avivážne prípravky alebo podobné výrobky sa musia používať v súlade s pokynmi na avivážnom prípravku.

- **Dávajte pozor - horúci povrch** : Nedo-  
týkajte sa povrchu osvetlenia dveriek, keď  
osvetlenie svieti.  
(Týka sa to iba sušičiek vybavených vnú-  
torným osvetlením bubna)

### Detská poistka

- Spotrebič nesmú používať malé deti, ani  
nevládne osoby bez dozoru.
- Deti často nevedia odhadnúť hroziace ne-  
bezpečstvo, ktoré hrozí pri elektrických  
spotrebičoch. Nenechajte deti bez dozoru,

aby ste mali istotu, že sa nebudú so spo-  
trebičom hrať.

- Časti obalu (napr. plastová fólia, polysty-  
rén) môžu byť pre deti nebezpečné - hrozí  
nebezpečenstvo udusení! Uskladňujte  
ich mimo dosahu detí.
- Všetky pracie prostriedky skladujte na  
bezpečnom mieste, kde k nim deti nebudú  
mať prístup.
- Dbajte, aby deti ani domáce zvieratá ne-  
zaliezali do bubna.

## Ochrana životného prostredia

Symbol  na výrobku alebo na jeho obale,  
návoде na použitie a záručnom liste  
znamená, že s výrobkom sa nesmie  
zaobchádzať ako s komunálnym odpadom.

Namiesto toho je potrebné ho odovzdať do  
najbližšieho zmluvného zberného dvora  
vykonávajúceho zber odpadu z  
elektrozariadení za účelom jeho ďalšieho  
zhodnotenia a spracovania, prípadne  
predajni pri kúpe nového výrobku, ak táto  
predajňa uskutočňuje spätný odber.

Prispajte preto k tomu, aby bol odpad  
zhodnotený a zneškodnený environmentálne  
vhodným spôsobom tak, aby sa predišlo  
jeho negatívnym vplyvom na životné  
prostredie a ľudské zdravie.

Podrobnejšie informácie nájdete na  
internetovej stránke [www.envidom.sk](http://www.envidom.sk).

- Zabezpečíte dobré vetranie miestnosti,  
v ktorej je sušička umiestnená
- Po každom cykle sušenia vyčistíte mi-  
krofilter a jemné sitko
- Pred sušením bielizeň odstredíte



Spotreba energie závisí od nastavenej  
rýchlosti odstreďovania na práčke Vyš-  
šia rýchlosť odstreďovania - nižšia spo-  
treba energie

### Ochrana životného prostredia

Materiály obalov sú priateľské k životnému  
prostrediu a môžu byť recyklované. Plastové  
časti sú označené napr. >PE<, >PS< a pod.  
Prosím, vhadzujte tieto materiály do prísluš-  
ných odpadových nádob na recyklovateľný  
domový odpad.



**Varovanie** Ak sa spotrebič vyraduje z  
prevádzky:

### Rady na ochranu životného prostredia

- Bielizeň v sušičke ostane vzdušná a mäkká  
Preto pri praní nie je potrebné používať avi-  
vážne prostriedky
- Vaša sušička bude pracovať hospodárnej-  
šie, ak
  - Budete vždy udržiavať voľné vetracie  
otvory na základni sušičky
  - Použijete hmotnosti náplne uvedené v  
prehľade programov

- Vytiahnite zástrčku prírodného elek-  
trického kábla zo sieťovej zásuvky.

- Odrežte prírodný elektrický kábel a  
zlikvidujte ho spolu so zástrčkou.

- Odmontujte blokovací mechanizmus  
na dverkách. Predídete tak nebezpe-  
čenstvu, že sa deti zamknú v spotre-  
biči a ohrozia tak svoje životy.

## Inštalácia

### Umiestnenie spotrebiča

- Odporúčame vám, z dôvodu pohodlia,  
umiestniť spotrebič čo najbližšie k práčke.
- Bubnovú sušičku musíte umiestniť na či-  
stom mieste, kde sa v nej nebudú môcť  
usadzovať nečistoty.
- Okolo spotrebiča musí byť zabezpečené  
voľné prúdenie vzduchu. Nezakrývajte

predné vetracie otvory ani mriežky na za-  
dnej strane spotrebiča.

- Aby boli vibrácie a hlučnosť spotrebiča po-  
čas používania spotrebiča minimálne, mali  
by ste ho umiestniť na pevnej, rovnej pod-  
ložke.

- Po umiestnení spotrebiča ho vyrovnajte do vodorovnej polohy pomocou vodováhy. Ak spotrebič nie je vo vodorovnej polohe, nadvihnite alebo znížte nožičky, aby ste dosiahli vodorovnú polohu.
- Nožičky sa nesmú nikdy odstrániť. Neredukujte vzdialenosť medzi podlahou a spotrebičom kobercom, drevenými podložkami a pod. Spôsobilo by to prehriatie, ktoré by malo vplyv na činnosť spotrebiča.

### Dôležité upozornenie

- Horúci vzduch vystupujúci z bubnovej sušičky môže dosiahnuť teplotu až 60°C. Spotrebič preto nesmie byť umiestnený na podlahovinách, ktoré nie sú tepelne odolné.
- Pri používaní bubnovej sušičky nesmie teplota v miestnosti klesnúť pod +5°C a vystúpiť nad +35°C, pretože by to mohlo ovplyvniť výkonnosť spotrebiča.
- Ak by ste potrebovali spotrebič premiestniť, musíte ho premiestňovať vo zvislej polohe.
- Spotrebič sa nesmie inštalovať za dverami, ktoré sa zatvárajú na zámok, za posuvnými dverami ani za dverami so závesmi na opačnej strane ako sú na spotrebiči, pretože by to mohlo brániť úplnému otvoreniu dvierok.

### Odstránenie ochranného prepravného obalu

#### **Pozor**

Pred použitím spotrebiča musíte odstrániť všetky časti prepravného obalu.

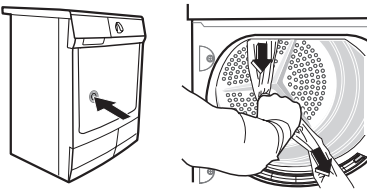

1. Otvorte dvierka na vkladanie bielizne
2. Strhnite nalepovacie pásky z vrchnej časti bubna na vnútornej strane sušičky.
3. Odstráňte fóliu a polystyrénový diel zo sušičky.

### Elektrické zapojenie

Údaje o sieťovom napätí, prúde a o poistkách sú uvedené na výrobnom štítku. Výrobný štítok je umiestnený vedľa otvoru na vkladanie (pozrite časť "Popis spotrebiča").

**Spotrebič zapojte do uzemnenej zásuvky elektrickej siete, ktorá spĺňa požiadavky platných smerníc o elektrickom zapojení.**

 **Varovanie Výrobca nepreberá žiadnu zodpovednosť za poškodenie majetku, ani za úraz spôsobený nedodržaním hore uvedenej bezpečnostnej zásady. Ak treba vymeniť napájací kábel spotrebiča, výmenu smie urobiť iba pracovník nášho servisného strediska.**

 **Varovanie Zástrčka prívodného elektrického kábla musí byť po inštalácii prístupná.**

### Zmena smeru otvárania dverí

Aby sa uľahčilo vkladanie a vyberanie bielizne, smer otvárania dvierok možno zmeniť.

 **Varovanie** Smer otvárania dvierok môže zmeniť iba autorizovaný servisný technik.

Zavolajte servisné stredisko. Servisný technik zmení smer otvárania dvierok na vaše náklady.

### Špeciálne príslušenstvo

#### • montážna súprava

 K dispozícii v servisných strediskách alebo u špecializovaného predajcu

Túto súpravu je nutné použiť pri inštalácii sušičky na automatickú práčku (s šírkou 60cm, s plnením spredu), ušetríte tak miesto. Automatická práčka sa inštaluje dolu a sušička na ňu. Pozorne si prečítajte pokyny dodávané so súpravou.

## • súprava na vypúšťanie vody

**i** K dispozícii v servisných strediskách alebo u špecializovaného predajcu

Instalačná súprava na priamy odvod skonden-  
dovanej vody do umývadla, sifónu,  
prepadu odtoku vody a pod. Aj keď v ta-  
kom prípade nebude potrebné vyprázd-  
ňovať nádrž na skondenovanú vodu,  
nádrž musí ostať vsunutá v spotrebiči.  
Pozorne si prečítajte pokyny dodávané so  
súpravou.

## • podstavec so zásuvkou

**i** K dispozícii v servisných strediskách alebo u špecializovaného predajcu

Na položenie sušičky do optimálnej výšky,  
aby ste mali k dispozícii prídavný úložný  
priestor (napr. na bielizeň).  
Pozorne si prečítajte pokyny dodávané so  
súpravou.

## Popis spotrebiča

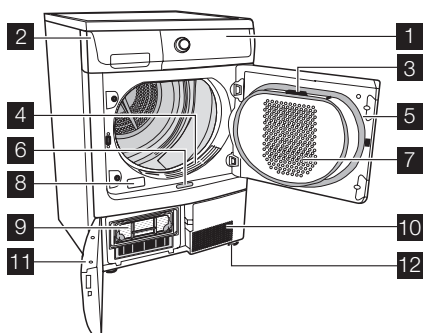

**1** Ovládací panel

- 2** Zásobník vody
- 3** Jemné filtre na chumáčiky vláken
- 4** Filtre na chumáčiky vláken
- 5** Dvierka na plnenie (možnosť zmeny smeru otvárania)
- 6** Tlačidlo na otvorenie spodných dvierok
- 7** Hrubý filter na vlákna
- 8** Výrobný štítok
- 9** Kondenzátor
- 10** Vetracia mriežka
- 11** Spodné dvierka
- 12** Nastaviteľné nožičky

## Ovládací panel

### Ovládací panel

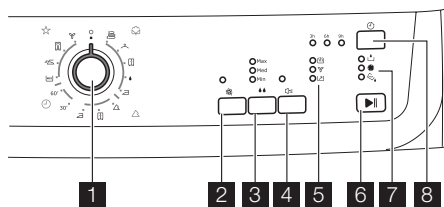











- 1** Volič programov a **O** vypínač
- 2** **Delicate (jemne)** tlačidlo
- 3** **Dryness (stupeň vysušenia)** tlačidlo
- 4** **Buzzer (zvukový signál)** tlačidlo
- 5** Kontrolky fáz sušenia.
- 6** **Start/Pause (štart/prestávka)** tlačidlo
- 7** Výstražné kontrolky: ⇒ **vyčistiť kondenzátor**, **vyčistiť filtre na chumáčiky vláken**, **plný zásobník na vodu**

**8** **Delay (posunutý štart)** tlačidlo a odloženie štartu - kontrolky.

### Symbols

symbol	význam
	Cottons (bavlna)
	Synthetics (syntetika) / Synthetics (syntetika) Extra (extra suchá)
	Time (čas)
	Special (špeciál)
	Extra (extra suchá)
	Strong (veľmi suchá)
	Cupboard (suchá na uloženie)
	Damp (mierne vlhká)
	Iron (suchá na žehlenie)
<b>30' 60'</b>	čas cyklu sušenia (v minútach)

symbol	význam
	Mix (zmesové tkaniny)
	Easy (jednoduché žehlenie)
	Jeans (džínsy)
	Cooling (chladenie)
	"O" (vyp)
	Delicate (jemne)
<b>Min Med Max</b>	stupeň vysušenia: minimálny; stredný; maximálny
	Buzzer (zvukový signál)















symbol	význam
	fáza sušenia
	ukončenie cyklu
	vyčistiť kondenzátor
	vyčistiť filtre na chumáčiky vlákien
	plný zásobník na vodu
	Delay (posunutý štart)
<b>3h 6h 9h</b>	počet hodín odloženia štartu











































## Pred prvým použitím

Aby sa dostránili všetky zvyšky, ktoré by mohli ostať vnútri z výroby, utrite bubon sušičky vlhkou handrou alebo vykonajte krátky

cyklus sušenia (pribl. 30 min.) s vlhkými odevmi vnútri spotrebiča.

## Tabuľka programov

Program	Max. množstvo bielizne <sup>1)</sup>	Aplikácie/vlastnosti	Voliteľné funkcie	Visačka na bielizeň
 <b>Cottons (bavlna)</b>				
 <b>Extra (extra suchá)</b>	7 kg	Dokonalé vysušenie hrubých alebo viacvrstvových materiálov, napr. froté osušiek a uterákov, kúpacích plášťov.	všetky	
 <b>Strong (veľmi suchá)</b>	7 kg	Dokonalé vysušenie hrubých tkanín, napr. froté uterákov, osušiek.	všetky	
 <b>Cupboard (suchá na uloženie)</b>	7 kg	Dokonalé vysušenie kusov bielizne s rovnakou hrúbkou, napr. froté uterákov, pletenín, uterákov.	všetky	
 <b>Damp (mierne vlhká)</b>	7 kg	Pre tenké tkaniny, ktoré treba žehliť, napr. pletené odevy, bavlnené košele.	všetky	
 <b>Iron (suchá na žehlenie)</b>	7 kg	Na tenké kusy bielizne, ktoré treba žehliť, napr. pletené odevy, bavlnené košele.	všetky	
 <b>Synthetics (syntetika)</b>				
 <b>Extra (extra suchá)</b>	3 kg	Dokonalé vysušenie hrubých alebo viacvrstvových kusov bielizne, napr. pulóvrov, postelnej bielizne, obrusov.	všetky	



Program	Max. množstvo bielizne <sup>1)</sup>	Aplikácie/vlastnosti	Voliteľné funkcie	Visačka na bielizeň
 <b>Cupboard (suchá na uloženie)</b>	3 kg	Pre tenké tkaniny, ktoré netreba žehliť, napr. nekřivé košele, obrusy, detskú bielizeň, ponožky, spodnú bielizeň s kosticami alebo výstužou.	všetky	   
 <b>Iron (suchá na žehlenie)</b>	3 kg	Na tenké kusy bielizne, ktoré treba žehliť, napr. pletené odevy, bavlnené košele.	všetky	   
 <b>Time (čas)</b>				
<b>30'</b>	1 kg	Na sušenie jednotlivých kusov bielizne alebo pre malé náplne.	všetky okrem Dryness (stupeň vysušenia)	   
<b>60'</b>	3 kg	Na sušenie jednotlivých kusov bielizne alebo pre malé náplne.	všetky okrem Dryness (stupeň vysušenia)	   
 <b>Special (špeciál)</b>				
 <b>Mix (zmesové tkaniny)</b>	3 kg	Na sušenie bavlnených a syntetických tkanín pri nízkej teplote.	všetky;  Delicate (jemne) <sup>2)</sup>	   
 <b>Easy (jednoduché žehlenie)</b>	1 kg (alebo 5 košiel)	Program so systémom proti pokrčeniu pre nekřivé tkaniny ako košele a blúzky; na žehlenie s minimálnym úsilím. Výsledky závisia od druhu tkaniny a jej úpravy. Kusy bielizne vložte do sušičky ihneď po odstredení; po vysušení ich ihneď vyberte a zaveste na vešiak.	všetky okrem Dryness (stupeň vysušenia)	   
 <b>Jeans (džínsy)</b>	7 kg	Pre odevy na voľný čas, ako džínsy, teplákové bundy a pod., z materiálu rôznej hrúbky (napr. pri krku, na manžetách a švoch).	všetky	   
 <b>Cooling (chladenie)</b>	1 kg	Na osvieženie alebo šetrné vyčistenie textílií použitím čistiacich súprav dostupných na trhu. (používajte iba prípravky vhodné na sušenie; pozorne si prečítajte pokyny dodávané so súpravou)	 Buzzer (zvukový signál)	   





1) maximálna hmotnosť suchej bielizne

2) nechajte pôvodné nastavenie

## Každodenné použitie



### Triedenie bielizne

- Triedenie podľa druhu tkanín:
  - Bavlna/ľan pre programy z programovej skupiny  Cottons (bavlna).
  - Zmesové a syntetické tkaniny pre programy z programovej skupiny  Synthetics (syntetika).
- Triedenie podľa visačiek na bielizni: Význam visačiek o ošetrovaní bielizne:

	Všeobecne je možné sušenie v bubnovej sušičke
	Sušenie pri normálnej teplote
	Sušenie pri zníženej teplote
	Sušenie v bubnovej sušičke <b>nie je</b> možné

**Dôležité upozornenie** Do spotrebiča nevkładajte žiadnu mokrú bielizeň, ak na visačkke nie je uvedené, že je vhodná na sušenie v sušičke.

Tento spotrebič môžete použiť na sušenie všetkých druhov mokrej bielizne, na visačkke ktorých je uvedené, že sú vhodné na sušenie v sušičke.

- Do sušičky nevkładajte na sušenie nové, farebné kusy spolu so svetlými kusmi bielizne. Bielizeň by mohla pustiť farbu.
- Bavlnené úplety a pletené odevy nesušite s použitím programu  Extra (extra suchá). Mohli by sa zraziť!
- Vlnené odevy a podobné tkaniny môžete sušiť s použitím programu  Wool care (ošetrovanie vlny).

### Príprava bielizne

- Aby ste predišli zauzleniu bielizne: zatvorte zipsy, gombíky a zaviažte voľné opasky alebo šnúrky (napr. na zásterách).
- Vyprázdnite vrecká. Vyberte všetky kovové predmety (spony, zapínacie špendlíky a pod.).
- Kusy bielizne s podšívkou obráťte naruby (napr. vetrovky s bavlnenou podšívkou treba obrátiť bavlnou von). Takto sa odevy usušia lepšie.

**Dôležité upozornenie** Spotrebič neprepínajte. Dodržiavajte maximálnu hmotnosť náplne bielizne **7 kg**.

### Zapnutie spotrebiča

Otočte volič programov do polohy ktoréhokoľvek programu. Spotrebič sa zapne.

### Prevádzka

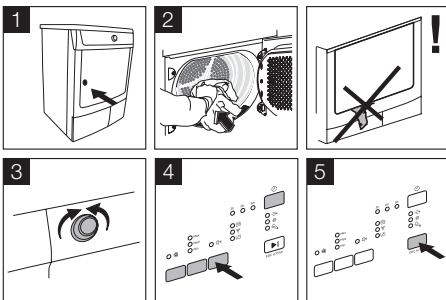

### Voliteľné možnosti sušenia

 Delicate (jemne)

šetrné sušenie pri zníženej teplote vhodné pre jemnú bielizeň a tkaniny citlivé na teplo (napr. akryl, viskóza) označené visačkou: 

Dryness (stupeň vysušenia)

zvyšuje stupeň usušenia bielizne v závislosti od zvolenej úrovne:

- **Max** - maximálna
- **Med** - stredná
- **Min** - minimálna

táto voliteľná možnosť napomáha dosiahnuť uspokojujúce výsledky sušenia (pri niektorých programoch nie je aktívna)

 Buzzer (zvukový signál)

zvukový signál potvrdí:

- ukončenie cyklu
- zapnutie a ukončenie fázy proti pokrčeniu
- prerušenie cyklu
- chybu

 Delay (posunutý štart)

umožní odloženie štartu programu sušenia: **3** alebo **6** alebo **9** hodín

1. zvolíte program sušenia a doplnkové funkcie sušenia
2. opakovane stláčate tlačidlo  Delay (posunutý štart), kým sa nenastaví požadované odloženie štartu
3. časovač odloženia spustenia programu sa aktivuje stlačením tlačidla Start/Pause (štart/prestávka)



### Zapnutie programu

Stlačte tlačidlo Start/Pause (štart/prestávka).

### Zmena programu

Aby ste zmenili prebiehajúci program, ktorý ste nastavili omylom, najprv otočte volič programov do polohy  vyp a potom znovu nastavte program.

### Ukončenie cyklu sušenia / vybratie bielizne

Po ukončení cyklu sušenia sa rozsvieti kontrolka  ukončenie cyklu, ako aj výstražné kontrolky:  vyčistiť filtre na chumáčiky vlákien a  plný zásobník na vodu. Ak bolo stlačené tlačidlo Buzzer (zvukový signál), počas 1 minúty bude striedavo znieť zvukový signál. Vyberte teda:

1. Otvorte dverka.
2. Odstráňte uvoľnené vlákna z filtrov na chumáčiky vlákien. Najvhodnejšie je to

urobiť vlhkou rukou. (Pozri kapitolu: *Údržba a čistenie*)

3. Vyberte bielizeň.
4. Otočte volič programov do polohy  vyp .

**Dôležité upozornenie** po každom cykle sušenia:

- vyčistíte filtre na chumáčiky vlákien
- vyprázdните zásobník na vodu

(Pozri kapitolu: *Údržba a čistenie*)

5. Zatvorte dverka.

-  Po cykloch sušenia automaticky nasleduje fáza proti pokrčeniu, ktorá trvá približne 30 minút. Počas tejto fázy sa bude bubon pravidelne otáčať, aby sa bielizeň nepokrčila. Počas fázy proti pokrčeniu môžete bielizeň kedykoľvek z bubna vybrať.

## Čistenie a údržba

### Čistenie filtrov na zachytávanie vlákien

Filtre zachytávajú vlákna, ktoré sa hromadia počas sušenia. Na zabezpečenie dokonalej činnosti sušičky musíte filtre na zachytávanie vlákien (jemný filter a filter na vlákna) vyčistiť po každom cykle sušenia.

-  **Pozor** Sušičku nikdy nepoužívajte bez filtrov na vlákna alebo ak sú filtre poškodené alebo upchaté.

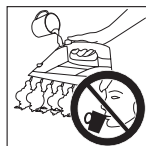
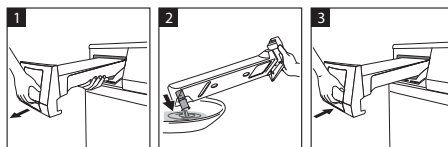
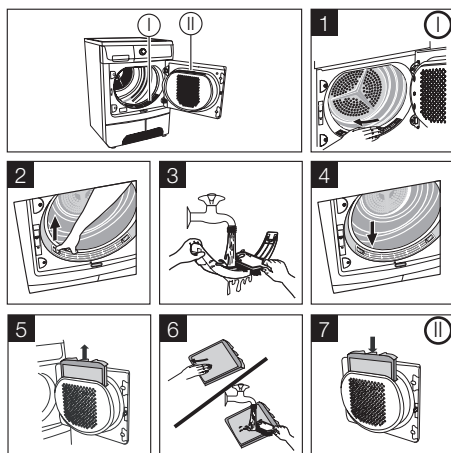
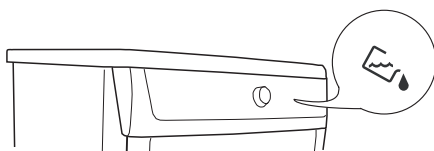
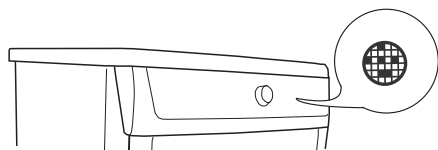

-  **Varovanie** Skondenzovaná voda nie je vhodná na pitie, ani na prípravu jedál.

-  Ak bol program prerušený tým, že sa naplnil zásobník vody: Stlačte tlačidlo Start/Pause (štart/prestávka), aby pokračoval cyklus sušenia.

### Vyčistite kondenzátor

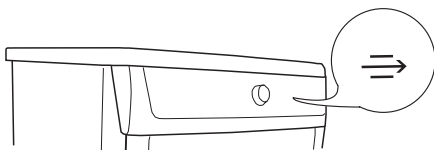

### Čistenie tesnenia dveriek

Tesnenie dveriek utrite vlhkou handrou ihneď po ukončení cyklu sušenia.

### Vyprázdňte zásobník na vodu

Zásobník vody vyprázdните po každom cykle sušenia.

### Dôležité upozornenie

- Sušičku nikdy nepoužívajte bez kondenzátora.
- Zanesený kondenzátor spôsobuje zvýšenie spotreby energie (predĺženie cyklu sušenia) a poškodenie sušičky.
- Na čistenie nepoužívajte ostré predmety.

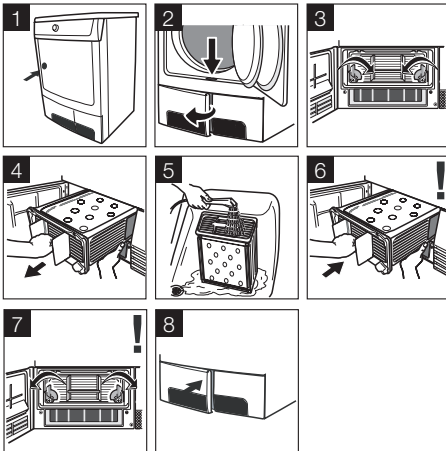

### Čistenie bubna

**!** **Pozor** Na čistenie bubna nepoužívajte abrazívne prostriedky ani oceľové drôtenky.

### Čo robiť, ak ...

#### Samostatné odstraňovanie problémov

Problém <sup>1)</sup>	Možná príčina	Odstránenie
Sušička nefunguje	Sušička nie je pripojená na sieťové napájanie.	Zasuňte sieťovú vidlicu do zásuvky. Skontrolujte poistku v rozvodnej skrini (sieť v domácnosti).
	Sú otvorené dvierka na vkladanie bielizne.	Zatvorte plniace dvierka.
	Nie je stlačené tlačidlo Start/Pause (štart/prestávka).	Stlačte tlačidlo Start/Pause (štart/prestávka).
Neuspokojivé výsledky sušenia.	Nastavený je nesprávny program.	Nastavte vhodný program. <sup>2)</sup>
	Filtre na splstnatené vlákna sú upchané.	Vyčistite filtre na splstnatené vlákna. <sup>3)</sup>
	Je upchatý výmenník tepla.	Vyčistite výmenník tepla <sup>3)</sup>
	Bola prekročená max. hmotnosť náplne.	Dodržiavajte maximálnu hmotnosť náplne.
	Vetracia mriežka je zakrytá.	Otvorte vetraciu mriežku v oblasti sokla.
	Zvyšky v bubne.	Vyčistite vnútro bubna.
Dvierka na vkladanie sa nedajú zatvoriť	Vysoká tvrdosť vody.	Nastavte vhodnú tvrdosť vody <sup>4)</sup> .
	Filtre nie sú správne zaistené.	Nainštalujte jemný filter a/alebo zaistite hrubý filter v jeho mieste.
<b>Err</b> (Chyba) na LCD. <sup>5)</sup>	Pokus o zmenu parametrov po spustení programu.	Sušičku vypnite a znova zapnite. Nastavte požadované parametre.

**i** Vnútri bubna sa môže tvoriť povlak usadenín z vodného kameňa alebo čistiacich prostriedkov. Preto sa môže stať, že sa nebude dať určiť správny stupeň usušenia bielizne. Pri vybratí bielizne je bielizeň vlhkejšia, ako ste očakávali.

Na poutieranie vnútra a rebier bubna použite štandardné čističe používané v domácnosti (napr. čistič obsahujúci ocot).

### Čistenie ovládacieho panela a výklenku

**!** **Pozor** Na čistenie spotrebiča nepoužívajte čističe na nábytok, ani agresívne čistiace prostriedky.

Ovládací panel a výklenok poutierajte vlhkou hadnou.

V bubne nie je osvetlenie	Programátor je v polohe "O" (vyp).	Prestavte ho do polohy Extra (extra suchá) (ak je k dispozícii), alebo na ktorýkoľvek program.
	Vypálená žiarovka	Vymeňte žiarovku (pozrite nasledujúcu časť)
Neprirodavné odrátavanie času na LCD <sup>5)</sup>	Čas do skončenia sa vypočíta podľa: druhu, objemu a vlhkosti bielizne.	Je to automatický proces nie je to chyba spotrebiča
Program nie je aktívny	Plná nádrž na vodu.	Vyprázdnite zásobník vody <sup>3)</sup> , stlačte tlačidlo Start/Pause (štart/prestávka).
Príliš krátky cyklus sušenia.	Malý objem bielizne./ Bielieň je príliš suchá pre vybraný program.	Vyberte časový program alebo vyšší stupeň usušenia (napr. Extra (extra suchá)).
Príliš dlhý cyklus sušenia <sup>6)</sup>	Filtre na splstnatené vlákna sú upchané.	Vyčistite filtre na splstnatené vlákna.
	Príliš veľká náplň bielizne.	Dodržiavajte maximálnu hmotnosť náplne.
	Bielieň nebola dostatočne odstredená.	Bielieň primerane odstreďte.
	Mimoriadne vysoká teplota v miestnosti - nejde o poruchu sušičky.	Podľa možnosti znížte teplotu v miestnosti.

1) V prípade chybového hlásenia na LCD (napr. **E51** - iba sušičky s LCD): Sušičku vypnite a znova zapnite. Nastavte program. Stlačte tlačidlo Start/Pause (štart/prestávka). Nepomohlo to? - informujte servis a uveďte chybový kód.

2) riadte sa odporúčaniami pre program - pozri časť *Prehľad programov*

3) pozri časť *Starostlivosť a čistenie*

4) pozri kapitolu *Nastavenia sušičky*

5) iba sušičky s LCD

6) Poznámka Približne po 5 hodinách sa sušiaci cyklus automaticky ukončí (pozri časť *Ukončenie cyklu sušenia*).

## Technické údaje



Parameter	Hodnota
Výška x šírka x hĺbka	85 x 60 x 58 cm
Objem bubna	108 l
Hĺbka s otvorenými dvierkami	109 cm
Výšku možno upraviť o	1,5 cm
Hmotnosť prázdneho spotrebiča	pribl. 40 kg
Objem náplne (v závislosti od programu) <sup>1)</sup>	max. <b>7</b> kg
Elektrické napätie	230 V
Nevyhnutné istenie	10 A
Celkový príkon	2350 W
Trieda energetickej účinnosti	<b>B</b>
Spotreba energie (7 kg bavlnenej bielizne odstredenej pri 1000 ot./min) <sup>2)</sup>	<b>3,92</b> kWh
Priemerná ročná spotreba	284,1 kWh





Parameter	Hodnota
Použitie	Teploty
Povolené teploty prostredia	+ 5°C to + 35°C
<b>Údaje o spotrebe</b>	
<i>Údaje o spotrebe boli merané za štandardných podmienok. Môžu sa odlišovať pri použití spotrebiča v domácnosti.</i>	
Program	Spotreba energie v kWh / priemerná doba sušenia v min.
Cottons Cupboard (bavlna na uloženie) <sup>3)</sup>	<b>3,92 / 125</b> (náplň 7 kg odstredená pri 1000 ot/min.) 3,75 (náplň 7 kg odstredená pri 1200 ot./min.) 3,60 (náplň 7 kg odstredená pri 1400 ot./min.) 3,20 (náplň 7 kg odstredená pri 1800 ot./min.)
Cottons Iron (bavlna na žehlenie) <sup>3)</sup>	<b>3,34 / 107</b> (náplň 7 kg odstredená pri 1000 ot/min.)
Synthetics Cupboard (syntetika na uloženie) <sup>3)</sup>	<b>1,33 / 48</b> (náplň 3 kg odstredená pri 1200 ot/min.)

1) V niektorých krajinách sa môžu vyžadovať rôzne náplne, v závislosti od rôznych metód merania.

2) v súlade s EN 61121

3) Pokyny pre skúšobne: cyklus bol testovaný v súlade s EN 61121

## Nastavenia spotrebiča

Nastavenie	Realizácia
<b>Bzučiak trvalo zapnutý/vypnutý</b>	Bzučiak je pri pôvodnom nastavení vždy vypnutý. Stála aktivácia (vypnutie) alarmu: 1. Otočte volič programov do polohy ktoréhokoľvek programu. 2. Stlačte súčasne tlačidlá  Delicate (jemne) a Dryness (stupeň vysušenia) a podržte ich stlačené približne 5 sekúnd.
<b>Tvrdosť vody <sup>1)</sup></b>	1. Otočte volič programov do polohy ktoréhokoľvek programu. 2. Stlačte súčasne tlačidlá Dryness (stupeň vysušenia) a Start/Pause (štart/prestávka) a podržte ich stlačené približne 5 sekúnd. 3. Stláčajte tlačidlo Start/Pause (štart/prestávka), kým nenastavíte želanú úroveň:  - kontrolka svieti - nízka vodivosť <300 µS/cm  - kontrolka svieti - stredná vodivosť 300-600 µS/cm  - kontrolka svieti - vysoká vodivosť >600 µS/cm 4. Aby ste nastavenie uložili do pamäte, stlačte súčasne tlačidlá Dryness (stupeň vysušenia) a Start/Pause (štart/prestávka) alebo otočte gombík do polohy  vyp

1) Voda obsahuje rôzne množstvo minerálov a solí, ktorých množstvo sa mení v závislosti od zemepisnej polohy, čím sa ovplyvňujú aj hodnoty vodivosti. Príslušné zmeny vodivosti vody v porovnaní s hodnotami nastavenými vo výrobe môžu mierne ovplyvniť zvyškovú vlhkosť bielizne na konci cyklu. Vaša sušička vám umožňuje regulovať citlivosť senzora sušenia na základe hodnôt vodivosti vody.

## Servis

V prípade technických porúch, prosíme, aby ste najskôr zistili, či sami dokážete problém odstrániť s pomocou návodu na použitie - pozrite časť *Čo robiť, ak*

Ak problém nedokážete odstrániť sami, zavolajte zákaznicke centrum alebo niektoré zo servisných stredísk  
Aby bolo možné poruchu odstrániť čo najskôr, budú potrebné nasledujúce informácie

- Popis modelu
- Výrobné číslo (PNC)
- Sériové číslo (nachádza sa na typovom štítku na výrobku -pozrite časť *Popis spotrebiča* )
- Druh poruchy
- Správu o chybe zobrazenú na displeji spotrebiča

Aby ste mali potrebné údaje poruke, odporúčame vám poznačiť si ich sem

Popis modelu	.....
Č. výrobku	.....
Výrobné číslo	.....



[www.electrolux.com](http://www.electrolux.com)

[www.electrolux.cz](http://www.electrolux.cz)

[www.electrolux.hu](http://www.electrolux.hu)

[www.electrolux.hr](http://www.electrolux.hr)

[www.electrolux.pl](http://www.electrolux.pl)

[www.electrolux.sk](http://www.electrolux.sk)